

# Fondazione E.N.P.A.M.

Ente Nazionale di Previdenza ed Assistenza dei Medici e degli Odontoiatri  
via Torino, 38 - 00184 Roma

COMPLESSO IMMOBILIARE IN ROMA VIA LIBERO LEONARDI N.120

LAVORI DI MANUTENZIONE ORDINARIA E STRAORDINARIA

- Rifacimento viabilità interna
- Tinteggiatura scala/autorimessa
- Illuminazione area parcheggio

PIANO DI SICUREZZA E COORDINAMENTO

GESTORE: INDIRIZZO SEDE / UFFICIO		ALLEG.		A. 6	
PROGETTISTA: DOTT. ING. CESIDIO SERAFINI VIA G. CALDERINI, 68 00196 ROMA		nome file:			
			DATA	DIS.	VISTO
		REDAZ.	22/05/2007		
		1 AGG.	28/10/2008		
		2 AGG.	30/03/2010		
		3 AGG.			
		4 AGG.			
		5 AGG.			
		6 AGG.			
		7 AGG.			
COMPLESSO:		SOSTITUISCE IL N.		DEL	
FABBRICATO:		SOSTITUITO DAL N.		DEL	
PIANO:					



## LAVORO

### CARATTERISTICHE GENERALI DELL'OPERA:

---

Natura dell'Opera:	Opera Edile
OGGETTO:	Lavori di manutenzione ordinaria e straordinaria di un complesso immobiliare in Roma.
Importo presunto dei Lavori:	579 724,42 euro
Numero imprese in cantiere:	1 (previsto)
Numero massimo di lavoratori:	6 (massimo presunto)
Entità presunta del lavoro:	1038 uomini/giorno
Durata in giorni (presunta):	230

### Dati del CANTIERE:

---

Indirizzo	Via Libero Leonardi, 120
Città:	Roma (RM)

## COMMITTENTI

### DATI COMMITTENTE:

---

Ragione sociale: FONDAZIONE E.N.P.A.M. - Ente Nazionale di Previdenza ed Assistenza dei Medici e degli Odontoiatri  
Indirizzo: Via Torino, 38  
Città: Roma (RM)  
Telefono / Fax: 06482941 0648294444

### nella Persona di:

---

Nome e Cognome: Eolo Parodi  
Qualifica: Presidente E.N.P.A.M.  
Indirizzo: Via Torino, 38  
Città: Roma (RM)  
Telefono / Fax: 06482941

## RESPONSABILI

### Progettista:

---

Nome e Cognome:	Cesidio Serafini
Qualifica:	Ingegnere
Indirizzo:	Via Guglielmo Calderini, 68
Città:	Roma (RM)
CAP:	00196
Telefono / Fax:	063222935 063221354
Indirizzo e-mail:	essegi.ingegneria@tiscali.it

### Responsabile dei Lavori:

---

Nome e Cognome:	Eolo Parodi
Indirizzo:	Via Torino, 39
Città:	Roma (RM)
CAP:	00184
Telefono / Fax:	06482941

### Coordinatore Sicurezza in fase di progettazione:

---

Nome e Cognome:	Cesidio Serafini
Qualifica:	Ingegnere
Indirizzo:	Via G. Calderini, 68
Città:	Roma (Roma)
CAP:	00196
Telefono / Fax:	063222935 063221354
Indirizzo e-mail:	info-ing@essegi-ingegneria.it

## DOCUMENTAZIONE

### Telefoni ed Indirizzi Utili

Carabinieri	tel. 112
Polizia	tel. 113
Vigili del fuoco	tel. 115
Vigili Urbani	tel.
Pronto soccorso	tel. 118

### Certificati Imprese

A scopo preventivo e per le esigenze normative le imprese che operano in cantiere dovranno mettere a disposizione del committente e custodire presso gli uffici di cantiere la seguente documentazione:

- copia iscrizione alla C.C.I.A.A.;
- certificati regolarità contributiva INPS;
- certificati iscrizione Cassa Edile;
- copia del registro infortuni;
- copia del libro matricola dei dipendenti;
- piano di sicurezza corredato dagli eventuali aggiornamenti.

Inoltre, dovrà essere conservata negli uffici del cantiere anche la seguente documentazione:

- libretti di omologazione degli apparecchi di sollevamento ad azione non manuale di portata superiore a 200 kg.;
- copia di denuncia di installazione per gli apparecchi di sollevamento non manuali di portata superiore a 200 kg.;
- verifica trimestrale delle funi e delle catene riportata sul libretto di omologazione degli apparecchi di sollevamento;
- verifica annuale degli apparecchi di sollevamento non manuali di portata superiore a 200 kg.;
- dichiarazione di stabilità degli impianti di betonaggio;
- copia di autorizzazione ministeriale e relazione tecnica per i ponteggi metallici fissi;
- disegno esecutivo del ponteggio firmato dal responsabile di cantiere per ponteggi montati secondo schemi tipo;
- progetto del ponteggio ad opera di ingegnere o architetto abilitato per ponteggi difformi da schemi tipo o per altezze superiori a 20 m;
- dichiarazione di conformità Legge 46/90 per impianto elettrico di cantiere;
- segnalazione all' esercente l'energia elettrica per lavori effettuati a meno di 5 metri dalle linee elettriche stesse.

### Certificati Lavoratori

A scopo preventivo e per le esigenze normative va tenuta presso gli uffici del cantiere la seguente documentazione:

- registro delle visite mediche periodiche;
- certificati di idoneità per lavoratori minorenni;
- tesserini di vaccinazione antitetanica.

## DESCRIZIONE DEL CONTESTO IN CUI È COLLOCATA L'AREA DEL CANTIERE

(punto 2.1.2, lettera a, punto 2, Allegato XV del D.Lgs. 81/2008)

Il complesso immobiliare in oggetto è collocato in prossimità della zona industriale Romanina, precisamente in Via Libero Leonardi ed è di proprietà della Fondazione E.N.P.A.M..

L'installazione del cantiere, essendo completamente all'interno della proprietà non causerà alcuna interferenza alla circolazione esterna, inoltre non vi sono al momento altri cantieri che possono trasmettere rischi.

Nel complesso sono presenti e disponibili delle zone di verde che verranno in parte interessate dalla collocazione degli impianti fissi di cantiere quali baraccature, depositi.

Alcuni parcheggi verranno riservati alla fermata dei mezzi d'opera durante le fasi di carico e scarico delle merci.

I disagi principali consisteranno nella impossibilità in certi periodi di utilizzare i parcheggi (da parte di alcuni condomini, a turno) durante le fasi di lavoro.

Le turnazioni e l'alternanza delle zone di lavoro dovranno essere concordate dall'impresa con l'amministrazione dell'immobile prima dell'installazione del cantiere.

## DESCRIZIONE SINTETICA DELL'OPERA

(punto 2.1.2, lettera a, punto 3, Allegato XV del D.Lgs. 81/2008)

### Generalità

Il presente Piano di Sicurezza e di Coordinamento ha per oggetto i lavori di manutenzione ordinaria e straordinaria del complesso immobiliare sito in Roma - Via Libero Leonardi, 120, di proprietà della Fondazione E.N.P.A.M..

### Descrizione degli interventi

Gli interventi previsti nel progetto contemplano sia opere edili, relative all'involucro edilizio, al risanamento del garage interrato e al rifacimento della viabilità interna della corte, e sia opere impiantistiche, relative per l'illuminazione del giardino, del parcheggio a raso e del piano pilotis.

E' prevista la realizzazione di un controsoffitto nel piano pilotis che ha il compito di isolare il solaio di calpestio degli appartamenti del primo piano. Tale intervento è realizzato nel rispetto delle prescrizioni di cui al D.lgs 19/08/2005 n. 192 come successivamente modificato ed integrato dal D.Lgs 29/12/2006 n. 311.

#### *Opere edili*

##### Lavori alle facciate e al piano pilotis

- a Sostituzione parziale dei vetri retinati dei parapetti, che risultano danneggiati, con l'uso di piattaforma elevatrice semovente (lato giardino) e su autocarro (lato parcheggio).
- b Verniciatura previa spazzolatura delle ringhiere dei parapetti dei balconi in facciata.
- c Realizzazione di controsoffitto REI120 al piano pilotis in pannelli di fibra di legno mineralizzata con magnesite, dimensioni 600x600 mm, spessore 25 mm, con intelaiatura a "T", coibentati con materassino da 70 mm di lana di roccia in pannelli.
- d Verniciatura delle porte in ferro, dei carter impianti e tubazioni a vista nel piano pilotis;
- e Inserimento di porte REI120 sulle aperture che si aprono sul piano pilotis;
- f) Protezione REI120 delle linee gas di alimentazioni delle caldaie;
- g Sigillatura degli attraversamenti del solaio del piano pilotis con collari antincendio intumescenti;

##### Lavori alle parti comuni (garage interrato, parcheggio a raso e recinzione)

- a Rimozione della pavimentazione del parcheggio nella zona sopra il garage interrato fino a scoprire il sottostante solaio, rifacimento del massetto delle pendenze e dell'impermeabilizzazione e nuova pavimentazione in conglomerato bituminoso (binder da 6 cm e tappetino d'usura da 3 cm).
- b Rifacimento della segnaletica orizzontale (strisce e scritte), con delimitazione degli spazi di sosta e dei percorsi pedonali, posizionamento di rallentatori e di dissuasori in corrispondenza degli ingressi alle scale condominiali e alle scale del garage interrato.
- c Adeguamento delle ringhiere delle scale del garage interrato con eliminazione e protezione delle parti acuminate.
- d Sostituzione degli infissi in ferro del garage interrato e con l'impiego di vetri di sicurezza stratificati da 6/7 mm.
- h Risanamento travi in c.a. di bordo e di contrasto sull'intercapedine del garage interrato, con applicazione di prodotto riducente sui ferri, previa spazzolatura, e ricostruzione copriferro.



- i) Rifacimento parziale di intonaci della parete del garage sul lato intercapedine e tinteggiatura della stessa, previa idropulizia, con inserimento di una scossalina in alluminio per convogliare l'acqua meteorica lontano dalla parete.
- j) Idropulizia di pareti, soffitto e pavimento interno del garage interrato con ritinteggiatura di pareti e soffitto.
- k Verniciatura di opere in ferro della recinzione(compresi i cancelli), degli infissi nel garage interrato, delle ringhiere delle scale condominiali e della recinzione
- l) Realizzazione di due porte di ispezione nella zona sottostante le scale dell'intercapedine, per consentire la pulizia al di sotto di esse.

### 3Lavori alle parti comuni (scale condominiali)

- a Risanamento degli intonaci interni lesionati delle scale condominiali, rasatura delle pareti e rifacimento delle tinteggiature di pareti e soffitti delle scale condominiali.
- b Verniciatura dei parapetti in ferro delle scale condominiali e delle porte in ferro condominiali (ascensore e locali tecnici), previa preparazione delle stesse.
- c Verniciatura delle finestre in legno delle scale condominiali, del corrimano e dell'armadio dei quadri elettrici, previa preparazione.
- d Predisposizione della linea montante e delle derivazioni fino ai portoncini dell'impianto TV satellitare e terrestre.

### *Impianti*

#### Impianto di illuminazione del piano pilotis

- a Rifacimento dell'impianto di illuminazione del piano pilotis, con incremento dei punti luce, utilizzo di cavidotti a vista e plafoniere stagne, previa rimozione dell'impianto esistente.
- b Inserimento di lampade di sicurezza autoalimentate per l'illuminazione dei percorsi.

#### Impianto di illuminazione del giardino e del parcheggio a raso

- a Rimozione dell'impianto esistente, ricollocamento di nuovi lampioni con aumento di numero e utilizzo di lampade a basso consumo. I lampioni sono schermati verso l'alto per la riduzione dell'inquinamento luminoso.
- b Rifacimento, previa rimozione, dell'impianto di illuminazione esterno della rampa e delle scale che del garage interrato, con lampioni a globo schermati e inserimento di luci emergenza autoalimentate.
- c Rifacimento dell'impianto di terra per i lampioni esterni con collegamento equipotenziale all'impianto condominiale.

#### Impianto antincendio del piano pilotis

- a Realizzazione di impianto antincendio ad idranti UNI45 a servizio del piano pilotis, con linea di alimentazione e distribuzione, completo di attacco VV.F. UNI70 posto in prossimità della recinzione su fronte strada.

## AREA DEL CANTIERE

Individuazione, analisi e valutazione dei rischi

(punto 2.1.2, lettera c, Allegato XV del D.Lgs. 81/2008)

Scelte progettuali ed organizzative, procedure, misure preventive e protettive

(punto 2.1.2, lettera d, punto 1, Allegato XV del D.Lgs. 81/2008)

## CARATTERISTICHE AREA DEL CANTIERE

Il cantiere sarà installato completamente all'interno della proprietà.

Nel complesso sono presenti e disponibili delle zone di verde che verranno in parte interessate dalla collocazione degli impianti fissi di cantiere quali baraccature, depositi.

Alcuni parcheggi verranno riservati alla fermata dei mezzi d'opera durante le fasi di carico e scarico delle merci.

## FATTORI ESTERNI CHE COMPORTANO RISCHI PER IL CANTIERE

Strade

### 1) Rischio di urti dovuto alla circolazione delle auto all'interno dei parcheggi.

Anche se la movimentazione degli operai addetti al cantiere avviene nelle aree di pertinenza dei fabbricati, è presente tale rischio dovuto al possibile passaggio di autoveicoli dei condomini all'interno del parcheggio.

Misure Preventive e Protettive generali, ulteriori a quelle relative a specifici rischi:

- 1) Percorsi: segnaletica;

Prescrizioni Organizzative:

Predisporre adeguata segnaletica. Alle vie di accesso ed ai punti pericolosi non proteggibili devono essere apposte segnalazioni opportune.

Riferimenti Normativi:

D.Lgs. 9 aprile 2008 n. 81, Allegato 18, Punto 1.

Rischi specifici:

- 1) Investimento;  
Lesioni causate dall'investimento ad opera di autoveicoli e/o motoveicoli in transito sulla viabilità pubblica e sulle rampe di accesso ai garage.
- 2) Urti, colpi, impatti, compressioni;  
Lesioni per colpi, impatti, con attrezzature e apprestamenti presenti nel cantiere in zone di passaggio sia pedonale che carrabile.

## RISCHI CHE LE LAVORAZIONI DI CANTIERE COMPORTANO PER L'AREA CIRCOSTANTE

Abitazioni

### 1) Rischio di rumore prodotto da macchine ed attrezzature di cantiere.

### 2) Rischio di formazione di polveri per lavorazioni in facciata e in copertura.

### 3) Rischio di caduta di materiali dall'alto causa lavorazioni in facciata.

I macchinari utilizzati e le lavorazioni previste non devono superare i livelli di rumorosità e di esposizione al rumore consentiti per l'ambiente circostante; in ogni caso saranno rispettati gli orari di "riposo" come indicati nei regolamenti condominiali.

Relativamente al passaggio dei condomini nel parcheggio le aree interessate dai lavori dovranno essere perfettamente confinate con recinzioni di adeguata altezza (min. 2 mt) e gli accessi rigorosamente controllati e sempre chiusi per evitare l'ingresso.

Le piattaforme elevatrici saranno adeguatamente protette da recinzioni durante le fasi di lavorazione ed in particolare, sarà curata la possibilità di garantire il passaggio delle macchine creando apposite vie di transito liberando temporaneamente i parcheggi adiacenti al mezzo.

Misure Preventive e Protettive generali, ulteriori a quelle relative a specifici rischi:

- 1) Ore di silenzio: regolamenti locali;

Prescrizioni Esecutive:

Dovranno essere osservate le ore di silenzio secondo la stagione ed i regolamenti locali.

- 2) Livelli di rumorosità delle macchine e attrezzature;

Prescrizioni Organizzative:

I macchinari utilizzati e le lavorazioni previste non devono superare i livelli di rumorosità e di esposizione al rumore consentiti per l'ambiente circostante.

- 3) Demolizioni: prevenzioni a "Inalazione polveri, fibre";

Prescrizioni Organizzative:

**Demolizioni: inumidimento materiali.** Durante i lavori di demolizione si deve provvedere a ridurre il sollevamento della polvere, irrorando con acqua le murature ed i materiali di risulta.

**Demolizioni: materiali contenenti amianto.** Prima di procedere alla demolizione del manufatto accertarsi che lo stesso non presenti materiali contenenti amianto, ed eventualmente procedere alla loro eliminazione preventiva in conformità a quanto disposto dal D.M. Sanità del 6.09.1994.

**Demolizioni: stoccaggio ed evacuazione detriti.** Curare che lo stoccaggio e l'evacuazione dei detriti e delle macerie avvengano correttamente.

Riferimenti Normativi:

D.Lgs. 9 aprile 2008 n. 81, Art. 96; D.Lgs. 9 aprile 2008 n. 81, Art. 153.

- 4) Carrello elevatore: misure preventive e protettive;

Prescrizioni Esecutive:

**Prima dell'uso:** **1)** Controlla tutti i dispositivi di segnalazione (acustici e luminosi) e i gruppi ottici di illuminazione; **2)** Controlla tutti i comandi e i dispositivi frenanti; **3)** Disponi affinché la visibilità del posto di guida sia ottimale; **4)** Verifica che siano correttamente disposte tutte le protezioni da organi in movimento; **5)** Controlla i percorsi e le aree di manovra richiedendo, se necessario, la predisposizione di adeguati rafforzamenti; **6)** Nel cantiere procedi a velocità moderata, nel rispetto dei limiti ivi stabiliti; **7)** In prossimità dei posti di lavoro procedi a passo d'uomo; **8)** Controlla che lungo i percorsi carrabili del cantiere e, in particolare, nella zona di lavoro non vi sia la presenza di sottoservizi (cavi, tubazioni, ecc. per il passaggio di gas, energia elettrica, acqua, fognature, linee telefoniche, ecc.); **9)** Se devi effettuare manovre in spazi ristretti o in condizioni di limitata visibilità, richiedi l'intervento di personale a terra; **10)** Durante gli spostamenti del mezzo e durante le manovre di sollevamento, aziona il girofaro; **11)** Evita, se non esplicitamente consentito, di transitare o fermarti in prossimità del bordo degli scavi; **12)** Accertati che il mezzo sia posizionato in maniera da consentire il passaggio pedonale e, comunque, provvedi a delimitare il raggio d'azione del mezzo; **13)** Verifica che non vi siano linee elettriche interferenti l'area di manovra del mezzo.

**Durante l'uso:** **1)** Annuncia l'inizio delle manovre di sollevamento e trasporto mediante l'apposito segnalatore acustico; **2)** Durante il lavoro notturno utilizza gli appositi dispositivi di illuminazione; **3)** Mantieni in basso la posizione della forche, sia negli spostamenti a vuoto che con il carico; **4)** Disponi il carico sulle forche (quantità e assetto) in funzione delle condizioni del percorso (presenza di accidentalità, inclinazione longitudinale e trasversale, ecc.), senza mai superare il carico massimo consentito; **5)** Cura particolare attenzione allo stoccaggio dei materiali movimentati, disponendoli in maniera stabile ed ordinata; **6)** Impedisci a chiunque l'accesso a bordo del mezzo, ed evita assolutamente di utilizzare le forche per sollevare persone; **7)** Evita di traslare il carico, durante la sua movimentazione, al di sopra di postazioni di lavoro e/o passaggio; **8)** Cura la strumentazione ed i comandi, mantenendoli sempre puliti e privi di grasso, ecc.; **9)** Evita assolutamente di effettuare manutenzioni su organi in movimento; **10)** Durante i rifornimenti, spegni il motore, evita di fumare ed accertati dell'assenza di fiamme libere in adiacenza del mezzo; **11)** Informa tempestivamente il preposto e/o il datore di lavoro, di malfunzionamenti o pericoli che dovessero evidenziarsi durante il lavoro.

**Dopo l'uso:** **1)** Evita di lasciare carichi sospesi in posizione elevata; riporta in basso la posizione della forche e accertati di aver azionato il freno di stazionamento; **2)** Effettua tutte le operazioni di revisione e manutenzione della macchina secondo quanto indicato nel libretto del mezzo e sempre dopo esserti accertato che i motori siano spenti e non riavviabili da terzi accidentalmente.

Riferimenti Normativi:

D.Lgs. 9 aprile 2008 n.81, Titolo III, Capo 1; D.Lgs. 9 aprile 2008 n.81, Allegato 6; CEI 34-34.

- 5) Carrello elevatore: prevenzione a "Investimento, ribaltamento";

Prescrizioni Esecutive:

**Carrello elevatore: sospensione del lavoro.** Al termine del turno di lavoro, o durante una sosta temporanea, posizionare in ogni caso le forche a terra, evitando di lasciare carichi in posizione sopraelevata.

**Carrello elevatore: posizione delle forche.** Durante gli spostamenti le forche devono essere mantenute costantemente basse.

Rischi specifici:

- 1) Rumore;

Danni all'apparato uditivo, causati da prolungata esposizione al rumore prodotto da fonti presenti nell'area di insediamento del cantiere.

- 2) Polveri;  
Danni all'apparato respiratorio derivanti dall'inalazione di polveri rilasciate da fonti presenti nell'area di insediamento del cantiere.
- 3) Altri inquinanti aerodispersi;  
Danni all'apparato respiratorio derivanti dall'inalazione di altri inquinanti aerodispersi rilasciati da fonti presenti nell'area di insediamento del cantiere.
- 4) Caduta di materiali dall'alto o a livello;  
Lesioni causate dall'investimento di masse cadute dall'alto o a livello presenti nell'area di insediamento del cantiere.

## ORGANIZZAZIONE DEL CANTIERE

Individuazione, analisi e valutazione dei rischi

(punto 2.1.2, lettera c, Allegato XV del D.Lgs. 81/2008)

Scelte progettuali ed organizzative, procedure, misure preventive e protettive

(punto 2.1.2, lettera d, punto 2, Allegato XV del D.Lgs. 81/2008)

### Disposizioni relative alla consultazione dei rappresentanti per la sicurezza

Prima dell'accettazione del piano di sicurezza e coordinamento e/o di eventuali significative modifiche apportate, il datore di lavoro di ciascuna impresa esecutrice dovrà consultare il rappresentante per la sicurezza per fornirgli gli eventuali chiarimenti sul contenuto del piano e raccogliere le eventuali proposte che il rappresentante per la sicurezza potrà formulare.

### Disposizioni per il coordinamento dei Piani Operativi con il Piano di Sicurezza

**I datori di lavoro delle imprese esecutrici dovranno trasmettere il proprio Piano Operativo al coordinatore per la sicurezza in fase di esecuzione con ragionevole anticipo** rispetto all'inizio dei rispettivi lavori, al fine di consentirgli la verifica della congruità degli stessi con il Piano di Sicurezza e di Coordinamento.

Il coordinatore dovrà valutare l'idoneità dei Piani Operativi disponendo, se lo riterrà necessario, che essi vengano resi coerenti al Piano di Sicurezza e Coordinamento.

### Misure di sicurezza contro i rischi provenienti dall'esterno

I rischi provenienti dall'esterno sostanzialmente sono rappresentati dal fattore "STRADE" in quanto il cantiere è posizionato in una zona ad alta densità abitativa e di conseguenza ad un forte flusso veicolare.

Inoltre parte delle lavorazioni saranno realizzate lungo il parcheggio a raso al piano terra generando a sua volta ulteriori rischi per gli addetti in caso di passaggio dei veicoli.

Si individuano quindi i seguenti rischi:

- 1) Rischio di urti.**
- 2) Rischio di investimento per elevato flusso veicolare su strada pubblica.**

Si prescrive di posizionare opportuna segnaletica agli accessi del cantiere e destinare alcuni operai a favorire l'immissione nella viabilità ordinaria delle auto e degli automezzi provenienti dal cantiere. Sarà inoltre necessario rendere particolarmente visibili i mezzi d'opera lungo il parcheggio con opportune segnaletiche sempre visibili.

### Misure di sicurezza contro i possibili rischi di incendio o esplosione

Durante tutte le lavorazioni in cui esistano pericoli specifici di incendio e in ogni locale dove vengano depositati i materiali:

- a) è vietato fumare;
- b) è vietato usare apparecchi a fiamma libera e manipolare materiali incandescenti, a meno che non siano adottate idonee misure di sicurezza;
- c) devono essere predisposti mezzi di estinzione idonei in rapporto alle particolari condizioni in cui possono essere usati, in essi compresi gli apparecchi estintori portatili di primo intervento; detti mezzi devono essere mantenuti in efficienza e controllati almeno una volta ogni sei mesi da personale esperto;
- d) deve essere assicurato, in caso di necessità, l'agevole e rapido allontanamento dei lavoratori dai luoghi pericolosi.

#### Dislocazione delle zone di carico e scarico

La zona di carico e scarico è posizionata in fondo al parcheggio nell'area verde.  
La zona interessata è opportunamente recintata e non accessibile a personale estraneo ai lavori.

#### Gabinetti

All'interno di una zona recintata è posizionata la baracca da adibire a spogliatoi e servizi igienici.  
La zona interessata è opportunamente recintata e non accessibile a personale estraneo ai lavori.

#### Magazzini

Nella zona di carico e scarico è posizionata la baracca adibita al deposito materiali e attrezzi. La zona interessata è opportunamente recintata e non accessibile a personale estraneo ai lavori.

#### Recinzioni di cantiere

Le recinzioni presenti in cantiere devono essere realizzate in corrispondenza di alcune zone individuate in planimetria e devono garantire la non accessibilità ad asse da parte di personale estraneo ai lavori. A tal fine saranno realizzati gli ingressi con sistema di chiusura per garantirne la segregazione.

#### Spogliatoi

All'interno di una zona recintata è posizionata la baracca da adibire a spogliatoi.  
La zona interessata è opportunamente recintata e non accessibile a personale estraneo ai lavori.

#### Tettoie

Le tettoie di protezione saranno posizionate in corr.za delle piattaforme elevatrici durante le lavorazioni a protezione dell'eventuale caduta di materiale dall'alto.

#### Zone di deposito attrezzature

La zona di deposito attrezzature è posizionata in adiacenza all'area di carico e scarico delle merci.  
La zona interessata è opportunamente recintata e non accessibile a personale estraneo ai lavori.

#### Impianti di alimentazione e reti principali di elettricità ed energia di qualsiasi tipo.

Nel cantiere sarà necessaria la presenza di alcuni tipi di impianti, essenziali per il funzionamento del cantiere stesso. A tal riguardo andranno eseguiti secondo la corretta regola dell'arte e nel rispetto delle leggi vigenti (Legge 46/90, ecc.) l'impianto elettrico per l'alimentazione delle macchine e/o attrezzature presenti in

cantiere, l'impianto di messa a terra, l'impianto di protezione contro le scariche atmosferiche. Tutti i componenti dell'impianto elettrico del cantiere (macchinari, attrezzature, cavi, quadri elettrici, ecc.) dovranno recare i marchi dei relativi Enti Certificatori. In particolare, il grado di protezione contro la penetrazione di corpi solidi e liquidi di tutte le apparecchiature e componenti elettrici presenti sul cantiere, dovrà essere:  
non inferiore a IP 44, se l'utilizzazione avviene in ambiente chiuso (CEI 70.1 e art.267 D.P.R. 27/4/1955 n.547 art.168);  
non inferiore a IP 55, ogni qual volta l'utilizzazione avviene all'aperto con la possibilità di investimenti da parte di getti d'acqua.  
Inoltre, tutte le prese a spina presenti sul cantiere dovranno essere conformi alle specifiche CEE Euronorm (CEI 23-12), con il seguente grado di protezione minimo:  
IP 44, contro la penetrazione di corpi solidi e liquidi, IP 67, quando vengono utilizzate all'esterno.







### Impianti di terra e di protezione contro le scariche atmosferiche

L'impianto di messa a terra per il cantiere, dovrà essere unico ed essere realizzato in modo da garantire la protezione contro i contatti indiretti: a tale scopo si costruirà l'impianto coordinandolo con le protezioni attive presenti (interruttori e/o dispositivi differenziali) realizzando, in questo modo, il sistema in grado di offrire il maggior grado di sicurezza possibile. L'impianto di messa a terra, inoltre, dovrà essere realizzato ad anello chiuso, per conservare l'equipotenzialità delle masse, anche in caso di taglio accidentale di un conduttore di terra.









Qualora sul cantiere si renda necessario la presenza anche di un impianto di protezione dalle scariche atmosferiche, allora l'impianto di messa a terra dovrà, oltre ad essere unico per l'intero cantiere, anche essere collegato al dispersore delle scariche atmosferiche.







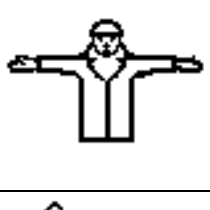

Nel distinguere quelle che sono le strutture metalliche del cantiere che necessitano di essere collegate all'impianto di protezione dalle scariche atmosferiche da quelle cosiddette autoprotette, ci si dovrà riferire ad un apposito calcolo di verifica, eseguito secondo la norma CEI 81-1 III Edizione.

## SEGNALETICA GENERALE PREVISTA NEL CANTIERE

	Vietato fumare.
	Divieto di accesso alle persone non autorizzate.
	Vietato ai pedoni.
	Materiale infiammabile o alta temperatura (in assenza di un controllo specifico per alta temperatura).
	Pericolo generico.
	Protezione obbligatoria per gli occhi.
	Casco di protezione obbligatoria.

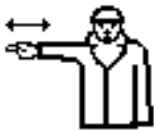
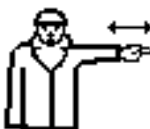

	Protezione obbligatoria dell'udito.
	Protezione obbligatoria delle vie respiratorie.
	Calzature di sicurezza obbligatorie.
	Guanti di protezione obbligatoria.
	Obbligo generico (con eventuale cartello supplementare)
	Passaggio obbligatorio per i pedoni.
	Estintore.
	Comando: <b>Attenzione inizio operazioni</b> Verbale: <b>VIA</b> Gestuale: Le due braccia sono aperte in senso orizzontale, le palme delle mani rivolte in avanti.
	Comando: <b>Alt interruzione fine del movimento</b> Verbale: <b>ALT</b> Gestuale: Il braccio destro è teso verso l'alto, con la palma della mano destra rivolta in avanti.

	<p>Comando: <b>Fine delle operazioni</b>          Verbale: <b>FERMA</b>          Gestuale: Le due mani sono giunte all'altezza del petto.</p>
	<p>Comando: <b>Sollevere</b>          Verbale: <b>SOLLEVA</b>          Gestuale: Il braccio destro, teso verso l'alto, con la palma della mano destra rivolta in avanti, descrive lentamente un cerchio.</p>
	<p>Comando: <b>Abbassare</b>          Verbale: <b>ABBASSA</b>          Gestuale: Il braccio destro teso verso il basso, con la palma della mano destra rivolta verso il corpo, descrive lentamente un cerchio.</p>
	<p>Comando: <b>Distanza verticale</b>          Verbale: <b>MISURA DELLA DISTANZA</b>          Gestuale: Le mani indicano la distanza.</p>
	<p>Comando: <b>Avanzare</b>          Verbale: <b>AVANTI</b>          Gestuale: Entrambe le braccia sono ripiegate, le palme delle mani rivolte all'indietro; gli avambracci compiono movimenti lenti in direzione del corpo</p>
	<p>Comando: <b>Retrocedere</b>          Verbale: <b>INDIETRO</b>          Gestuale: Entrambe le braccia piegate, le palme delle mani rivolte in avanti; gli avambracci compiono movimenti lenti che si allontanano dal corpo.</p>
	<p>Comando: <b>A destra</b>          Verbale: <b>A DESTRA</b>          Gestuale: Il braccio destro, teso più o meno lungo l'orizzontale, con la palma della mano destra rivolta verso il basso, compie piccoli movimenti lenti nella direzione.</p>
	<p>Comando: <b>A sinistra</b>          Verbale: <b>A SINISTRA</b>          Gestuale: Il braccio sinistro, teso più o meno in orizzontale, con la palma della mano sinistra rivolta verso il basso, compie piccoli movimenti lenti nella direzione.</p>
	<p>Comando: <b>Pericolo alt o arresto di emergenza</b>          Verbale: <b>ATTENZIONE</b>          Gestuale: Entrambe le braccia tese verso l'alto; le palme delle mani rivolte in avanti.</p>

	<p>Comando: <b>Distanza orizzontale</b>          Verbale: <b>MISURA DELLA DISTANZA</b>          Gestuale: Le mani indicano la distanza.</p>	
<p><b>ZONA DI DEPOSITO ATTREZZATURE</b></p>	<p>Deposito attrezzature</p>	
	<p>Parcheggio</p>	
<p><b>ZONA STOCCAGGIO MATERIALI</b></p>	<p>Stoccaggio materiali</p>	
<p><b>ZONA DI CARICO E SCARICO</b></p>	<p>Zona carico scarico</p>	
<p><b>SPOGLIATOI</b></p>	<p>Spogliatoi</p>	
<p><b>TOILETTE</b> </p>	<p>Toilette</p>	
 <p><b>ufficio</b></p>	<p>Ufficio</p>	

# LAVORAZIONI e loro INTERFERENZE

Individuazione, analisi e valutazione dei rischi

(punto 2.1.2, lettera c, Allegato XV del D.Lgs. 81/2008)

Scelte progettuali ed organizzative, procedure, misure preventive e protettive

(punto 2.1.2, lettera d, punto 3, Allegato XV del D.Lgs. 81/2008)

## ALLESTIMENTO E SMOBILIZZO DEL CANTIERE

La Lavorazione è suddivisa nelle seguenti Fasi e Sottofasi:

Installazione nel cantiere di presidi igienico-sanitari

Realizzazione della recinzione e degli accessi del cantiere

Realizzazione dell'impianto di messa a terra del cantiere

Realizzazione dell'impianto elettrico del cantiere

Smobilizzo del cantiere

### Installazione nel cantiere di presidi igienico-sanitari (fase)

I servizi igienico-sanitari sono costituiti da locali, direttamente ricavati nell'edificio oggetto dell'intervento, in edifici attigui, o in strutture prefabbricate appositamente approntate, nei quali le maestranze possono usufruire di refettori, dormitori, servizi igienici, locali per riposare, per lavarsi, per il ricambio dei vestiti.

I servizi igienico-sanitari devono fornire ai lavoratori ciò che serve ad una normale vita sociale al di là della giornata lavorativa, ed in particolare un refettorio nel quale essi possano trovare anche un angolo cottura se il cibo non viene fornito dall'esterno.

I lavoratori trovano poi i servizi igienici e le docce, locali per il riposo durante le pause di lavoro e, se necessari, locali destinati a dormitorio.

I servizi sanitari sono definiti dalle attrezzature e dai locali necessari all'attività di pronto soccorso in cantiere: cassetta di pronto soccorso, pacchetto di medicazione, camera di medicazione.

La presenza di attrezzature, di locali e di personale sanitario nel cantiere sono indispensabili per prestare le prime immediate cure ai lavoratori feriti o colpiti da malore improvviso.

Macchine utilizzate:

- 1) Autocarro.

Lavoratori impegnati:

- 1) Addetto all'imbracatura [Apparecchi di sollevamento];  
Addetto all'imbracatura, all'avviamento ed alla ricezione del carico, e alle segnalazioni con l'operatore dell'apparecchio di sollevamento.

Misure Preventive e Protettive generali, aggiuntive a quelle specifiche riportate nel successivo capitolo:

- a) DPI: Addetto all'imbracatura [Apparecchi di sollevamento];

**Prescrizioni Organizzative:**

Devono essere forniti al lavoratore adeguati dispositivi di protezione individuale: a) casco; b) guanti; c) scarpe di sicurezza con suola antiscivolo e impermeabile.

Rischi a cui è esposto il lavoratore:

- a) Caduta dall'alto;
- b) Caduta di materiale dall'alto o a livello;
- c) Elettrocuzione;
- d) Rumore: dBA < 80;

Attrezzi utilizzati dal lavoratore:

- a) Attrezzi manuali;

Rischi generati dall'uso degli attrezzi:

Caduta di materiale dall'alto o a livello; Colpi, tagli, punture, abrasioni.

- 2) Addetto all'installazione di box prefabbricati;  
Addetto all'installazione, montaggio e messa in esercizio di box prefabbricati nel cantiere.

Misure Preventive e Protettive generali, aggiuntive a quelle specifiche riportate nel successivo capitolo:

- a) DPI: Addetto all'installazione di box prefabbricati;

**Prescrizioni Organizzative:**

Devono essere forniti al lavoratore adeguati dispositivi di protezione individuale: a) casco; b) guanti; c) calzature di sicurezza con suola antiscivolo e impermeabile; d) occhiali di sicurezza.

Rischi a cui è esposto il lavoratore:

- a) Rumore: dBA 80 / 85;

Attrezzi utilizzati dal lavoratore:

- a) Attrezzi manuali;
- b) Avvitatore elettrico;
- c) Ponteggio mobile o trabattello;
- d) Saldatrice elettrica;
- e) Scala doppia;

f) Smerigliatrice angolare (flessibile);

g) Trapano elettrico;

Rischi generati dall'uso degli attrezzi:

Caduta di materiale dall'alto o a livello; Colpi, tagli, punture, abrasioni; Cesoiamenti, stritolamenti, impatti, lacerazioni;

Elettrocuzione; Caduta dall'alto; Disturbi alla vista; Inalazione polveri, fibre, gas, vapori; Incendi o esplosioni; Ustioni.

### Realizzazione della recinzione e degli accessi del cantiere (fase)

L'area interessata dai lavori dovrà essere delimitata con una recinzione, di altezza non minore a quella richiesta dal vigente regolamento edilizio, realizzata con lamiere grecate, reti o altro efficace sistema di confinamento, adeguatamente sostenute da paletti in legno, metallo, ecc. infissi nel terreno.

Macchine utilizzate:

1) Autocarro.

Lavoratori impegnati:

1) Addetto alla recinzione del cantiere;

Addetto alla realizzazione della recinzione del cantiere.

Misure Preventive e Protettive generali, aggiuntive a quelle specifiche riportate nel successivo capitolo:

a) DPI: Addetto alla realizzazione della recinzione del cantiere;

**Prescrizioni Organizzative:**

Devono essere forniti ai lavoratori adeguati dispositivi di protezione individuale: a) casco; b) guanti; c) occhiali a tenuta; d) mascherina antipolvere; e) calzature di sicurezza con suola imperforabile.

Rischi a cui è esposto il lavoratore:

a) Rumore: dBA 85 / 90;

Attrezzi utilizzati dal lavoratore:

a) Attrezzi manuali;

b) Carriola;

c) Compressore con motore endotermico;

d) Decespugliatore a motore;

e) Martello demolitore pneumatico;

f) Scala doppia;

Rischi generati dall'uso degli attrezzi:

Caduta di materiale dall'alto o a livello; Colpi, tagli, punture, abrasioni; Cesoiamenti, stritolamenti, impatti, lacerazioni; Inalazione

polveri, fibre, gas, vapori; Incendi o esplosioni; Investimento e ribaltamento; Scoppio; Vibrazioni; Ustioni; Scivolamenti e cadute;

Caduta dall'alto; Elettrocuzione.

### Realizzazione dell'impianto di messa a terra del cantiere (fase)

L'impianto di messa a terra è composto, essenzialmente, dai dispersori (puntazze), dai conduttori di terra e dai conduttori di protezione. A questi si aggiungono i conduttori equipotenziali destinati alla messa a terra delle masse e delle eventuali masse estranee.

Lavoratori impegnati:

1) Elettricista: esecuzione impianto di messa a terra del cantiere;

Elettricista addetto alla realizzazione dell'impianto di messa a terra del cantiere ed all'individuazione e collegamento ad esso di tutte le masse metalliche che ne necessitano.

Misure Preventive e Protettive generali, aggiuntive a quelle specifiche riportate nel successivo capitolo:

a) DPI: Elettricista per impianti di terra del cantiere;

**Prescrizioni Organizzative:**

Devono essere forniti al lavoratore adeguati dispositivi di protezione individuale: a) casco; b) guanti dielettrici; c) calzature di sicurezza con suola antidrucciolo e imperforabile; d) cinture di sicurezza.

Rischi a cui è esposto il lavoratore:

a) Elettrocuzione;

b) Rumore: dBA < 80;

Attrezzi utilizzati dal lavoratore:

a) Andatoie e Passerelle;

b) Attrezzi manuali;

c) Ponteggio mobile o trabattello;

d) Scala doppia;

Rischi generati dall'uso degli attrezzi:

Caduta dall'alto; Caduta di materiale dall'alto o a livello; Colpi, tagli, punture, abrasioni; Elettrocuzione.

### Realizzazione dell'impianto elettrico del cantiere (fase)

Posa in opera dell'impianto elettrico del cantiere per l'alimentazione di tutte le apparecchiature elettriche, compreso quadri, interruttori di protezione, cavi, prese e spine, ecc.

Lavoratori impegnati:

1) Elettricista: esecuzione dell'impianto elettrico del cantiere;

Elettricista per la posa in opera dell'impianto elettrico del cantiere per l'alimentazione di tutte le apparecchiature elettriche, compreso quadri, interruttori di protezione, cavi, prese e spine, ecc.

Misure Preventive e Protettive generali, aggiuntive a quelle specifiche riportate nel successivo capitolo:

a) DPI: Elettricista per la esecuzione dell'impianto elettrico del cantiere;

Devono essere forniti al lavoratore adeguati dispositivi di protezione individuale: a) casco; b) guanti dielettrici; c) calzature di sicurezza con suola antisdrucchiolo e impermeforabile; d) cinture di sicurezza.

Rischi a cui è esposto il lavoratore:

- a) Elettrocuzione;
- b) Rumore: dBA < 80;

Attrezzi utilizzati dal lavoratore:

- a) Andatoie e Passerelle;
- b) Attrezzi manuali;
- c) Ponteggio mobile o trabattello;
- d) Scala doppia;

Rischi generati dall'uso degli attrezzi:

Caduta dall'alto; Caduta di materiale dall'alto o a livello; Colpi, tagli, punture, abrasioni; Elettrocuzione.

### Smobilizzo del cantiere (fase)

Rimozione del cantiere realizzata attraverso lo smontaggio delle postazioni di lavoro fisse (banco del ferraiolo, betoniera, molazza, ecc.), di tutti gli impianti di cantiere (elettrico, idrico, ecc.), delle opere provvisorie e di protezione, della recinzione posta in opera all'insediamento del cantiere stesso ed il caricamento di tutte le attrezzature, macchine e materiali eventualmente presenti, su autocarri per l'allontanamento.

Macchine utilizzate:

- 1) Autocarro;
- 2) Carrello elevatore.

Lavoratori impegnati:

- 1) Addetto allo smobilizzo del cantiere;  
Addetto alla rimozione del cantiere realizzata attraverso lo smontaggio delle postazioni di lavoro fisse (banco del ferraiolo, betoniera, molazza, ecc.), di tutti gli impianti di cantiere (elettrico, idrico, ecc.), delle opere provvisorie e di protezione, della recinzione posta in opera all'insediamento del cantiere stesso ed al caricamento di tutte le attrezzature, macchine e materiali eventualmente presenti, su autocarri per l'allontanamento.

Misure Preventive e Protettive generali, aggiuntive a quelle specifiche riportate nel successivo capitolo:

- a) DPI: Addetto allo smobilizzo del cantiere;

Devono essere forniti, al lavoratore, adeguati dispositivi di protezione individuale: a) casco; b) guanti; c) calzature di sicurezza con suola antisdrucchiolo e impermeforabile; d) cintura di sicurezza.

Rischi a cui è esposto il lavoratore:

- a) Elettrocuzione;
- b) Movimentazione manuale dei carichi;
- c) Rumore: dBA 80 / 85;

Attrezzi utilizzati dal lavoratore:

- a) Andatoie e Passerelle;
- b) Argano a bandiera;
- c) Attrezzi manuali;
- d) Carriola;
- e) Ponteggio mobile o trabattello;
- f) Scala semplice;

Rischi generati dall'uso degli attrezzi:

Caduta dall'alto; Caduta di materiale dall'alto o a livello; Elettrocuzione; Colpi, tagli, punture, abrasioni.

## DEMOLIZIONI PARZIALI, RIMOZIONI

La Lavorazione è suddivisa nelle seguenti Fasi e Sottofasi:

Rimozione di impianti

Demolizione di pareti divisorie

Rimozione di intonaci e/o rivestimenti

Rimozione di pavimenti, sottofondo ed impermeabilizzazione dei balconi

Rimozione di cls ammalorato di elementi strutturali (travi, pilastri, setti, ecc.)

Sverniciatura e pulizia di pareti esterne

Rimozione di serramenti interni

### Rimozione di impianti (fase)

Rimozione di impianti interni come reti di distribuzione di impianti idro sanitari, canali di scarico per lo smaltimento delle acque nere e bianche, tubazioni e terminali dell'impianto di riscaldamento, condutture impianto elettrico.

Macchine utilizzate:

- 1) Autocarro.

Lavoratori impegnati:

- 1) Addetto alla rimozione degli impianti;  
Addetto alla rimozione di impianti interni come reti di distribuzione di impianti idrosanitari, canali di scarico per lo smaltimento delle acque nere e bianche, tubazioni e terminali dell'impianto di riscaldamento, condutture impianto elettrico.  
Misure Preventive e Protettive generali, aggiuntive a quelle specifiche riportate nel successivo capitolo:  
a) DPI: Addetto alla rimozione degli impianti;

**Prescrizioni Organizzative:**

Devono essere forniti al lavoratore adeguati dispositivi di protezione individuale: a) casco; b) guanti; c) occhiali protettivi; d) calzature di sicurezza con suola antiscivolo e impermeabile; e) mascherina antipolvere; f) otoprotettori.

Rischi a cui è esposto il lavoratore:

- a) Inalazione polveri, fibre, gas, vapori;
- b) Rumore: dBA 85 / 90;

Attrezzi utilizzati dal lavoratore:

- a) Attrezzi manuali;
- b) Cannello per saldatura ossiacetilenica;
- c) Martello demolitore elettrico;
- d) Ponte su cavalletti;
- e) Scala doppia;
- f) Smerigliatrice angolare (flessibile);

Rischi generati dall'uso degli attrezzi:

Caduta di materiale dall'alto o a livello; Colpi, tagli, punture, abrasioni; Inalazione polveri, fibre, gas, vapori; Incendi o esplosioni; Ustioni; Cesoiamenti, stritolamenti, impatti, lacerazioni; Elettrocuzione; Vibrazioni; Caduta dall'alto.

### Demolizione di pareti divisorie (fase)

Demolizione di parete divisoria in laterizi forati, pietra tufacea o cartongesso, eseguita con mezzi meccanici o a mano.

Macchine utilizzate:

- 1) Autocarro.

Lavoratori impegnati:

- 1) Addetto alla demolizione di pareti divisorie;  
Addetto alla demolizione di parete divisoria in laterizi forati, in pietra tufacea o cartongesso, eseguita con mezzi meccanici o a mano.  
Misure Preventive e Protettive generali, aggiuntive a quelle specifiche riportate nel successivo capitolo:  
a) DPI: Addetto alla demolizione di pareti divisorie;

**Prescrizioni Organizzative:**

Devono essere forniti al lavoratore adeguati dispositivi di protezione individuale: a) casco; b) guanti; c) occhiali protettivi; d) calzature di sicurezza con suola antiscivolo e impermeabile; e) mascherina antipolvere; f) otoprotettori.

Rischi a cui è esposto il lavoratore:

- a) Caduta di materiale dall'alto o a livello;
- b) Inalazione polveri, fibre, gas, vapori;
- c) Rumore: dBA 85 / 90;

Attrezzi utilizzati dal lavoratore:

- a) Attrezzi manuali;
- b) Cannello per saldatura ossiacetilenica;
- c) Martello demolitore elettrico;
- d) Ponte su cavalletti;
- e) Ponteggio mobile o trabattello;
- f) Scala doppia;
- g) Smerigliatrice angolare (flessibile);

Rischi generati dall'uso degli attrezzi:

Caduta di materiale dall'alto o a livello; Colpi, tagli, punture, abrasioni; Inalazione polveri, fibre, gas, vapori; Incendi o esplosioni; Ustioni; Cesoiamenti, stritolamenti, impatti, lacerazioni; Elettrocuzione; Vibrazioni; Caduta dall'alto.

### Rimozione di intonaci e/o rivestimenti (fase)

Demolizione di intonaci, rimozione lastoni in pietra di rivestimento, di copertine, di soglie e davanzali, di rivestimenti in genere, eseguita mediante l'ausilio di attrezzi manuali e meccanici.

Macchine utilizzate:

- 1) Autocarro.

Lavoratori impegnati:

- 1) Addetto alla rimozione di intonaci e/o rivestimenti esterni;  
Addetto alla demolizione di intonaci, rimozione di lastoni in pietra di rivestimento, di copertine, di soglie e davanzali, di rivestimenti in genere, eseguita mediante l'ausilio di attrezzi manuali e meccanici.  
Misure Preventive e Protettive generali, aggiuntive a quelle specifiche riportate nel successivo capitolo:  
a) DPI: Addetto alla rimozione di intonaci e/o rivestimenti;

**Prescrizioni Organizzative:**

Devono essere forniti al lavoratore adeguati dispositivi di protezione individuale: a) casco; b) guanti; c) occhiali protettivi; d) calzature di sicurezza con suola antiscivolo e impermeabile; e) mascherina antipolvere; f) cintura di sicurezza; g) otoprotettori.

Rischi a cui è esposto il lavoratore:

- a) Caduta di materiale dall'alto o a livello;

- b) Inalazione polveri, fibre, gas, vapori;
- c) Rumore: dBA 85 / 90;

Attrezzi utilizzati dal lavoratore:

- a) Argano a cavalletto;
- b) Attrezzi manuali;
- c) Martello demolitore elettrico;
- d) Smerigliatrice angolare (flessibile);

Rischi generati dall'uso degli attrezzi:

Caduta dall'alto; Caduta di materiale dall'alto o a livello; Elettrocuzione; Colpi, tagli, punture, abrasioni; Cesoiamenti, stritolamenti, impatti, lacerazioni; Inalazione polveri, fibre, gas, vapori; Vibrazioni; Ustioni.

### Rimozione di pavimenti, sottofondo ed impermeabilizzazione dei balconi (fase)

Rimozione della pavimentazione, del sottofondo, dell'impermeabilizzazione dei balconi, fino allo scoprimento della soletta in cls, eseguita con l'ausilio di attrezzi manuali e/o del martello demolitore elettrico.

Macchine utilizzate:

- 1) Autocarro.

Lavoratori impegnati:

- 1) Addetto alla rimozione di pavimenti, sottofondo ed impermeabilizzazione dei balconi;  
Addetto alla rimozione della pavimentazione, del sottofondo, dell'impermeabilizzazione dei balconi, fino allo scoprimento della soletta in cls, eseguita con l'ausilio di attrezzi manuali e/o del martello demolitore elettrico.

Misure Preventive e Protettive generali, aggiuntive a quelle specifiche riportate nel successivo capitolo:

- a) DPI: Addetto alla rimozione di pavimenti, sottofondo ed impermeabilizzazione dei balconi;

**Prescrizioni Organizzative:**

Devono essere forniti, al lavoratore, adeguati dispositivi di protezione individuale: a) casco; b) guanti; c) occhiali protettivi; d) calzature di sicurezza con suola antiscivolo e imperforabile; e) mascherina antipolvere; f) otoprotettori.

Rischi a cui è esposto il lavoratore:

- a) Caduta di materiale dall'alto o a livello;
- b) Inalazione polveri, fibre, gas, vapori;
- c) Rumore: dBA 85 / 90;

Attrezzi utilizzati dal lavoratore:

- a) Argano a cavalletto;
- b) Attrezzi manuali;
- c) Carriola;
- d) Martello demolitore elettrico;
- e) Smerigliatrice angolare (flessibile);

Rischi generati dall'uso degli attrezzi:

Caduta dall'alto; Caduta di materiale dall'alto o a livello; Elettrocuzione; Colpi, tagli, punture, abrasioni; Cesoiamenti, stritolamenti, impatti, lacerazioni; Inalazione polveri, fibre, gas, vapori; Vibrazioni; Ustioni.

### Rimozione di cls ammalorato di elementi strutturali (travi, pilastri, setti, ecc.) (fase)

Rimozione del calcestruzzo ammalorato di elementi strutturali come travi, pilastri, setti, ecc., fino allo scoprimento dei ferri di armatura e loro pulizia da ossidi, eseguita con l'ausilio di attrezzi manuali, martello demolitore elettrico, idropulitrice e sabbiatrice.

Macchine utilizzate:

- 1) Autocarro.

Lavoratori impegnati:

- 1) Addetto alla rimozione di cls ammalorato di elementi strutturali (travi, pilastri, setti, ecc.);  
Addetto alla rimozione del calcestruzzo ammalorato di elementi strutturali come travi, pilastri, setti, ecc., fino allo scoprimento dei ferri di armatura e loro pulizia da ossidi, eseguita con l'ausilio di attrezzi manuali, martello demolitore elettrico, idropulitrice e sabbiatrice.

Misure Preventive e Protettive generali, aggiuntive a quelle specifiche riportate nel successivo capitolo:

- a) DPI: Addetto alla rimozione di cls ammalorato di elementi strutturali (travi, pilastri, setti, ecc.);

**Prescrizioni Organizzative:**

Devono essere forniti al lavoratore adeguati dispositivi di protezione individuale: a) casco; b) guanti; c) occhiali protettivi; d) calzature di sicurezza con suola antiscivolo e imperforabile; e) mascherina antipolvere; f) cintura di sicurezza; g) otoprotettori.

Rischi a cui è esposto il lavoratore:

- a) Rumore: dBA 85 / 90;

Attrezzi utilizzati dal lavoratore:

- a) Attrezzi manuali;
- b) Idropulitrice;
- c) Martello demolitore elettrico;
- d) Sabbiatrice;
- e) Scala semplice;

Rischi generati dall'uso degli attrezzi:

Caduta di materiale dall'alto o a livello; Colpi, tagli, punture, abrasioni; Elettrocuzione; Getti o schizzi; Inalazione polveri, fibre, gas, vapori; Scivolamenti e cadute; Scoppio; Vibrazioni; Cesoiamenti, stritolamenti, impatti, lacerazioni; Caduta dall'alto.

### Sverniciatura e pulizia di pareti esterne (fase)



Sverniciatura e pulizia di pareti esterne realizzata mediante raschiatura o sverniciatura (eseguita con mezzi meccanici e/o con solventi chimici) della pittura o del rivestimento esistente e successivo sciacquaggio.

Lavoratori impegnati:

- 1) Addetto alla sverniciatura e pulizia di pareti esterne;  
Addetto alla sverniciatura e pulizia di pareti esterne realizzata mediante raschiatura o sverniciatura (eseguita con mezzi meccanici e/o con solventi chimici) della pittura o del rivestimento esistente e successivo sciacquaggio.

Misure Preventive e Protettive generali, aggiuntive a quelle specifiche riportate nel successivo capitolo:

- a) DPI: Addetto alla sverniciatura e pulizia di pareti esterne;

**Prescrizioni Organizzative:**

Devono essere forniti al lavoratore adeguati dispositivi di protezione individuale: a) casco; b) guanti; c) calzature di sicurezza con suola antidrucciolo e impermeabile; d) maschera antipolvere; e) occhiali.

Rischi a cui è esposto il lavoratore:

- a) Inalazione polveri, fibre, gas, vapori;
- b) Rumore: dBA 80 / 85;

Attrezzi utilizzati dal lavoratore:

- a) Andatoie e Passerelle;
- b) Argano a bandiera;
- c) Attrezzi manuali;
- d) Compressore elettrico;
- e) Idropulitrice;
- f) Smerigliatrice angolare (flessibile);

Rischi generati dall'uso degli attrezzi:

Caduta dall'alto; Caduta di materiale dall'alto o a livello; Elettrocuzione; Colpi, tagli, punture, abrasioni; Cesoiamenti, stritolamenti, impatti, lacerazioni; Incendi o esplosioni; Scoppio; Vibrazioni; Getti o schizzi; Inalazione polveri, fibre, gas, vapori; Scivolamenti e cadute; Ustioni.

## Rimozione di serramenti interni (fase)

Rimozione di serramenti interni compresi gli elementi di fissaggio alla struttura portante, eseguita mediante l'utilizzo di attrezzi manuali. Durante la fase lavorativa si prevede il trasporto orizzontale e verticale del materiale di risulta, la cernita e l'accatastamento dei materiali eventualmente recuperabili.

Macchine utilizzate:

- 1) Dumper.

Lavoratori impegnati:

- 1) Addetto alla rimozione di serramenti interni;  
Addetto alla rimozione di serramenti interni compresi gli elementi di fissaggio alla struttura portante, eseguita mediante l'utilizzo di attrezzi manuali.

Misure Preventive e Protettive generali, aggiuntive a quelle specifiche riportate nel successivo capitolo:

- a) DPI: addetto alla rimozione di serramenti interni;

**Prescrizioni Organizzative:**

Devono essere forniti al lavoratore adeguati dispositivi di protezione individuale: **a)** guanti; **b)** occhiali protettivi; **c)** calzature di sicurezza con suola antidrucciolo e impermeabile; **d)** mascherina antipolvere.

Rischi a cui è esposto il lavoratore:

- a) Rumore per "Serramentista";

Attrezzi utilizzati dal lavoratore:

- a) Attrezzi manuali;
- b) Ponte su cavalletti;
- c) Scala semplice;

Rischi generati dall'uso degli attrezzi:

Punture, tagli, abrasioni; Urti, colpi, impatti, compressioni; Scivolamenti, cadute a livello; Caduta dall'alto; Movimentazione manuale dei carichi.

## OPERE INTERNE

La Lavorazione è suddivisa nelle seguenti Fasi e Sottofasi:

Posa di intonaci interni

Tinteggiatura di superfici interne

Posa di serramenti interni

## Posa di intonaci interni (fase)

Esecuzione di intonacatura interna su superfici sia verticali che orizzontali, realizzata a mano.

Lavoratori impegnati:

- 1) Addetto alla posa di intonaci interni;

Addetto alla realizzazione di intonacatura interna su superfici verticali e/o orizzontali eseguita a mano.

Misure Preventive e Protettive generali, aggiuntive a quelle specifiche riportate nel successivo capitolo:

- a) DPI: Addetto alla posa di intonaci interni;

**Prescrizioni Organizzative:**

Devono essere forniti al lavoratore adeguati dispositivi di protezione individuale: a) casco; b) guanti; c) calzature di sicurezza con suola antidrucciolo e impermeabile; d) maschera respiratoria a filtri; e) occhiali.

Rischi a cui è esposto il lavoratore:

- a) Inalazione polveri, fibre, gas, vapori;  
b) Rumore: dBA < 80;

Attrezzi utilizzati dal lavoratore:

- a) Andatoie e Passerelle;  
b) Argano a cavalletto;  
c) Attrezzi manuali;  
d) Carriola;  
e) Ponte su cavalletti;  
f) Ponteggio mobile o trabattello;  
g) Scala doppia;

Rischi generati dall'uso degli attrezzi:

Caduta dall'alto; Caduta di materiale dall'alto o a livello; Elettrocuzione; Colpi, tagli, punture, abrasioni.

### Tinteggiatura di superfici interne (fase)

Tinteggiatura di superfici pareti e/o soffitti interni, eseguita a mano con rullo o pennello previo preparazione di dette superfici eseguita a mano, con attrezzi meccanici o con l'ausilio di solventi chimici (sverniciatori).

Lavoratori impegnati:

- 1) Addetto alla tinteggiatura di superfici interne;

Addetto alla preparazione di soffitti e pareti interne eseguita a mano o con l'ausilio di attrezzi meccanici e tinteggiatura di dette superfici a mezzo di rullo o pennello.

Misure Preventive e Protettive generali, aggiuntive a quelle specifiche riportate nel successivo capitolo:

- a) DPI: Addetto alla tinteggiatura di superfici interne;

**Prescrizioni Organizzative:**

Devono essere forniti al lavoratore adeguati dispositivi di protezione individuale: a) casco; b) guanti; c) calzature di sicurezza con suola antidrucciolo e impermeabile; d) maschera antipolvere; e) occhiali.

Rischi a cui è esposto il lavoratore:

- a) Inalazione polveri, fibre, gas, vapori;  
b) Rumore: dBA < 80;

Attrezzi utilizzati dal lavoratore:

- a) Attrezzi manuali;  
b) Ponteggio mobile o trabattello;  
c) Ponte su cavalletti;  
d) Scala doppia;  
e) Smerigliatrice angolare (flessibile);

Rischi generati dall'uso degli attrezzi:

Caduta di materiale dall'alto o a livello; Colpi, tagli, punture, abrasioni; Caduta dall'alto; Elettrocuzione; Cesoiamenti, stritolamenti, impatti, lacerazioni; Inalazione polveri, fibre, gas, vapori; Ustioni.

### Posa di serramenti interni (fase)

Posa di serramenti interni in legno, PVC, metallo con o senza taglio termico, ecc..

Lavoratori impegnati:

- 1) Addetto alla posa di serramenti interni;

Addetto alla posa di serramenti interni in legno, PVC, metallo con o senza taglio termico, ecc.

Misure Preventive e Protettive generali, aggiuntive a quelle specifiche riportate nel successivo capitolo:

- a) DPI: addetto alla posa di serramenti interni;

**Prescrizioni Organizzative:**

Devono essere forniti al lavoratore adeguati dispositivi di protezione individuale: **a)** guanti; **b)** occhiali protettivi; **c)** calzature di sicurezza con suola antidrucciolo e impermeabile; **d)** mascherina antipolvere.

Rischi a cui è esposto il lavoratore:

- a) Rumore per "Serramentista";

Attrezzi utilizzati dal lavoratore:

- a) Attrezzi manuali;  
b) Ponte su cavalletti;  
c) Scala semplice;

Rischi generati dall'uso degli attrezzi:

Punture, tagli, abrasioni; Urti, colpi, impatti, compressioni; Scivolamenti, cadute a livello; Caduta dall'alto; Movimentazione manuale dei carichi.

## OPERE ESTERNE

La Lavorazione è suddivisa nelle seguenti Fasi e Sottofasi:

Ripristino del cls di travi, pilastri, setti, ecc.  
Formazione di fondo per rivestimenti esterni  
Tinteggiatura di superfici esterne  
Asportazione strato d'usura e/o collegamento  
Formazione del massetto delle pendenze  
Impermeabilizzazione di coperture  
Formazione di manto stradale  
Realizzazione di contropareti e controsoffitti  
Posa in opera di ringhiere  
Posa in opera dei vetri dei parapetti  
Posa di serramenti esterni  
Realizzazione di segnaletica orizzontale  
Protezione REI delle tubazioni

### Ripristino del cls di travi, pilastri, setti, ecc. (fase)

Ripristino del calcestruzzo di travi, pilastri, setti, ecc. eseguito dopo aver preventivamente posato a pennello sui ferri delle armature prodotti anticorrosivi.

Lavoratori impegnati:

- 1) Addetto al confezionamento malte per il ripristino di cls;  
Addetto alla preparazione di malta per il ripristino di cls.  
Misure Preventive e Protettive generali, aggiuntive a quelle specifiche riportate nel successivo capitolo:
  - a) DPI: Addetto al confezionamento malte per il ripristino di cls;

**Prescrizioni Organizzative:**

Devono essere forniti al lavoratore adeguati dispositivi di protezione individuale: a) casco; b) guanti; c) calzature di sicurezza con suola antidrucciolo e impermeabile; d) maschera respiratoria a filtri; e) occhiali.

Rischi a cui è esposto il lavoratore:

- a) Rumore: dBA 85 / 90;

Attrezzi utilizzati dal lavoratore:

- a) Attrezzi manuali;
- b) Betoniera a bicchiere;
- c) Carriola;
- d) Impastatrice;
- e) Molazza;

Rischi generati dall'uso degli attrezzi:

Caduta di materiale dall'alto o a livello; Colpi, tagli, punture, abrasioni; Cesoiamenti, stritolamenti, impatti, lacerazioni; Elettrocuzione; Inalazione polveri, fibre, gas, vapori; Investimento e ribaltamento.

- 2) Addetto al ripristino del cls di travi, pilastri, setti, ecc.;  
Addetto al ripristino del calcestruzzo di travi, pilastri, setti, ecc., da eseguirsi a mano o a mezzo di intonacatrice.  
Misure Preventive e Protettive generali, aggiuntive a quelle specifiche riportate nel successivo capitolo:
  - a) DPI: Addetto al ripristino del cls di travi, pilastri, setti, ecc.;

**Prescrizioni Organizzative:**

Devono essere forniti al lavoratore adeguati dispositivi di protezione individuale: a) casco; b) guanti; c) calzature di sicurezza con suola antidrucciolo e impermeabile; d) maschera respiratoria a filtri; e) occhiali.

Rischi a cui è esposto il lavoratore:

- a) Rumore: dBA < 80;

Attrezzi utilizzati dal lavoratore:

- a) Andatoie e Passerelle;
- b) Argano a cavalletto;
- c) Attrezzi manuali;
- d) Carriola;
- e) Intonacatrice;
- f) Scala semplice;

Rischi generati dall'uso degli attrezzi:

Caduta dall'alto; Caduta di materiale dall'alto o a livello; Elettrocuzione; Colpi, tagli, punture, abrasioni; Getti o schizzi; Inalazione polveri, fibre, gas, vapori; Scoppio; Vibrazioni.

### Formazione di fondo per rivestimenti esterni (fase)

Formazione di fondo a base cementizia per la successiva posa di rivestimenti esterni.

Lavoratori impegnati:

- 1) Addetto all'imbracatura [Apparecchi di sollevamento];  
Addetto all'imbracatura, all'avviamento ed alla ricezione del carico, e alle segnalazioni con l'operatore dell'apparecchio di sollevamento.

Misure Preventive e Protettive generali, aggiuntive a quelle specifiche riportate nel successivo capitolo:

- a) DPI: Addetto all'imbracatura [Apparecchi di sollevamento];

**Prescrizioni Organizzative:**

Devono essere forniti al lavoratore adeguati dispositivi di protezione individuale: a) casco; b) guanti; c) scarpe di sicurezza con suola antiscivolo e impermeabile.

Rischi a cui è esposto il lavoratore:

- a) Caduta dall'alto;
- b) Caduta di materiale dall'alto o a livello;
- c) Elettrocuzione;
- d) Rumore: dBA < 80;

Attrezzi utilizzati dal lavoratore:

- a) Attrezzi manuali;

Rischi generati dall'uso degli attrezzi:

Caduta di materiale dall'alto o a livello; Colpi, tagli, punture, abrasioni.

- 2) Addetto alla formazione di fondo per rivestimenti esterni;

Addetto alla realizzazione di fondo a base cementizia per la successiva posa di rivestimenti esterni.

Misure Preventive e Protettive generali, aggiuntive a quelle specifiche riportate nel successivo capitolo:

- a) DPI: Addetto alla formazione del fondo per rivestimenti esterni;

**Prescrizioni Organizzative:**

Devono essere forniti al lavoratore adeguati dispositivi di protezione individuale: a) guanti; b) casco; c) calzature di sicurezza con suola antiscivolo ed impermeabile; d) cintura di sicurezza.

Rischi a cui è esposto il lavoratore:

- a) Rumore: dBA < 80;

Attrezzi utilizzati dal lavoratore:

- a) Andatoie e Passerelle;
- b) Argano a bandiera;
- c) Attrezzi manuali;
- d) Carriola;
- e) Intonacatrice;
- f) Scala semplice;

Rischi generati dall'uso degli attrezzi:

Caduta dall'alto; Caduta di materiale dall'alto o a livello; Elettrocuzione; Colpi, tagli, punture, abrasioni; Getti o schizzi; Inalazione polveri, fibre, gas, vapori; Scoppio; Vibrazioni.

## Tinteggiatura di superfici esterne (fase)

Tinteggiatura di pareti esterne, eseguita a pennello, rullo o a spruzzo.

Lavoratori impegnati:

- 1) Addetto alla tinteggiatura di superfici esterne;

Addetto alla tinteggiatura di pareti esterne, eseguita a pennello, rullo o a spruzzo.

Misure Preventive e Protettive generali, aggiuntive a quelle specifiche riportate nel successivo capitolo:

- a) DPI: Addetto alla tinteggiatura di superfici esterne;

**Prescrizioni Organizzative:**

Devono essere forniti al lavoratore adeguati dispositivi di protezione individuale: a) casco; b) guanti; c) calzature di sicurezza con suola antiscivolo e impermeabile; d) maschera antipolvere; e) occhiali.

Rischi a cui è esposto il lavoratore:

- a) Inalazione polveri, fibre, gas, vapori;
- b) Rumore: dBA < 80;

Attrezzi utilizzati dal lavoratore:

- a) Attrezzi manuali;
- b) Pistola per verniciatura a spruzzo;

Rischi generati dall'uso degli attrezzi:

Caduta di materiale dall'alto o a livello; Colpi, tagli, punture, abrasioni; Getti o schizzi; Inalazione polveri, fibre, gas, vapori.

## Asportazione strato d'usura e/o collegamento (fase)

Asportazione dello strato d'usura e/o collegamento mediante mezzi meccanici ed allontanamento dei materiali di risulta.

Macchine utilizzate:

- 1) Autocarro;
- 2) Scarificatrice.

Lavoratori impegnati:

- 1) Addetto a terra alla scarificatrice;

Coadiuvatore a terra alle operazioni di scarificazione operate a macchina.

Misure Preventive e Protettive generali, aggiuntive a quelle specifiche riportate nel successivo capitolo:

- a) DPI: Addetto a terra alla scarificatrice;

**Prescrizioni Organizzative:**

Fornire al lavoratore adeguati dispositivi di prevenzione individuale: a) guanti contro le aggressioni meccaniche (perforazioni, tagli, vibrazioni, ecc.); b) indumenti di lavoro di sicurezza (tute); c) scarpe di tipo antinfortunistico (suola impermeabile, slacciamento rapido, punta rinforzata contro lo schiacciamento); d) elmetto; e) occhiali.

Rischi a cui è esposto il lavoratore:

- a) Cesoiamenti, stritolamenti, impatti, lacerazioni;
- b) Inalazione polveri, fibre, gas, vapori;

- c) Investimento e ribaltamento;
- d) Rumore: dBA > 90;

Attrezzi utilizzati dal lavoratore:

- a) Attrezzi manuali;

Rischi generati dall'uso degli attrezzi:

Caduta di materiale dall'alto o a livello; Colpi, tagli, punture, abrasioni.

### Formazione del massetto delle pendenze (fase)

Posa in opera del massetto per le pendenze comunque eseguito (in calcestruzzo, in calcestruzzo alleggerito con argilla espansa, con vermiculite, con perline di polistirolo espanso, in malta bastarda, ecc.).

Lavoratori impegnati:

- 1) Addetto alla formazione del massetto delle pendenze;

Addetto alla posa in opera del massetto per le pendenze comunque eseguito (in calcestruzzo, in calcestruzzo alleggerito con argilla espansa, con vermiculite, con perline di polistirolo espanso, in malta bastarda, ecc.).

Misure Preventive e Protettive generali, aggiuntive a quelle specifiche riportate nel successivo capitolo:

- a) DPI: Addetto alla formazione del massetto delle pendenze;

**Prescrizioni Organizzative:**

Devono essere forniti al lavoratore adeguati dispositivi di protezione individuale: a) guanti; b) casco; c) calzature di sicurezza.

Rischi a cui è esposto il lavoratore:

- a) Caduta dall'alto;
- b) Inalazione polveri, fibre, gas, vapori;
- c) Rumore: dBA < 80;

Attrezzi utilizzati dal lavoratore:

- a) Andatoie e Passerelle;
- b) Argano a cavalletto;
- c) Attrezzi manuali;
- d) Carriola;

Rischi generati dall'uso degli attrezzi:

Caduta dall'alto; Caduta di materiale dall'alto o a livello; Elettrocuzione; Colpi, tagli, punture, abrasioni.

### Impermeabilizzazione di coperture (fase)

Realizzazione di impermeabilizzazione di coperture eseguita con guaina bituminosa posata a caldo.

Lavoratori impegnati:

- 1) Addetto alla impermeabilizzazione di coperture;

Addetto alla realizzazione di impermeabilizzazione di coperture eseguita con guaina bituminosa posata a caldo.

Misure Preventive e Protettive generali, aggiuntive a quelle specifiche riportate nel successivo capitolo:

- a) DPI: Addetto alla impermeabilizzazione di coperture;

**Prescrizioni Organizzative:**

Devono essere forniti al lavoratore adeguati dispositivi di protezione individuale: a) casco; b) guanti; c) calzature di sicurezza a sfilamento rapido con suola antisdrucciolo e impermeforabile; d) mascherina con filtro specifico; e) occhiali di protezione; f) indumenti protettivi (tute).

Rischi a cui è esposto il lavoratore:

- a) Caduta dall'alto;
- b) Inalazione polveri, fibre, gas, vapori;
- c) Rumore: dBA < 80;

Attrezzi utilizzati dal lavoratore:

- a) Andatoie e Passerelle;
- b) Argano a cavalletto;
- c) Attrezzi manuali;
- d) Cannello a gas;

Rischi generati dall'uso degli attrezzi:

Caduta dall'alto; Caduta di materiale dall'alto o a livello; Elettrocuzione; Colpi, tagli, punture, abrasioni; Inalazione polveri, fibre, gas, vapori; Incendi o esplosioni; Ustioni.

### Formazione di manto stradale (fase)

Realizzazione di manto stradale, mediante esecuzione di strato/i di collegamento, strato di usura, ecc.

Macchine utilizzate:

- 1) Autocarro;
- 2) Finitrice;
- 3) Rullo compressore.

Lavoratori impegnati:

- 1) Addetto a terra alla finitrice;

Collaboratore a terra alle operazioni di posa di tappetini bituminosi a mezzo finitrice.

Misure Preventive e Protettive generali, aggiuntive a quelle specifiche riportate nel successivo capitolo:

- a) DPI: Addetto a terra alla finitrice;

**Prescrizioni Organizzative:**

Fornire al lavoratore adeguati dispositivi di prevenzione individuale: a) guanti contro le aggressioni meccaniche (perforazioni, tagli, vibrazioni, ecc.); b) indumenti di lavoro di sicurezza (tute); c) scarpe di tipo antinfortunistico (suola imperforabile, slacciamento rapido, punta rinforzata contro lo schiacciamento); d) elmetto; e) occhiali.

Rischi a cui è esposto il lavoratore:

- a) Cesoiamenti, stritolamenti, impatti, lacerazioni;
- b) Getti o schizzi;
- c) Inalazione polveri, fibre, gas, vapori;
- d) Investimento e ribaltamento;
- e) Rumore: dBA 80 / 85;
- f) Ustioni;

Attrezzi utilizzati dal lavoratore:

- a) Attrezzi manuali;

Rischi generati dall'uso degli attrezzi:

Caduta di materiale dall'alto o a livello; Colpi, tagli, punture, abrasioni.

- 2) Addetto alla centrale confezionamento bitumati;

Addetto all'impianto per la preparazione, miscelazione e confezionamento di bitumati.

Misure Preventive e Protettive generali, aggiuntive a quelle specifiche riportate nel successivo capitolo:

- a) DPI: Addetto alla centrale confezionamento bitumati;

Prescrizioni Organizzative:

Devono essere forniti al lavoratore adeguati dispositivi di protezione individuale: a) casco; b) guanti; c) maschera per la protezione delle vie respiratorie; d) calzature di sicurezza con suola antidrucciolo e imperforabile; e) otoprotettori.

Rischi a cui è esposto il lavoratore:

- a) Rumore: dBA 85 / 90;

Attrezzi utilizzati dal lavoratore:

- a) Attrezzi manuali;
- b) Centrale confezione bitumati;

Rischi generati dall'uso degli attrezzi:

Caduta di materiale dall'alto o a livello; Colpi, tagli, punture, abrasioni; Cesoiamenti, stritolamenti, impatti, lacerazioni; Elettrocuzione; Inalazione polveri, fibre, gas, vapori; Incendi o esplosioni; Vibrazioni.

## Realizzazione di contropareti e controsoffitti (fase)

Realizzazione di pareti, contropareti e/o controsoffitti in cartongesso, in metallo, ecc..

Lavoratori impegnati:

- 1) Addetto alla realizzazione di contropareti e controsoffitti;

Addetto alla realizzazione di pareti, contropareti e/o controsoffitti in cartongesso, in metallo, ecc..

Misure Preventive e Protettive generali, aggiuntive a quelle specifiche riportate nel successivo capitolo:

- a) DPI: addetto alla realizzazione di contropareti e controsoffitti;

Prescrizioni Organizzative:

Devono essere forniti, al lavoratore, adeguati dispositivi di protezione individuale: **a)** casco; **b)** guanti; **c)** occhiali protettivi; **d)** calzature di sicurezza con suola antidrucciolo e imperforabile e puntale d'acciaio; **e)** otoprotettori.

Rischi a cui è esposto il lavoratore:

- a) Rumore per "Operaio comune (murature)";

Attrezzi utilizzati dal lavoratore:

- a) Attrezzi manuali;
- b) Betoniera a bicchiere;
- c) Ponte su cavalletti;
- d) Scala semplice;
- e) Taglierina elettrica;

Rischi generati dall'uso degli attrezzi:

Punture, tagli, abrasioni; Urti, colpi, impatti, compressioni; Caduta di materiale dall'alto o a livello; Cesoiamenti, stritolamenti; Elettrocuzione; Getti, schizzi; Inalazione polveri, fibre; Irritazioni cutanee, reazioni allergiche; Movimentazione manuale dei carichi; Scivolamenti, cadute a livello; Caduta dall'alto; Ustioni.

## Posa in opera di ringhiere (fase)

Posa in opera di ringhiere, previo scarico, accatastamento in cantiere e sollevamento al piano.

Lavoratori impegnati:

- 1) Addetto alla posa in opera di ringhiere;

Posa in opera di ringhiere, previo scarico e accatastamento in cantiere e sollevamento al piano.

Misure Preventive e Protettive generali, aggiuntive a quelle specifiche riportate nel successivo capitolo:

- a) DPI: Addetto alla posa in opera di ringhiere;

Prescrizioni Organizzative:

Devono essere forniti al lavoratore adeguati dispositivi di protezione individuale: a) guanti; b) casco; c) calzature di sicurezza con suola antiscivolo ed imperforabile; d) occhiali; e) otoprotettori.

Rischi a cui è esposto il lavoratore:

- a) Rumore: dBA 80 / 85;

Attrezzi utilizzati dal lavoratore:

- a) Argano a bandiera;
- b) Attrezzi manuali;

- c) Cannello per saldatura ossiacetilenica;
- d) Pistola per verniciatura a spruzzo;
- e) Smerigliatrice angolare (flessibile);

Rischi generati dall'uso degli attrezzi:

Caduta dall'alto; Caduta di materiale dall'alto o a livello; Elettrocuzione; Colpi, tagli, punture, abrasioni; Inalazione polveri, fibre, gas, vapori; Incendi o esplosioni; Ustioni; Getti o schizzi; Cesoiamenti, stritolamenti, impatti, lacerazioni.

### Posa in opera dei vetri dei parapetti (fase)

Posa in opera di vetratura eseguita dall'esterno mediante l'uso di piattaforma elevatrice.

Lavoratori impegnati:

- 1) Posa in opera dei vetri;  
Addetto alla posa in opera di vetri.

Misure Preventive e Protettive generali, aggiuntive a quelle specifiche riportate nel successivo capitolo:

- a) DPI: Addetto alla posa in opera di facciata continua in acciaio e vetro;

**Prescrizioni Organizzative:**

Devono essere forniti al lavoratore adeguati dispositivi di protezione individuale: a) casco; b) guanti; c) calzature di sicurezza con suola antisdrucciolo e impermeabile; d) maschera antipolvere; e) occhiali; f) cintura di sicurezza.

Rischi a cui è esposto il lavoratore:

- a) Rumore: dBA 80 / 85;

Attrezzi utilizzati dal lavoratore:

- a) Attrezzi manuali;
- b) Avvitatore elettrico;
- c) Pistola sparachiodi;
- d) Piattaforma elevatrice;
- e) Smerigliatrice angolare (flessibile);
- f) Trapano elettrico;

Rischi generati dall'uso degli attrezzi:

Caduta di materiale dall'alto o a livello; Colpi, tagli, punture, abrasioni; Cesoiamenti, stritolamenti, impatti, lacerazioni; Elettrocuzione; Incendi o esplosioni; Vibrazioni; Caduta dall'alto; Inalazione polveri, fibre, gas, vapori; Ustioni.

### Posa di serramenti esterni (fase)

Posa di serramenti esterni in legno, PVC, metallo con o senza taglio termico, ecc.

Lavoratori impegnati:

- 1) Addetto alla posa di serramenti esterni;  
Addetto alla posa di serramenti esterni in legno, PVC, metallo con o senza taglio termico, ecc.

Misure Preventive e Protettive generali, aggiuntive a quelle specifiche riportate nel successivo capitolo:

- a) DPI: addetto alla posa di serramenti esterni;

**Prescrizioni Organizzative:**

Devono essere forniti al lavoratore adeguati dispositivi di protezione individuale: **a)** guanti; **b)** occhiali protettivi; **c)** calzature di sicurezza con suola antisdrucciolo e impermeabile; **d)** mascherina antipolvere.

Rischi a cui è esposto il lavoratore:

- a) Caduta dall'alto;
- b) Caduta di materiale dall'alto o a livello;
- c) Rumore per "Serramentista";

Attrezzi utilizzati dal lavoratore:

- a) Attrezzi manuali;
- b) Ponte su cavalletti;
- c) Scala semplice;

Rischi generati dall'uso degli attrezzi:

Punture, tagli, abrasioni; Urti, colpi, impatti, compressioni; Scivolamenti, cadute a livello; Caduta dall'alto; Movimentazione manuale dei carichi.

### Realizzazione di segnaletica orizzontale (fase)

Realizzazione della segnaletica stradale orizzontale: strisce, scritte, frecce di direzione e isole spartitraffico, eseguita con mezzo meccanico.

Lavoratori impegnati:

- 1) Addetto alla realizzazione di segnaletica orizzontale;

Misure Preventive e Protettive generali, aggiuntive a quelle specifiche riportate nel successivo capitolo:

- a) DPI: addetto verniciatrice segnaletica stradale;

**Prescrizioni Organizzative:**

Devono essere forniti al lavoratore adeguati dispositivi di protezione individuale: **a)** casco; **b)** calzature di sicurezza; **c)** occhiali; **d)** guanti; **e)** maschera per la protezione delle vie respiratorie; **f)** otoprotettori; **g)** indumenti protettivi; **h)** indumenti ad alta visibilità.

Rischi a cui è esposto il lavoratore:

- a) Investimento, ribaltamento;
- b) Rumore per "Addetto verniciatrice segnaletica stradale";

Attrezzi utilizzati dal lavoratore:

- a) Attrezzi manuali;
- b) Compressore elettrico;
- c) Pistola per verniciatura a spruzzo;

Rischi generati dall'uso degli attrezzi:

Punture, tagli, abrasioni; Urti, colpi, impatti, compressioni; Elettrocuzione; Scoppio; Getti, schizzi; Inalazione fumi, gas, vapori; Irritazioni cutanee, reazioni allergiche; Nebbie.

### Protezione REI delle tubazioni (fase)

Applicazione, su superfici esterne verticali precedentemente trattate (pulizia, verifica ed eventuale ripristino della planità, applicazione di rasante), di isolanti.

Lavoratori impegnati:

- 1) Addetto all'applicazione esterna di protezione linee tubazioni;  
Addetto all'applicazione, su superfici esterne verticali precedentemente trattate (pulizia, verifica ed eventuale ripristino della planità, applicazione di rasante), di isolanti.

Misure Preventive e Protettive generali, aggiuntive a quelle specifiche riportate nel successivo capitolo:

- a) DPI: addetto all'applicazione esterna di isolanti su superfici verticali;

**Prescrizioni Organizzative:**

Devono essere forniti, al lavoratore, adeguati dispositivi di protezione individuale: **a)** casco; **b)** guanti; **c)** occhiali protettivi; **d)** calzature di sicurezza con suola antisdrucciolo e impermeabile e puntale d'acciaio; **e)** otoprotettori.

Rischi a cui è esposto il lavoratore:

- a) Caduta dall'alto;
- b) Caduta di materiale dall'alto o a livello;
- c) Rumore per "Operaio comune (murature)";

Attrezzi utilizzati dal lavoratore:

- a) Attrezzi manuali;
- b) Ponte su cavalletti;
- c) Scala semplice;
- d) Taglierina elettrica;

Rischi generati dall'uso degli attrezzi:

Punture, tagli, abrasioni; Urti, colpi, impatti, compressioni; Scivolamenti, cadute a livello; Caduta dall'alto; Movimentazione manuale dei carichi; Elettrocuzione; Inalazione polveri, fibre; Ustioni.

## IMPIANTI

La Lavorazione è suddivisa nelle seguenti Fasi e Sottofasi:

Posa in opera dell'impianto di illuminazione

Posa di impianto radiotelevisivo centralizzato

Realizzazione della rete idrica e degli attacchi per impianto antincendio

### Posa in opera dell'impianto di illuminazione (fase)

Realizzazione dell'impianto di illuminazione, a partire dal quadro di alloggio o di zona, consistente nella posa in opera di canalette in p.v.c. sotto traccia flessibili ed autoestinguenti, conduttori flessibili di rame con isolamento in p.v.c. non propagante l'incendio, cassette di derivazione, morsetti e relativi accessori, punti luce, prese, quadri di protezione (magnetotermi differenziali, "salvavita", ecc.) e comando, impianto di messa a terra.

Lavoratori impegnati:

- 1) Addetto alla posa in opera dell'impianto elettrico interno;  
Addetto alla posa in opera di cavi elettrici, cassette di derivazione, tubazioni, ecc. per la realizzazione dell'impianto elettrico interno.

Misure Preventive e Protettive generali, aggiuntive a quelle specifiche riportate nel successivo capitolo:

- a) DPI: Addetto alla posa in opera dell'impianto elettrico interno;

**Prescrizioni Organizzative:**

Devono essere forniti al lavoratore adeguati dispositivi di protezione individuale: a) guanti isolanti; b) occhiali protettivi; c) calzature di sicurezza con suola antisdrucciolo.

Rischi a cui è esposto il lavoratore:

- a) Rumore: dBA < 80;

Attrezzi utilizzati dal lavoratore:

- a) Attrezzi manuali;
- b) Ponte su cavalletti;
- c) Ponteggio mobile o trabattello;
- d) Saldatrice elettrica;
- e) Scala doppia;
- f) Trapano elettrico;

Rischi generati dall'uso degli attrezzi:

Caduta di materiale dall'alto o a livello; Colpi, tagli, punture, abrasioni; Caduta dall'alto; Disturbi alla vista; Elettrocuzione; Inalazione polveri, fibre, gas, vapori; Incendi o esplosioni; Ustioni; Cesoiamenti, stritolamenti, impatti, lacerazioni.



## Posa di impianto radiotelevisivo centralizzato (fase)

Realizzazione di impianto radiotelevisivo centralizzato, mediante il fissaggio di idonei sostegni sul tetto, inserimento nei tubi di protezione rigidi o flessibili dei cavi TV, posa in opera di centraline, cablaggio.

Macchine utilizzate:

- 1) Piattaforma sviluppabile.

Lavoratori impegnati:

- 1) Addetto alla posa in opera dell'impianto radiotelevisivo centralizzato;  
Addetto alla realizzazione dell'impianto radiotelevisivo centralizzato, mediante il fissaggio di idonei sostegni sul tetto, inserimento nei tubi di protezione rigidi o flessibili dei cavi TV, posa in opera di centraline, cablaggio.

Misure Preventive e Protettive generali, aggiuntive a quelle specifiche riportate nel successivo capitolo:

- a) DPI: Addetto alla posa in opera dell'impianto radiotelevisivo centralizzato;

**Prescrizioni Organizzative:**

Devono essere forniti al lavoratore adeguati dispositivi di protezione individuale: a) casco; b) guanti; c) calzature di sicurezza a sfilamento rapido con suola antisdrucciolo e imperforabile; d) mascherina con filtro specifico; e) occhiali di protezione; f) indumenti protettivi (tute); g) cintura di sicurezza.

Rischi a cui è esposto il lavoratore:

- a) Caduta dall'alto;
- b) Rumore: dBA < 80;

Attrezzi utilizzati dal lavoratore:

- a) Argano a bandiera;
- b) Andatoie e Passerelle;
- c) Attrezzi manuali;
- d) Pistola sparachiodi;
- e) Saldatrice elettrica;
- f) Trapano elettrico;

Rischi generati dall'uso degli attrezzi:

Caduta dall'alto; Caduta di materiale dall'alto o a livello; Elettrocuzione; Colpi, tagli, punture, abrasioni; Incendi o esplosioni; Vibrazioni; Disturbi alla vista; Inalazione polveri, fibre, gas, vapori; Ustioni; Cesoiamenti, stritolamenti, impatti, lacerazioni.

## Realizzazione della rete idrica e degli attacchi per impianto antincendio (fase)

Realizzazione della rete idrica e degli attacchi per impianto antincendio mediante la posa in opera di tubazioni in ferro con giunti saldati o raccordati meccanicamente per la realizzazione di un circuito ad anello, di idranti interni ed esterni al fabbricato del tipo previsto dalla legge (UNI 45 e UNI 70), di attacchi per la motopompa dei VV.FF..Durante la fase lavorativa si prevede anche la realizzazione delle opere murarie necessarie quali esecuzione e chiusura di tracce e fori per il passaggio degli impianti, muratura di dispositivi di aggancio degli elementi e realizzazione di supporti.

Lavoratori impegnati:

- 1) Addetto alla realizzazione della rete idrica e degli attacchi per impianto antincendio;  
Addetto alla realizzazione della rete idrica e degli attacchi per impianto antincendio mediante la posa in opera di tubazioni in ferro con giunti saldati o raccordati meccanicamente per la realizzazione di un circuito ad anello, di idranti interni ed esterni al fabbricato del tipo previsto dalla legge (UNI 45 e UNI 70), di attacchi per la motopompa dei VV.FF..

Misure Preventive e Protettive generali, aggiuntive a quelle specifiche riportate nel successivo capitolo:

- a) DPI: addetto alla realizzazione della rete idrica e degli attacchi per impianto antincendio;

**Prescrizioni Organizzative:**

Devono essere forniti al lavoratore adeguati dispositivi di protezione individuale: **a)** casco; **b)** guanti; **c)** occhiali protettivi; **d)** calzature di sicurezza con suola antisdrucciolo e imperforabile; **e)** occhiali o visiera di sicurezza; **f)** ottoprotettori.

Rischi a cui è esposto il lavoratore:

- a) Rumore per "Idraulico";

Attrezzi utilizzati dal lavoratore:

- a) Attrezzi manuali;
- b) Scala semplice;
- c) Trapano elettrico;

Rischi generati dall'uso degli attrezzi:

Punture, tagli, abrasioni; Urti, colpi, impatti, compressioni; Caduta dall'alto; Movimentazione manuale dei carichi; Elettrocuzione; Inalazione polveri, fibre; Ustioni.

## RISCHI individuati nelle Lavorazioni e relative MISURE PREVENTIVE E PROTETTIVE.

Elenco dei rischi:

- 1) Caduta dall'alto;
- 2) Caduta dall'alto;
- 3) Caduta di materiale dall'alto o a livello;
- 4) Caduta di materiale dall'alto o a livello;
- 5) Cesoiamenti, stritolamenti, impatti, lacerazioni;
- 6) Elettrocuzione;
- 7) Getti o schizzi;
- 8) Inalazione polveri, fibre, gas, vapori;
- 9) Investimento e ribaltamento;
- 10) Investimento, ribaltamento;
- 11) Movimentazione manuale dei carichi;
- 12) Rumore per "Addetto verniciatrice segnaletica stradale";
- 13) Rumore per "Idraulico";
- 14) Rumore per "Operaio comune (murature)";
- 15) Rumore per "Serramentista";
- 16) Rumore: dBA < 80;
- 17) Rumore: dBA > 90;
- 18) Rumore: dBA 80 / 85;
- 19) Rumore: dBA 85 / 90;
- 20) Ustioni.

### RISCHIO: "Caduta dall'alto"

---

Descrizione del Rischio:

Caduta di persone dall'alto, in seguito alla perdita di equilibrio del lavoratore e/o all'assenza di adeguate protezioni (collettive od individuali), da opere provvisorie, gru od autogrù, fori nei solai o balconate o rampe di scale o scavi, o da mezzi per scavo o trasporto, o da qualsiasi altra postazione di lavoro sopraelevata.

MISURE PREVENTIVE e PROTETTIVE:

- a) Nelle lavorazioni: Installazione nel cantiere di presidi igienico-sanitari; Formazione di fondo per rivestimenti esterni;

**Prescrizioni Esecutive:**

Nelle operazioni di ricezione del carico su ponteggi o castelli, utilizzare bastoni muniti di uncini, evitando accuratamente di sporgersi oltre le protezioni.

- b) Nelle lavorazioni: Formazione del massetto delle pendenze;

**Prescrizioni Organizzative:**

I parapetti sono opere che devono realizzarsi per impedire cadute nel vuoto ogni qualvolta si manifesti tale rischio: sui ponteggi, sui bordi delle rampe di scale o dei pianerottoli o dei balconi non ancora corredati delle apposite ringhiere, sui bordi di fori praticati nei solai (ad es. vano ascensore), di impalcati disposti ad altezze superiori ai 2 m, di scavi o pozzi o fosse per lo spegnimento della calce, sui muri in cui sono state praticate aperture (ad es. vani finestra), ecc.

**Prescrizioni Esecutive:**

I parapetti devono essere allestiti a regola d'arte, utilizzando buon materiale, risultare idonei allo scopo ed essere conservati in efficienza per l'intera durata del lavoro. Possono essere realizzati nei seguenti modi:

- mediante un corrente posto ad un'altezza minima di 1 m dal piano di calpestio, e da una tavola fermapiede, aderente al piano di camminamento, di altezza variabile ma tale da non lasciare uno spazio vuoto tra se ed il corrente suddetto, maggiore di 60 cm;
- mediante un corrente superiore con le caratteristiche anzidette, una tavola fermapiede, aderente al piano di camminamento, alta non meno di 20 cm ed un corrente intermedio che non lasci tra se e gli elementi citati, spazi vuoti di altezza maggiore di 60 cm.

I correnti e le tavole fermapiede devono essere poste nella parte interna dei montanti.

I ponteggi devono avere il parapetto completo anche sulle loro testate.

**Riferimenti Normativi:**

D.P.R. 7/1/1956 n.164 art.16; D.P.R. 7/1/1956 n.164 art.24.

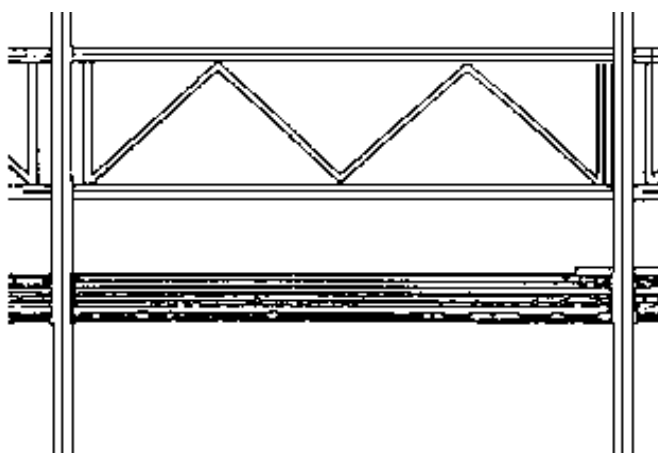

- c) Nelle lavorazioni: Impermeabilizzazione di coperture; Posa di impianto radiotelevisivo centralizzato;

**Prescrizioni Esecutive:**

Prima di procedere alla esecuzione di lavori su tetti, lucernari, coperture simili, deve essere accertato che questi abbiano resistenza sufficiente per sostenere il peso degli operai e dei materiali di impiego. Nel caso in cui sia dubbia tale resistenza, devono essere adottati i necessari apprestamenti atti a garantire la incolumità delle persone addette, disponendo a seconda dei casi, tavole sopra le orditure, sottopalchi e facendo uso di cinture di sicurezza.

**Riferimenti Normativi:**

D.P.R. 7/1/1956 n.164 art.70.

## RISCHIO: "Caduta dall'alto"

Descrizione del Rischio:

Lesioni a causa di cadute dall'alto per perdita di stabilità dell'equilibrio dei lavoratori, in assenza di adeguate misure di prevenzione, da un piano di lavoro ad un altro posto a quota inferiore.

MISURE PREVENTIVE e PROTETTIVE:

- a) Nelle lavorazioni: Posa di serramenti esterni; Protezione REI delle tubazioni;

**Prescrizioni Esecutive:**

Nelle operazioni di ricezione del carico su ponteggi o castelli, utilizzare bastoni muniti di uncini, evitando accuratamente di sporgersi oltre le protezioni.

## RISCHIO: "Caduta di materiale dall'alto o a livello"

Descrizione del Rischio:

Lesioni causate dall'investimento di masse cadute dall'alto, durante le operazioni di trasporto di materiali o per caduta degli stessi da opere provvisoriale, o a livello, a seguito di demolizioni mediante esplosivo o a spinta da parte di materiali frantumati proiettati a distanza.

MISURE PREVENTIVE e PROTETTIVE:

- a) Nelle lavorazioni: Posa di serramenti esterni; Protezione REI delle tubazioni;

**Prescrizioni Esecutive:**

**Addetti all'imbracatura: verifica imbraco.** Gli addetti, prima di consentire l'inizio della manovra di sollevamento devono verificare che il carico sia stato imbracato correttamente.

**Addetti all'imbracatura: manovre di sollevamento del carico.** Durante il sollevamento del carico, gli addetti devono accompagnarlo fuori dalla zona di interferenza con attrezzature, ostacoli o materiali eventualmente presenti, solo per lo stretto necessario.

**Addetti all'imbracatura: allontanamento.** Gli addetti all'imbracatura ed aggancio del carico, devono allontanarsi al più presto dalla sua traiettoria durante la fase di sollevamento.

**Addetti all'imbracatura: attesa del carico.** E' vietato sostare in attesa sotto la traiettoria del carico.

**Addetti all'imbracatura: conduzione del carico in arrivo.** E' consentito avvicinarsi al carico in arrivo, per pilotarlo fuori dalla zona di interferenza con eventuali ostacoli presenti, solo quando questo è giunto quasi al suo piano di destinazione.

**Addetti all'imbracatura: sgancio del carico.** Prima di sganciare il carico dall'apparecchio di sollevamento, bisognerà accertarsi preventivamente della stabilità del carico stesso.

**Addetti all'imbracatura: rilascio del gancio.** Dopo aver comandato la manovra di richiamo del gancio da parte dell'apparecchio di sollevamento, esso non va semplicemente rilasciato, ma accompagnato fuori dalla zona impegnata da attrezzature o materiali, per evitare agganci accidentali.

## RISCHIO: "Caduta di materiale dall'alto o a livello"

Descrizione del Rischio:

Lesioni (schiacciamenti, cesoiamenti, colpi, impatti, tagli) causate dall'investimento di masse cadute dall'alto o a livello: materiali caduti durante il trasporto con gru, argani ecc., o da autocarri, dumper, carrelli elevatori ecc., o da opere provvisoriale, o per ribaltamento

delle stesse, di mezzi di sollevamento, di attrezzature, ecc.;

materiali frantumati proiettati a distanza al seguito di demolizioni effettuate mediante esplosivo o a spinta.

#### MISURE PREVENTIVE e PROTETTIVE:

- a) Nelle lavorazioni: Installazione nel cantiere di presidi igienico-sanitari; Formazione di fondo per rivestimenti esterni;

**Prescrizioni Esecutive:**

Addetti all'imbracatura: verifica imbraco. Gli addetti, prima di consentire l'inizio della manovra di sollevamento devono verificare che il carico sia stato imbracato correttamente.

Addetti all'imbracatura: manovre di sollevamento del carico. Durante il sollevamento del carico, gli addetti devono accompagnarlo fuori dalla zona di interferenza con attrezzature, ostacoli o materiali eventualmente presenti, solo per lo stretto necessario.

Addetti all'imbracatura: allontanamento. Gli addetti all'imbracatura ed aggancio del carico, devono allontanarsi al più presto dalla sua traiettoria durante la fase di sollevamento.

Addetti all'imbracatura: attesa del carico. E' vietato sostare in attesa sotto la traiettoria del carico.

Addetti all'imbracatura: conduzione del carico in arrivo. E' consentito avvicinarsi al carico in arrivo, per pilotarlo fuori dalla zona di interferenza con eventuali ostacoli presenti, solo quando questo è giunto quasi al suo piano di destinazione.

Addetti all'imbracatura: sgancio del carico. Prima di sganciare il carico dall'apparecchio di sollevamento, bisognerà accertarsi preventivamente della stabilità del carico stesso.

Addetti all'imbracatura: rilascio del gancio. Dopo aver comandato la manovra di richiamo del gancio da parte dell'apparecchio di sollevamento, esso non va semplicemente rilasciato, ma accompagnato fuori dalla zona impegnata da attrezzature o materiali, per evitare agganci accidentali.

- b) Nelle lavorazioni: Demolizione di pareti divisorie; Rimozione di intonaci e/o rivestimenti; Rimozione di pavimenti, sottofondo ed impermeabilizzazione dei balconi;

**Prescrizioni Organizzative:**

Il materiale di demolizione non deve essere gettato dall'alto, ma deve essere trasportato oppure convogliato in appositi canali, il cui estremo inferiore non deve risultare ad altezza maggiore di m 2 dal livello del piano di raccolta. I canali suddetti devono essere costruiti in modo che ogni tronco imbocchi nel tronco successivo; gli eventuali raccordi devono essere adeguatamente rinforzati. L'imboccatura superiore del canale deve essere sistemata in modo che non possano cadervi accidentalmente persone. Ove sia costituito da elementi pesanti od ingombranti, il materiale di demolizione deve essere calato a terra con mezzi idonei.

**Riferimenti Normativi:**

D.P.R. 7/1/1956 n.164 art.74.

#### RISCHIO: "Cesoiamenti, stritolamenti, impatti, lacerazioni"

Descrizione del Rischio:

Ferite e lesioni (cesoiamenti, stritolamenti, impatti, lacerazioni) causate da contatti accidentali con organi mobili di macchine o mezzi, o per collisioni con ostacoli o altri mezzi presenti nell'area del cantiere.

#### MISURE PREVENTIVE e PROTETTIVE:

- a) Nelle lavorazioni: Asportazione strato d'usura e/o collegamento; Formazione di manto stradale;

**Prescrizioni Esecutive:**

Rimozione delle protezioni e dei dispositivi di sicurezza. Le protezioni ed i dispositivi di sicurezza di attrezzature, macchinari e mezzi d'opera non devono essere rimossi se non nei casi di assoluta necessità o per operazioni di manutenzione espressamente previste nelle istruzioni fornite dal produttore. Qualora debba provvedersi alla loro rimozione (previo permesso preventivo del preposto o del datore di lavoro), dovranno adottarsi contemporaneamente misure atte a mettere in evidenza e a ridurre al limite minimo possibile il pericolo che ne deriva. Il ricollocamento nella sede originaria delle protezioni o dei dispositivi di sicurezza rimossi, dovrà avvenire non appena siano cessate le ragioni che ne hanno reso necessaria la loro temporanea rimozione.

Manutenzione: divieto con la macchina in funzione. Non è consentito pulire, oliare o ingrassare gli organi mobili, né eseguire qualsiasi operazioni di registrazione o di riparazione di attrezzature, macchinari o mezzi d'opera qualora siano in funzione, salvo non risulti espressamente indicato (con le relative procedure esecutive) nelle istruzioni di manutenzione.

**Riferimenti Normativi:**

D.P.R. 27/4/1955 n.547 art.6; D.P.R. 27/4/1955 n.547 art.47; D.P.R. 27/4/1955 n.547 art.48; D.L. 19/9/1994 n.626 art.5; D.L. 19/9/1994 n.626 art.39.

- b) Nelle lavorazioni: Formazione di manto stradale;

**Prescrizioni Esecutive:**

L'addetto a terra della finitrice dovrà tenersi a distanza di sicurezza dai fianchi di contenimento della finitrice durante il suo funzionamento.

- c) Nelle lavorazioni: Formazione di manto stradale;

**Prescrizioni Esecutive:**

In nessun caso possono introdursi attrezzi nel vano coclea durante il funzionamento della finitrice.

#### RISCHIO: "Elettrocuzione"

Descrizione del Rischio:

Elettrocuzione per contatto diretto o indiretto con parti dell'impianto elettrico in tensione.

Folgorazione dovuta a caduta di fulmini in prossimità del lavoratore.

#### MISURE PREVENTIVE e PROTETTIVE:

- a) Nelle lavorazioni: Installazione nel cantiere di presidi igienico-sanitari; Realizzazione dell'impianto di messa a terra del cantiere; Realizzazione dell'impianto elettrico del cantiere; Smobilizzo del cantiere; Formazione di

fondo per rivestimenti esterni;

Prescrizioni Organizzative:

Lavori in prossimità di linee elettriche. Non possono essere eseguiti lavori in prossimità di linee elettriche aeree a distanza minore di m 5 a meno che, previa segnalazione all'esercente le linee elettriche, non si provveda ad una adeguata protezione atta ad evitare accidentali contatti o pericolosi avvicinamenti ai conduttori delle linee stesse.

Lampade portatili. Le lampade portatili devono essere:

- a) costruite con doppio isolamento;
- b) alimentate con bassissima tensione di sicurezza (24 V forniti mediante trasformatore di sicurezza) ovvero mediante separazione elettrica singola (220 V forniti mediante trasformatore di isolamento);
- c) provviste di idoneo involucro di vetro ed avere il portalampada e l'impugnatura costituita di materiale isolante non igroscopico;
- d) devono essere protette contro i danni accidentali tramite una griglia di protezione;
- e) provviste di cavo di alimentazione di tipo H07RN-F con una sezione minima dei conduttori di 1 mm<sup>2</sup>.

Le lampadine usate non dovranno essere di elevata potenza per evitare possibili incendi e cedimento dell'isolamento per il calore prodotto.

Prescrizioni Esecutive:

Impianto elettrico: disposizioni generali di comportamento. Particolare cura, volta a salvaguardarne lo stato manutentivo, deve essere tenuta da parte dei lavoratori nei confronti dell'impianto elettrico di cantiere (in particolare nei confronti dei cavi, dei contatti, degli interruttori, delle prese di corrente, delle custodie di tutti gli elementi in tensione), data la sua pericolosità e la rapida usura cui sono soggette tutte le attrezzature presenti sul cantiere.

Impianto elettrico: obblighi dei lavoratori. Ciascun lavoratore è tenuto a segnalare immediatamente al proprio superiore la presenza di qualsiasi anomalia dell'impianto elettrico, come ad esempio:

apparecchiature elettriche aperte (batterie, interruttori, scatole, ecc.);  
materiali e apparecchiature con involucri protettivi danneggiati o che presentino segni di bruciature;  
cavi elettrici nudi o con isolamento rotto.

Manovre: condizioni di pericolo. E' assolutamente vietato toccare interruttori o pulsanti con le mani bagnate o stando sul bagnato, anche se il grado di protezione delle apparecchiature lo consente.

I fili di apparecchi elettrici non devono mai essere toccati con oggetti metallici (tubi e profilati), getti d'acqua, getti di estintori idrici o a schiuma: ove questo risultasse necessario occorre togliere preventivamente tensione al circuito.

Non spostare macchine o quadri elettrici inidonei se non dopo aver disinserito l'alimentazione.

E' tassativamente vietato utilizzare scale metalliche a contatto con apparecchiature e linee elettriche.

Lavori in prossimità di linee elettriche. Assicurarsi che nella zona di lavoro, le eventuali linee elettriche aeree, rimangano sempre ad una distanza non inferiore ai cinque metri.

Quadri elettrici: posizione ed uso degli interruttori d'emergenza. Tutti quelli che operano in cantiere devono conoscere l'esatta posizione e le corrette modalità d'uso degli interruttori di emergenza posizionati sui quadri elettrici presenti nel cantiere.

Lampade portatili. L'eventuale sostituzione della lampadina di una lampada portatile, dovrà essere seguita solo dopo aver disinserito la spina dalla presa. Usare solo lampade portatili a norma e mai di fattura artigianale.

Riferimenti Normativi:

D.L. 19/9/1994 n.626 art.39; D.P.R. 7/1/1956 n.164 art.11; D.P.R. 27/4/1955 n.547 art.317; D.P.R. 27/4/1955 n.547 art.318; CEI 34-34.

- b) Nelle lavorazioni: Realizzazione dell'impianto di messa a terra del cantiere; Realizzazione dell'impianto elettrico del cantiere;

Prescrizioni Esecutive:

Cavi di alimentazione: prolunghie. Per portare l'alimentazione nei luoghi dove non è presente un quadro elettrico, occorreranno prolunghie la cui sezione deve essere adeguatamente dimensionata in funzione della potenza richiesta. E' vietato approntare artigianalmente le prolunghie: andranno utilizzate, pertanto, solo quelle in commercio realizzate secondo le norme di sicurezza. Il cavo da utilizzare è quello per posa mobile.

Cavi di alimentazione: disposizione. I cavi di alimentazione devono essere disposti in maniera tale da non intralciare i posti di lavoro o passaggi, e non diventare oggetto di danneggiamenti: a questo scopo è necessario che venga ridotto al minimo lo sviluppo libero del cavo mediante l'uso di tenditori, tamburi avvolgicavo con prese incorporate o altri strumenti equivalenti; in nessun caso, comunque, è consentito depositare bidoni, attrezzi o carichi in genere allo scopo di tenderne la parte in esubero. In particolare, per quanto possibile, i cavi dovranno essere disposti parallelamente alle vie di transito. Inoltre, i cavi di alimentazione non devono essere sollecitati a piegamenti di piccolo raggio né sottoposti a torsione, né agganciati su spigoli vivi o su materiali caldi o lasciati su pavimenti sporchi di cemento, oli o grassi.

Cavi di alimentazione: utilizzazione. Prima di utilizzare un'apparecchiatura elettrica, bisognerà controllare che i cavi di alimentazione della stessa e quelli usati per derivazioni provvisorie non presentino parti logore nell'isolamento. Qualora il cavo apparisse deteriorato, esso non deve essere riparato con nastri isolanti adesivi, ma va subito sostituito con uno di caratteristiche identiche ad opera di personale specializzato. L'uso dei cavi deteriorati è tassativamente vietato.

Il cavo elettrico, i suoi attacchi e l'interruttore devono essere protetti adeguatamente e si dovrà sempre evitare di toccarli con le mani bagnate o stando con i piedi sul bagnato.

Dopo l'utilizzazione i cavi di alimentazione (dell'apparecchiatura e/o quelli usati per le derivazioni provvisorie) devono essere accuratamente ripuliti e riposti, in quanto gli isolamenti in plastica ed in gomma si deteriorano rapidamente a contatto con oli e grassi.

Collegamenti volanti. I collegamenti volanti devono essere evitati, per quanto possibile. Ove indispensabili, i collegamenti a presa e spina dovranno essere realizzati con prese e spine aventi almeno protezione IP 67 e dovranno essere posizionati fuori dai tratti interrati.

Cavi di alimentazione: temperature di esposizione. La temperatura sulla superficie esterna della guaina dei cavi non deve superare la temperatura di 50°C per cavi flessibili in posa mobile e di 70 °C per quelli flessibili in posa fissa, né scendere al di sotto dei -25 °C.

Pressacavo. Il pressacavo svolge la duplice funzione di protezione contro la penetrazione, all'interno del corpo della spina e della presa (fissa o mobile), di polvere e liquidi e contro la eventuale sconnessione tra i cavi ed i morsetti degli spinotti causata da una tensione eccessiva accidentalmente esercitata sul cavo. Deve, pertanto, essere prestata la massima attenzione allo stato dei pressacavi presenti sia sulle spine che sulle prese.

Quadri elettrici: arresto automatico. Qualora un dispositivo di protezione (interruttore) sia intervenuto aprendo il circuito, prima di ridare tensione all'impianto occorrerà individuare e riparare il guasto che lo ha provocato e mai dare di nuovo tensione escludendo dal circuito l'interruttore che ne impedisce la chiusura. E' assolutamente vietato mettere fuori uso i dispositivi di sicurezza, togliendo, bloccando, sostituendo valvole, interruttori automatici, molle, ecc. con altri di diversa taratura o peggio ancora utilizzando sistemi di fortuna.

Manutenzione di prese e spine: verifiche e controlli. Gli spinotti delle spine, così come gli alveoli delle prese, vanno tenuti puliti e asciutti: prima di eseguire i controlli e la eventuale manutenzione, provvedere a togliere la tensione all'impianto.

Le prese e le spine che avessero subito forti urti, andranno accuratamente controllate, anche se non presentano danni apparenti: tutte quelle che mostreranno segni anche lievi di bruciature o danneggiamenti, dovranno essere sostituite facendo ricorso a personale qualificato.

Allaccio apparecchiature elettriche. Non devono mai essere inserite o disinserite macchine o utensili su prese in tensione. In particolare, prima di effettuare un allacciamento, si dovrà accertare che:

l'interruttore di avvio della macchina o utensile sia "aperto" (motore elettrico fermo);

l'interruttore posto a monte della presa sia "aperto" (assenza di tensione alla presa).

Alimentazione elettrica: sospensione temporanea delle lavorazioni. Durante le interruzioni di lavoro deve essere tolta l'alimentazione all'apparecchiatura elettrica.

Come collegare e disinnestare una spina. Per disconnettere una spina da una presa di corrente si deve sempre evitare di tendere il cavo; occorre, invece, disconnettere la spina mediante l'impugnatura della spina stessa. Per eseguire una connessione, non si devono mai collegare direttamente i cavi agli spinotti e dovranno usarsi, invece, sempre spine e prese normalizzate.

Dispositivi di sicurezza: by-pass. Evitare di by-passare i dispositivi di sicurezza se non espressamente autorizzati dal superiore preposto, esperto di sicurezza elettrica.

Apparecchiature elettriche: verifiche prima dell'uso. Prima di mettere in funzione qualsiasi macchina o apparecchiatura elettrica, devono essere controllate tutte le parti elettriche visibili, in particolare:

il punto dove il cavo di alimentazione si collega alla macchina (in quanto in questa zona il conduttore è soggetto ad usura e a sollecitazioni meccaniche con possibilità di rottura dell'isolamento);

la perfetta connessione della macchina ai conduttori di protezione ed il collegamento di questo all'impianto di terra.

Verificare visivamente, inoltre, l'integrità dell'isolamento della carcassa.

Impianto elettrico: chiusura giornaliera dell'impianto. Al termine della giornata di lavoro occorre disinserire tutti gli interruttori e chiudere i quadri elettrici a chiave.

Riferimenti Normativi:

D.P.R. 27/4/1955 n.547 art.267; D.P.R. 27/4/1955 n.547 art.283.

## RISCHIO: "Getti o schizzi"

Descrizione del Rischio:

Lesioni riguardanti qualsiasi parte del corpo durante i lavori, a freddo o a caldo, eseguiti a mano o con utensili, con materiali, sostanze, prodotti, attrezzature che possono dare luogo a getti e/o schizzi pericolosi per la salute.

Lesioni riguardanti qualsiasi parte del corpo conseguenti alla proiezione di schegge durante lavorazioni eseguite direttamente o in postazioni di lavoro limitrofe.

MISURE PREVENTIVE e PROTETTIVE:

- a) Nelle lavorazioni: Formazione di manto stradale;

Prescrizioni Esecutive:

Qualora fosse necessario intervenire su parti dell'impianto oleodinamico della macchina, bisognerà accertarsi preventivamente che la pressione sia nulla. La ricerca di un eventuale foro su un flessibile della macchina, dovrà eseguirsi sempre con molta cautela, e preventivamente muniti di occhiali di protezione.

## RISCHIO: "Inalazione polveri, fibre, gas, vapori"

Descrizione del Rischio:

Danni all'apparato respiratorio ed in generale alla salute del lavoratore, derivanti dall'esposizione a materiali in grana minuta, o rilascianti fibre minute, o che possono dar luogo a sviluppo di polveri, gas, vapori, nebbie, aerosol.

Intossicazione causata dall'inalazione dei gas di scarico di motori a combustione o di fumi o di ossidi (ossidi di zinco, di carbonio, di azoto, di piombo, ecc.) tossici originati durante la combustione o la saldatura o il taglio termico di materiali di varia natura.

MISURE PREVENTIVE e PROTETTIVE:

- a) Nelle lavorazioni: Rimozione di impianti; Demolizione di pareti divisorie;

Prescrizioni Organizzative:

Aerazione dei luoghi di lavoro chiusi. Nei luoghi di lavoro chiusi è necessario far sì che, tenendo conto dei metodi di lavoro e degli sforzi fisici ai quali sono sottoposti i lavoratori, essi dispongano di aria salubre in quantità sufficiente, da ottenersi anche mediante impianti di aerazione forzata.

Polvere: lavorazioni in ambienti piccoli. Qualora risulti necessario eseguire lavorazioni che comportino produzione di polveri (come taglio, smerigliatura, ecc.) in ambienti piccoli, si dovrà predisporre adeguata aspirazione nella zona di taglio, evitando attrezzi ad alta velocità di taglio. Nel caso che tali condizioni non possano essere soddisfatte, dovranno essere fornite maschere a filtro appropriate.

Sistemi di aspirazione delle polveri. Ove non sia possibile sostituire il materiale di lavoro polveroso, si devono adottare procedimenti lavorativi in apparecchi chiusi ovvero muniti di sistemi di aspirazione e di raccolta delle polveri, atti ad impedirne la dispersione. L'aspirazione deve essere effettuata, per quanto è possibile, immediatamente vicino al luogo di produzione delle polveri.

Prescrizioni Esecutive:

Polvere: lavorazioni in ambienti piccoli. Qualora risulti necessario eseguire lavorazioni che comportino produzione di polveri (come taglio, smerigliatura, ecc.) in ambienti piccoli, si dovrà predisporre adeguata aspirazione nella zona di taglio, evitando attrezzi ad alta velocità di taglio. Nel caso che tali condizioni non possano essere soddisfatte, dovranno essere fornite maschere a filtro appropriate.

Riferimenti Normativi:

D.P.R. 19/3/1956 n.303 art.9; D.P.R. 19/3/1956 n.303 art.21; Circolare 25/11/1991 n.23.

- b) Nelle lavorazioni: Rimozione di impianti; Rimozione di intonaci e/o rivestimenti; Rimozione di pavimenti, sottofondo ed impermeabilizzazione dei balconi; Sverniciatura e pulizia di pareti esterne;

Prescrizioni Organizzative:

Demolizioni: inumidimento materiali. Durante i lavori di demolizione si deve provvedere a ridurre il sollevamento della polvere, irrorando con acqua le murature ed i materiali di risulta.

Demolizioni: materiali contenenti amianto. Prima di procedere alla demolizione del manufatto accertarsi che lo stesso non presenti materiali contenenti amianto, ed eventualmente procedere alla loro eliminazione preventiva in conformità a quanto disposto dal D.M. Sanità del 6.09.1994.

Demolizioni: stoccaggio ed evacuazione detriti. Curare che lo stoccaggio e l'evacuazione dei detriti e delle macerie avvengano



correttamente.

Riferimenti Normativi:

- c) D.P.R. 7/1/1956 n.164 art.74; 494 Bis art.9.  
Nelle lavorazioni: Posa di intonaci interni; Tinteggiatura di superfici interne; Tinteggiatura di superfici esterne; Impermeabilizzazione di coperture; Formazione di manto stradale;

Prescrizioni Organizzative:

Schede tossicologiche. E' necessario il preventivo esame della scheda tossicologica delle sostanze utilizzate per l'adozione delle specifiche misure di sicurezza.

Sostanze tossiche o nocive: recipienti. Le materie prime non in corso di lavorazione, i prodotti ed i rifiuti, che abbiano proprietà tossiche o caustiche, specialmente se sono allo stato liquido o se sono facilmente solubili o volatili, devono essere custoditi in recipienti a tenuta e muniti di buona chiusura.

Tali recipienti devono portare una scritta che ne indichi il contenuto ed avere le indicazioni e i contrassegni di cui all'art.355 del decreto del Presidente della Repubblica 27 Aprile 1955, n. 547.

Le materie in corso di lavorazione che siano fermentescibili o possano essere nocive alla salute o svolgere emanazioni sgradevoli, non devono essere accumulate nei locali di lavoro in quantità superiore a quella strettamente necessaria per la lavorazione.

Gli apparecchi e i recipienti che servono alla lavorazione oppure al trasporto dei materiali putrescibili o suscettibili di dare emanazioni sgradevoli, devono essere lavati frequentemente e, ove occorra, disinfettati.

Inalazioni di sostanze nocive:visite mediche. I lavoratori esposti a specifici rischi di inalazioni pericolose di sostanze o agenti nocivi (gas, polveri o fumi) devono avere a disposizione idonei mezzi di protezione personale (maschere respiratorie, ecc.), ed essere sottoposti a visita medica periodica secondo le tabelle ministeriali del D.P.R. 19/3/1956 n.303 art.33-allegato.

Prescrizioni Esecutive:

Inalazioni di sostanze nocive: visite mediche. I lavoratori esposti a specifici rischi di inalazioni pericolose di sostanze o agenti nocivi (gas, polveri o fumi) devono utilizzare i mezzi di protezione personale (maschere respiratorie, ecc.) messi a loro disposizione dal datore di lavoro, e farsi sottoporre a visita medica periodica secondo le tabelle ministeriali del D.P.R. 19/3/1956 n.303 art.33-allegato.

Riferimenti Normativi:

- d) D.P.R. 27/4/1955 n.547 art.387; D.P.R. 19/3/1956 n.303 art.18; D.P.R. 19/3/1956 n.303 art.33; D.L. 15/8/1991 n.277.  
Nelle lavorazioni: Tinteggiatura di superfici esterne; Asportazione strato d'usura e/o collegamento;  
Formazione del massetto delle pendenze; Formazione di manto stradale;

Prescrizioni Organizzative:

I lavoratori esposti a specifici rischi di inalazioni pericolose di gas, polveri o fumi nocivi devono avere a disposizione maschere respiratorie o altri dispositivi idonei, da conservarsi in luogo adatto facilmente accessibile e noto al personale.

Prescrizioni Esecutive:

Qualora per difficoltà di ordine ambientale od altre cause tecnicamente giustificate sia ridotta l'efficacia dei mezzi generali di prevenzione delle polveri, i lavoratori devono essere muniti e fare uso di idonee maschere antipolvere.

Riferimenti Normativi:

- e) D.P.R. 27/4/1955 n.547 art.387.  
Nelle lavorazioni: Asportazione strato d'usura e/o collegamento; Formazione del massetto delle pendenze;

Prescrizioni Esecutive:

Quando non sono attuabili le misure tecniche di prevenzione e la natura del materiale polveroso lo consenta, si deve provvedere all'inumidimento del materiale stesso.

Riferimenti Normativi:

D.P.R. 19/3/1956 n.303 art.21.

## RISCHIO: "Investimento e ribaltamento"

Descrizione del Rischio:

Lesioni (schiacciamenti, cesoiamenti, stritolamenti, impatti, tagli) causate dall'investimento ad opera di macchine operatrici o conseguenti al ribaltamento delle stesse.

MISURE PREVENTIVE e PROTETTIVE:

- a) Nelle lavorazioni: Asportazione strato d'usura e/o collegamento;

Prescrizioni Esecutive:

L'addetto a terra della scarificatrice, dovrà opportunamente segnalare l'area di lavoro della macchina e provvedere adeguatamente a deviare il traffico stradale.

- b) Nelle lavorazioni: Formazione di manto stradale;

Prescrizioni Esecutive:

L'addetto a terra della finitrice, dovrà opportunamente segnalare l'area di lavoro della macchina e provvedere adeguatamente a deviare il traffico stradale.

## RISCHIO: "Investimento, ribaltamento"

Descrizione del Rischio:

Lesioni causate dall'investimento ad opera di macchine operatrici o conseguenti al ribaltamento delle stesse.

MISURE PREVENTIVE e PROTETTIVE:

- a) Nelle lavorazioni: Realizzazione di segnaletica orizzontale;

Prescrizioni Esecutive:

Indumenti da lavoro ad alta visibilità, per tutti gli operatori impegnati nei lavori stradali o che operano in zone con forte flusso di mezzi d'opera.

## RISCHIO: "Movimentazione manuale dei carichi"

### Descrizione del Rischio:

Lesioni relative all'apparato scheletrico e/o muscolare durante la movimentazione manuale dei carichi, per il loro eccessivo peso o ingombro o per la scorretta posizione assunta dal lavoratore durante la movimentazione.

### MISURE PREVENTIVE e PROTETTIVE:

- a) Nelle lavorazioni: Smobilizzo del cantiere;

**Prescrizioni Organizzative:**

Movimentazione manuale dei carichi: informazione. Il datore di lavoro fornisce ai lavoratori informazioni, in particolare per quanto riguarda:

- a) il peso di un carico;
- b) il centro di gravità o il lato più pesante nel caso in cui il contenuto di un imballaggio abbia una collocazione eccentrica;
- c) la movimentazione corretta dei carichi e i rischi che i lavoratori corrono se queste attività non vengono eseguite in maniera corretta.

Movimentazione manuale dei carichi: obblighi del datore di lavoro. Il datore di lavoro adotta le misure organizzative necessarie o ricorre ai mezzi appropriati, in particolare attrezzature meccaniche, per evitare la necessità di una movimentazione manuale dei carichi da parte dei lavoratori.

Movimentazione manuale dei carichi: organizzazione del lavoro. Qualora non sia possibile evitare la movimentazione manuale dei carichi ad opera dei lavoratori, il datore di lavoro adotta le misure organizzative necessarie, ricorre ai mezzi appropriati o fornisce ai lavoratori stessi i mezzi adeguati, allo scopo di ridurre il rischio che comporta la movimentazione manuale di detti carichi. Nel caso in cui la necessità di una movimentazione manuale di un carico ad opera del lavoratore non può essere evitata, il datore di lavoro organizza i posti di lavoro in modo che detta movimentazione sia quanto più possibile sana e sicura.

Movimentazione manuale dei carichi: rischi dorso-lombari. La movimentazione manuale di un carico può costituire un rischio tra l'altro dorso-lombare nei casi seguenti:

- il carico è troppo pesante (kg 30);
- è ingombrante o difficile da afferrare;
- è in equilibrio instabile o il suo contenuto rischia di spostarsi;
- è collocato in una posizione tale per cui deve essere tenuto o maneggiato ad una certa distanza dal tronco o con una torsione o inclinazione del tronco;
- può, a motivo della struttura esterna e/o della consistenza, comportare lesioni per il lavoratore, in particolare in caso di urto.

Lo sforzo fisico può presentare un rischio tra l'altro dorso-lombare nei seguenti casi:

- è eccessivo;
- può essere effettuato soltanto con un movimento di torsione del tronco;
- può comportare un movimento brusco del carico;
- è compiuto con il corpo in posizione instabile.

Movimentazione manuale dei carichi: sorveglianza sanitaria. Il datore di lavoro sottopone a sorveglianza sanitaria gli addetti alla movimentazione manuale dei carichi.

**Riferimenti Normativi:**

D.L. 19/9/1994 n.626 art.16; D.L. 19/9/1994 n.626 art.48; D.L. 19/9/1994 n.626 art.49; D.L. 19/9/1994 Allegato VI.

- b) Nelle lavorazioni: Smobilizzo del cantiere;

**Prescrizioni Esecutive:**

Le modalità di stoccaggio del materiale movimentato devono essere tali da garantire la stabilità al ribaltamento, tenute presenti le eventuali azioni di agenti atmosferici o azioni esterne meccaniche. Verificare la compattezza del terreno prima di iniziare lo stoccaggio.

## RISCHIO: Rumore per "Addetto verniciatrice segnaletica stradale"

### Descrizione del Rischio:

Analisi dei livelli di esposizione al rumore con riferimento alla Scheda di Gruppo Omogeneo n. 299 del C.P.T. Torino (Verniciatura industriale - Segnaletica stradale).

### Fascia di appartenenza:

Sulla settimana di maggiore esposizione è "Superiore a 85 dB(A)"; sull'attività di tutto il cantiere è "Superiore a 85 dB(A)".

### MISURE PREVENTIVE e PROTETTIVE:

- a) Nelle lavorazioni: Realizzazione di segnaletica orizzontale;

**Sorveglianza Sanitaria:**

**Sorveglianza sanitaria per i lavoratori.** I lavoratori la cui esposizione al rumore eccede i valori superiori di azione (Lex > 85 dB(A)) sono sottoposti alla sorveglianza sanitaria. La sorveglianza è effettuata dal medico competente, con adeguata motivazione riportata nel documento di valutazione dei rischi e resa nota ai rappresentanti per la sicurezza di lavoratori in funzione della valutazione del rischio. L'organo di vigilanza, con provvedimento motivato, può disporre contenuti e periodicità della sorveglianza diversi rispetto a quelli forniti dal medico competente.

**Informazione e Formazione:**

**Informazione e Formazione dei lavoratori.** I lavoratori esposti a valori uguali o superiori ai valori inferiori di azione sono informati e formati in relazione ai rischi provenienti dall'esposizione al rumore, con particolare riferimento: a) alle misure adottate volte a eliminare o ridurre al minimo il rischio derivante dal rumore, incluse le circostanze in cui si applicano dette misure; b) all'entità e al significato dei valori limite di esposizione e dei valori di azione, nonché ai potenziali rischi associati; c) ai risultati delle valutazioni, misurazioni o calcoli dei livelli di esposizione; d) all'utilità per individuare e segnalare gli effetti negativi dell'esposizione per la salute; e) alle circostanze nelle quali i lavoratori hanno diritto a una sorveglianza sanitaria e all'obiettivo della stessa; f) alle procedure di lavoro sicure per ridurre al minimo l'esposizione al rumore; g) all'uso corretto dei dispositivi di protezione individuale e alle relative indicazioni e controindicazioni sanitarie all'uso.

**Misure tecniche e organizzative:**



**Misure di prevenzione e protezione.** Al fine di eliminare i rischi dal rumore alla fonte o di ridurli al minimo le misure di prevenzione e protezione riguardano: a) adozione di metodi di lavoro che implicano una minore esposizione al rumore; b) scelta di attrezzature di lavoro adeguate, tenuto conto del lavoro da svolgere, che emettano il minor rumore possibile, inclusa l'eventualità di rendere disponibili ai lavoratori attrezzature di lavoro conformi ai requisiti di cui al titolo III, il cui obiettivo o effetto è di limitare l'esposizione al rumore; c) progettazione della struttura dei luoghi e dei posti di lavoro; d) adeguata informazione e formazione sull'uso corretto delle attrezzature di lavoro in modo da ridurre al minimo l'esposizione al rumore; e) adozione di misure tecniche per il contenimento del rumore trasmesso per via aerea, quali schermature, involucri o rivestimenti realizzati con materiali fonoassorbenti e/o adozione di misure tecniche per il contenimento del rumore strutturale, quali sistemi di smorzamento o di isolamento; f) opportuni programmi di manutenzione delle attrezzature e macchine di lavoro, del luogo di lavoro e dei sistemi sul posto di lavoro; g) riduzione del rumore mediante una migliore organizzazione del lavoro attraverso la limitazione e della durata e dell'intensità dell'esposizione e l'adozione di orari di lavoro appropriati, con sufficienti periodi di riposo.

**Locali di riposo.** Nel caso in cui, data la natura dell'attività, il lavoratore benefici dell'utilizzo di locali di riposo messa a disposizione dal datore di lavoro, il rumore in questi locali è ridotto a un livello compatibile con il loro scopo e le loro condizioni di utilizzo.

**Programma di misure tecniche e organizzative.** Elaborazione ed applicazione di un programma di misure tecniche e organizzative volte a ridurre l'esposizione al rumore, considerando in particolare le misure di prevenzione e protezione sopra elencate.

**Segnalazione e delimitazione zone ad elevata rumorosità.** I luoghi di lavoro dove i lavoratori sono esposti ad un rumore al di sopra dei valori superiori di azione sono indicati da appositi segnali. Dette aree sono inoltre delimitate e l'accesso alle stesse è limitato, ove ciò sia tecnicamente possibile e giustificato dal rischio di esposizione.

**Dispositivi di protezione individuale:**

**Uso dei Dispositivi di protezione individuale.** Durante le seguenti attività e con le rispettive indicazioni in merito alla protezione dell'udito i lavoratori sono forniti di specifici DPI dell'udito:

1) Utilizzo macchina per verniciatura (B668), protezione dell'udito Obbligatoria, DPI dell'udito Generico (cuffie o inserti) (valore di attenuazione 12 dB(A)).

Si prevede per i lavoratori adeguato addestramento sull'uso dei dispositivi dell'udito (art. 77 comma 5 del D.Lgs. 9 aprile 2008 n.81).

## RISCHIO: Rumore per "Idraulico"

Descrizione del Rischio:

Analisi dei livelli di esposizione al rumore con riferimento alla Scheda di Gruppo Omogeneo n. 91 del C.P.T. Torino (Costruzioni edili in genere - Ristrutturazioni).

Fascia di appartenenza:

Sulla settimana di maggiore esposizione è "Uguale a 80 dB(A)"; sull'attività di tutto il cantiere è "Inferiore a 80 dB(A)".

MISURE PREVENTIVE e PROTETTIVE:

- a) Nelle lavorazioni: Realizzazione della rete idrica e degli attacchi per impianto antincendio;

**Informazione e Formazione:**

**Informazione e Formazione dei lavoratori.** I lavoratori esposti a valori uguali o superiori ai valori inferiori di azione sono informati e formati in relazione ai rischi provenienti dall'esposizione al rumore, con particolare riferimento: a) alle misure adottate volte a eliminare o ridurre al minimo il rischio derivante dal rumore, incluse le circostanze in cui si applicano dette misure; b) all'entità e al significato dei valori limite di esposizione e dei valori di azione, nonché ai potenziali rischi associati; c) ai risultati delle valutazioni, misurazioni o calcoli dei livelli di esposizione; d) all'utilità per individuare e segnalare gli effetti negativi dell'esposizione per la salute; e) alle circostanze nelle quali i lavoratori hanno diritto a una sorveglianza sanitaria e all'obiettivo della stessa; e) alle circostanze nelle quali i lavoratori hanno diritto a una sorveglianza sanitaria e all'obiettivo della stessa; f) alle procedure di lavoro sicure per ridurre al minimo l'esposizione al rumore; g) all'uso corretto dei dispositivi di protezione individuale e alle relative indicazioni e controindicazione sanitarie all'uso.

**Misure tecniche e organizzative:**

**Misure di prevenzione e protezione.** Al fine di eliminare i rischi dal rumore alla fonte o di ridurli al minimo le misure di prevenzione e protezione riguardano: a) adozione di metodi di lavoro che implicano una minore esposizione al rumore; b) scelta di attrezzature di lavoro adeguate, tenuto conto del lavoro da svolgere, che emettano il minor rumore possibile, inclusa l'eventualità di rendere disponibili ai lavoratori attrezzature di lavoro conformi ai requisiti di cui al titolo III, il cui obiettivo o effetto è di limitare l'esposizione al rumore; c) progettazione della struttura dei luoghi e dei posti di lavoro; d) adeguata informazione e formazione sull'uso corretto delle attrezzature di lavoro in modo da ridurre al minimo l'esposizione al rumore; e) adozione di misure tecniche per il contenimento del rumore trasmesso per via aerea, quali schermature, involucri o rivestimenti realizzati con materiali fonoassorbenti e/o adozione di misure tecniche per il contenimento del rumore strutturale, quali sistemi di smorzamento o di isolamento; f) opportuni programmi di manutenzione delle attrezzature e macchine di lavoro, del luogo di lavoro e dei sistemi sul posto di lavoro; g) riduzione del rumore mediante una migliore organizzazione del lavoro attraverso la limitazione e della durata e dell'intensità dell'esposizione e l'adozione di orari di lavoro appropriati, con sufficienti periodi di riposo.

**Locali di riposo.** Nel caso in cui, data la natura dell'attività, il lavoratore benefici dell'utilizzo di locali di riposo messa a disposizione dal datore di lavoro, il rumore in questi locali è ridotto a un livello compatibile con il loro scopo e le loro condizioni di utilizzo.

## RISCHIO: Rumore per "Operaio comune (murature)"

Descrizione del Rischio:

Analisi dei livelli di esposizione al rumore con riferimento alla Scheda di Gruppo Omogeneo n. 43 del C.P.T. Torino (Costruzioni edili in genere - Nuove costruzioni).

Fascia di appartenenza:

Sulla settimana di maggiore esposizione è "Superiore a 85 dB(A)"; sull'attività di tutto il cantiere è "Superiore a 85 dB(A)".

MISURE PREVENTIVE e PROTETTIVE:

- a) Nelle lavorazioni: Realizzazione di contropareti e controsoffitti; Protezione REI delle tubazioni;

**Sorveglianza Sanitaria:**

**Sorveglianza sanitaria per i lavoratori.** I lavoratori la cui esposizione al rumore eccede i valori superiori di azione (Lex > 85 dB(A))

sono sottoposti alla sorveglianza sanitaria. La sorveglianza è effettuata dal medico competente, con adeguata motivazione riportata nel documento di valutazione dei rischi e resa nota ai rappresentanti per la sicurezza di lavoratori in funzione della valutazione del rischio. L'organo di vigilanza, con provvedimento motivato, può disporre contenuti e periodicità della sorveglianza diversi rispetto a quelli forniti dal medico competente.

Informazione e Formazione:

**Informazione e Formazione dei lavoratori.** I lavoratori esposti a valori uguali o superiori ai valori inferiori di azione sono informati e formati in relazione ai rischi provenienti dall'esposizione al rumore, con particolare riferimento: a) alle misure adottate volte a eliminare o ridurre al minimo il rischio derivante dal rumore, incluse le circostanze in cui si applicano dette misure; b) all'entità e al significato dei valori limite di esposizione e dei valori di azione, nonché ai potenziali rischi associati; c) ai risultati delle valutazioni, misurazioni o calcoli dei livelli di esposizione; d) all'utilità per individuare e segnalare gli effetti negativi dell'esposizione per la salute; e) alle circostanze nelle quali i lavoratori hanno diritto a una sorveglianza sanitaria e all'obiettivo della stessa; f) alle procedure di lavoro sicure per ridurre al minimo l'esposizione al rumore; g) all'uso corretto dei dispositivi di protezione individuale e alle relative indicazioni e controindicazioni sanitarie all'uso.

Misure tecniche e organizzative:

**Misure di prevenzione e protezione.** Al fine di eliminare i rischi dal rumore alla fonte o di ridurli al minimo le misure di prevenzione e protezione riguardano: a) adozione di metodi di lavoro che implicano una minore esposizione al rumore; b) scelta di attrezzature di lavoro adeguate, tenuto conto del lavoro da svolgere, che emettano il minor rumore possibile, inclusa l'eventualità di rendere disponibili ai lavoratori attrezzature di lavoro conformi ai requisiti di cui al titolo III, il cui obiettivo o effetto è di limitare l'esposizione al rumore; c) progettazione della struttura dei luoghi e dei posti di lavoro; d) adeguata informazione e formazione sull'uso corretto delle attrezzature di lavoro in modo da ridurre al minimo l'esposizione al rumore; e) adozione di misure tecniche per il contenimento del rumore trasmesso per via aerea, quali schermature, involucri o rivestimenti realizzati con materiali fonoassorbenti e/o adozione di misure tecniche per il contenimento del rumore strutturale, quali sistemi di smorzamento o di isolamento; f) opportuni programmi di manutenzione delle attrezzature e macchine di lavoro, del luogo di lavoro e dei sistemi sul posto di lavoro; g) riduzione del rumore mediante una migliore organizzazione del lavoro attraverso la limitazione e della durata e dell'intensità dell'esposizione e l'adozione di orari di lavoro appropriati, con sufficienti periodi di riposo.

**Locali di riposo.** Nel caso in cui, data la natura dell'attività, il lavoratore benefici dell'utilizzo di locali di riposo messa a disposizione dal datore di lavoro, il rumore in questi locali è ridotto a un livello compatibile con il loro scopo e le loro condizioni di utilizzo.

**Programma di misure tecniche e organizzative.** Elaborazione ed applicazione di un programma di misure tecniche e organizzative volte a ridurre l'esposizione al rumore, considerando in particolare le misure di prevenzione e protezione sopra elencate.

**Segnalazione e delimitazione zone ad elevata rumorosità.** I luoghi di lavoro dove i lavoratori sono esposti ad un rumore al di sopra dei valori superiori di azione sono indicati da appositi segnali. Dette aree sono inoltre delimitate e l'accesso alle stesse è limitato, ove ciò sia tecnicamente possibile e giustificato dal rischio di esposizione.

Dispositivi di protezione individuale:

**Uso dei Dispositivi di protezione individuale.** Durante le seguenti attività e con le rispettive indicazioni in merito alla protezione dell'udito i lavoratori sono forniti di specifici DPI dell'udito:

1) Utilizzo sega circolare per laterizi (B595), protezione dell'udito Obbligatoria, DPI dell'udito Generico (cuffie o inserti) (valore di attenuazione 25 dB(A)).

Si prevede per i lavoratori adeguato addestramento sull'uso dei dispositivi dell'udito (art. 77 comma 5 del D.Lgs. 9 aprile 2008 n.81).

## RISCHIO: Rumore per "Serramentista"

Descrizione del Rischio:

Analisi dei livelli di esposizione al rumore con riferimento alla Scheda di Gruppo Omogeneo n. 89 del C.P.T. Torino (Costruzioni edili in genere - Ristrutturazioni).

Fascia di appartenenza:

Sulla settimana di maggiore esposizione è "Compresa tra 80 e 85 dB(A)"; sull'attività di tutto il cantiere è "Compresa tra 80 e 85 dB(A)".

MISURE PREVENTIVE e PROTETTIVE:

- a) Nelle lavorazioni: Rimozione di serramenti interni; Posa di serramenti interni; Posa di serramenti esterni;

Sorveglianza Sanitaria:

**Sorveglianza sanitaria per i lavoratori.** La sorveglianza sanitaria è estesa ai lavoratori esposti a livelli superiori ai valori inferiori di azione (Lex > 80 dB(A)) e minori o uguali ai valori superiori di azione (Lex ≤ 85 dB(A)), su loro richiesta e qualora il medico competente ne confermi l'opportunità.

Informazione e Formazione:

**Informazione e Formazione dei lavoratori.** I lavoratori esposti a valori uguali o superiori ai valori inferiori di azione sono informati e formati in relazione ai rischi provenienti dall'esposizione al rumore, con particolare riferimento: a) alle misure adottate volte a eliminare o ridurre al minimo il rischio derivante dal rumore, incluse le circostanze in cui si applicano dette misure; b) all'entità e al significato dei valori limite di esposizione e dei valori di azione, nonché ai potenziali rischi associati; c) ai risultati delle valutazioni, misurazioni o calcoli dei livelli di esposizione; d) all'utilità per individuare e segnalare gli effetti negativi dell'esposizione per la salute; e) alle circostanze nelle quali i lavoratori hanno diritto a una sorveglianza sanitaria e all'obiettivo della stessa; f) alle procedure di lavoro sicure per ridurre al minimo l'esposizione al rumore; g) all'uso corretto dei dispositivi di protezione individuale e alle relative indicazioni e controindicazioni sanitarie all'uso.

Misure tecniche e organizzative:

**Misure di prevenzione e protezione.** Al fine di eliminare i rischi dal rumore alla fonte o di ridurli al minimo le misure di prevenzione e protezione riguardano: a) adozione di metodi di lavoro che implicano una minore esposizione al rumore; b) scelta di attrezzature di lavoro adeguate, tenuto conto del lavoro da svolgere, che emettano il minor rumore possibile, inclusa l'eventualità di rendere disponibili ai lavoratori attrezzature di lavoro conformi ai requisiti di cui al titolo III, il cui obiettivo o effetto è di limitare l'esposizione al rumore; c) progettazione della struttura dei luoghi e dei posti di lavoro; d) adeguata informazione e formazione sull'uso corretto delle attrezzature di lavoro in modo da ridurre al minimo l'esposizione al rumore; e) adozione di misure tecniche per il contenimento del rumore trasmesso per via aerea, quali schermature, involucri o rivestimenti realizzati con materiali fonoassorbenti e/o adozione di misure tecniche per il contenimento del rumore strutturale, quali sistemi di smorzamento o di isolamento; f) opportuni programmi di manutenzione delle attrezzature e macchine di lavoro, del luogo di lavoro e dei sistemi sul posto di lavoro; g) riduzione del rumore

mediante una migliore organizzazione del lavoro attraverso la limitazione e della durata e dell'intensità dell'esposizione e l'adozione di orari di lavoro appropriati, con sufficienti periodi di riposo.

**Locali di riposo.** Nel caso in cui, data la natura dell'attività, il lavoratore benefici dell'utilizzo di locali di riposo messa a disposizione dal datore di lavoro, il rumore in questi locali è ridotto a un livello compatibile con il loro scopo e le loro condizioni di utilizzo.

**Programma di misure tecniche e organizzative.** Elaborazione ed applicazione di un programma di misure tecniche e organizzative volte a ridurre l'esposizione al rumore, considerando in particolare le misure di prevenzione e protezione sopra elencate.

**Dispositivi di protezione individuale:**

**Uso dei Dispositivi di protezione individuale.** Durante le seguenti attività e con le rispettive indicazioni in merito alla protezione dell'udito i lavoratori sono forniti di specifici DPI dell'udito:

1) Posa serramenti (A73), protezione dell'udito Facoltativa, DPI dell'udito Generico (cuffie o inserti) (valore di attenuazione 12 dB(A)). Si prevede per i lavoratori adeguato addestramento sull'uso dei dispositivi dell'udito (art. 77 comma 5 del D.Lgs. 9 aprile 2008 n.81).

## RISCHIO: "Rumore: dBA < 80"

Descrizione del Rischio:

Il lavoratore è addetto ad attività comportanti valore di esposizione quotidiana personale non superiore a 80 dBA: per tali lavoratori, il decreto 277/91 non impone alcun obbligo.

MISURE PREVENTIVE e PROTETTIVE:

- a) Nelle lavorazioni: Installazione nel cantiere di presidi igienico-sanitari; Realizzazione dell'impianto di messa a terra del cantiere; Realizzazione dell'impianto elettrico del cantiere; Posa di intonaci interni; Tinteggiatura di superfici interne; Ripristino del cls di travi, pilastri, setti, ecc.; Formazione di fondo per rivestimenti esterni; Tinteggiatura di superfici esterne; Formazione del massetto delle pendenze; Impermeabilizzazione di coperture; Posa in opera dell'impianto di illuminazione; Posa di impianto radiotelevisivo centralizzato;

**Prescrizioni Organizzative:**

**Obblighi del datore di lavoro: acquisto di nuove macchine.** Il datore di lavoro privilegia, all'atto dell'acquisto di nuovi utensili, macchine, apparecchiature, quelli che producono, nelle normali condizioni di funzionamento, il più basso livello di rumore.

**Obblighi del datore di lavoro: misure organizzative.** Il datore di lavoro riduce al minimo, in relazione alle conoscenze acquisite in base al progresso tecnico, i rischi derivanti dall'esposizione al rumore mediante misure tecniche, organizzative e procedurali, concretamente attuabili, privilegiando gli interventi alla fonte.

**Riferimenti Normativi:**

D.L. 15/8/1991 n.277 art.41; D.L. 15/8/1991 n.277 art.46.

## RISCHIO: "Rumore: dBA > 90"

Descrizione del Rischio:

Danni all'apparato uditivo, causata da prolungata esposizione al rumore prodotto da lavorazioni o attrezzature: esposizione superiore a 90 dBA.

MISURE PREVENTIVE e PROTETTIVE:

- a) Nelle lavorazioni: Asportazione strato d'usura e/o collegamento;

**Prescrizioni Organizzative:**

**Controllo sanitario: esposizioni >85 dBA.** I lavoratori la cui esposizione quotidiana personale al rumore supera 85 dBA, indipendentemente dall'uso di mezzi individuali di protezione, devono essere sottoposti a controllo sanitario.

Detto controllo comprende:

a) una visita medica preventiva, integrata da un esame della funzione uditiva eseguita nell'osservanza dei criteri riportati nell'allegato VII del DPR 277/91, per accertare l'assenza di controindicazioni al lavoro specifico ai fini della valutazione dell'idoneità dei lavoratori;

b) visite mediche periodiche, integrate dall'esame della funzione uditiva, per controllare lo stato di salute dei lavoratori ed esprimere il giudizio di idoneità. Esse devono tenere conto, oltre che dell'esposizione, anche della sensibilità acustica individuale. La prima di tali visite è effettuata non oltre un anno dopo la visita preventiva.

La frequenza delle visite successive è stabilita dal medico competente.

Gli intervalli non possono essere comunque superiori a due anni per lavoratori la cui esposizione quotidiana personale non supera 90 dBA e ad un anno nei casi di esposizione quotidiana personale superiore a 90 dBA.

Il datore di lavoro, in conformità al parere del medico competente, adotta misure preventive e protettive per singoli lavoratori, al fine di favorire il recupero audiologico. Tali misure possono comprendere la riduzione dell'esposizione quotidiana personale del lavoratore, conseguita mediante opportune misure organizzative.

**Informazione e formazione: esposizione >85 dBA.** Nelle attività che comportano un valore dell'esposizione quotidiana personale di un lavoratore al rumore superiore a 85 dBA, il datore di lavoro provvede a che i lavoratori ovvero i loro rappresentanti vengano informati su:

a) i rischi derivanti all'udito dall'esposizione al rumore;

b) le misure adottate;

c) le misure di protezione cui i lavoratori debbono conformarsi;

d) la funzione dei mezzi individuali di protezione, le circostanze in cui ne è previsto l'uso e le corrette modalità di uso;

e) il significato ed il ruolo del controllo sanitario per mezzo del medico competente;

f) i risultati ed il significato della valutazione del rumore durante il lavoro.

g) l'uso corretto, ai fini della riduzione al minimo dei rischi per l'udito, degli utensili, macchine, apparecchiature che, utilizzati in modo continuativo, producono un'esposizione quotidiana personale di un lavoratore al rumore pari o superiore a 85 dBA.

**Obblighi del datore di lavoro: misure organizzative.** Il datore di lavoro riduce al minimo, in relazione alle conoscenze acquisite in base al progresso tecnico, i rischi derivanti dall'esposizione al rumore mediante misure tecniche, organizzative e procedurali, concretamente attuabili, privilegiando gli interventi alla fonte.

**Obblighi del datore di lavoro: acquisto di nuove macchine.** Il datore di lavoro privilegia, all'atto dell'acquisto di nuovi utensili, macchine, apparecchiature, quelli che producono, nelle normali condizioni di funzionamento, il più basso livello di rumore.

**Registrazione dell'esposizione al rumore dei lavoratori.** I lavoratori che svolgono le attività che comportino un'esposizione quotidiana

personale superiore a 90 dBA oppure un valore della pressione acustica istantanea non ponderata superiore a 140 dB (200 Pa), sono iscritti in appositi registri.

Il registro di cui sopra è istituito ed aggiornato dal datore di lavoro che ne cura la tenuta.

Il datore di lavoro:

- a) consegna copia del registro di cui al comma 1 all'ISPESL e alla USL competente per territorio, cui comunica, ogni tre anni e comunque ogni qualvolta l'ISPESL medesimo ne faccia richiesta, le variazioni intervenute;
- b) consegna, a richiesta, all'organo di vigilanza ed all'Istituto superiore di Sanità copia del predetto registro;
- c) comunica all'ISPESL e alla USL competente per territorio la cessazione del rapporto di lavoro, con le variazioni sopravvenute dall'ultima comunicazione;
- d) consegna all'ISPESL e alla USL competente per territorio, in caso di cessazione di attività dell'impresa, il registro di cui al comma 1;
- e) richiede all'ISPESL e alla USL competente per territorio copia delle annotazioni individuali in caso di assunzione di lavoratori che abbiano in precedenza esercitato attività che comportano le condizioni di esposizione di cui all'art. 41;
- f) comunica ai lavoratori interessati tramite il medico competente le relative annotazioni individuali contenute nel registro e nella cartella sanitaria e di rischio di cui all'art. 4, comma 1, lettera q).

I dati relativi a ciascun singolo lavoratore sono riservati.

Segnalazione e delimitazione zone ad elevata rumorosità. Nei luoghi di lavoro che possono comportare, per un lavoratore che vi svolge la propria mansione per l'intera giornata lavorativa, un'esposizione quotidiana personale superiore a 90 dBA oppure un valore della pressione acustica istantanea non ponderata superiore a 140 dB (200 Pa) è esposta una segnaletica appropriata.

Tali luoghi sono inoltre perimetrati e soggetti ad una limitazione di accesso qualora il rischio di esposizione lo giustifichi e tali provvedimenti siano possibili.

Superamento dei valori limite di esposizione. Se nonostante l'applicazione di misure tecniche ed organizzative, l'esposizione quotidiana personale di un lavoratore al rumore risulta superiore a 90 dBA od il valore della pressione acustica istantanea non ponderata risulta superiore a 140 dB (200 Pa), il datore di lavoro comunica all'organo di vigilanza, entro trenta giorni dall'accertamento del superamento, le misure tecniche ed organizzative applicate, informando i lavoratori ovvero i loro rappresentanti.

Prescrizioni Esecutive:

Esposizione >90 dBA: adempimenti. I lavoratori la cui esposizione quotidiana personale supera 90 dBA devono utilizzare i mezzi individuali di protezione dell'udito fornitigli dal datore di lavoro.

Se l'applicazione delle misure di cui al comma 4 comporta rischio di incidente, a questo deve ovviarsi con mezzi appropriati.

I lavoratori ovvero i loro rappresentanti sono consultati per la scelta dei modelli dei mezzi di protezione individuale dell'udito.

Mezzi di protezione individuali dell'udito adeguati. I mezzi individuali di protezione dell'udito sono considerati adeguati se, correttamente usati, mantengono un livello di rischio uguale od inferiore a quello derivante da un'esposizione quotidiana personale di 90 dBA.

Riferimenti Normativi:

D.L. 15/8/1991 n.277 art.41; D.L. 15/8/1991 n.277 art.42; D.L. 15/8/1991 n.277 art.43; D.L. 15/8/1991 n.277 art.45; D.L. 15/8/1991 n.277 art.46; D.L. 15/8/1991 n.277 art.49.

## RISCHIO: "Rumore: dBA 80 / 85"

Descrizione del Rischio:

Danni all'apparato uditivo, causata da prolungata esposizione al rumore prodotto da lavorazioni o attrezzature: esposizione compresa tra 80 e 85 dBA.

### MISURE PREVENTIVE e PROTETTIVE:

- a) Nelle lavorazioni: Installazione nel cantiere di presidi igienico-sanitari; Smobilizzo del cantiere; Sverniciatura e pulizia di pareti esterne; Formazione di manto stradale; Posa in opera di ringhiere; Posa in opera dei vetri dei parapetti;

Prescrizioni Organizzative:

Controllo sanitario: esposizioni tra 80 e 85 dBA. Il controllo sanitario è esteso ai lavoratori la cui esposizione quotidiana personale sia compresa tra 80 dBA e 85 dBA qualora i lavoratori interessati ne facciano richiesta e il medico competente ne confermi l'opportunità, anche al fine di individuare eventuali effetti extrauditivi.

Detto controllo comprende:

- a) una visita medica preventiva, integrata da un esame della funzione uditiva eseguita nell'osservanza dei criteri riportati nell'allegato VII, per accertare l'assenza di controindicazioni al lavoro specifico ai fini della valutazione dell'idoneità dei lavoratori;
- b) visite mediche periodiche, integrate dall'esame della funzione uditiva, per controllare lo stato di salute dei lavoratori ed esprimere il giudizio di idoneità. Esse devono tenere conto, oltre che dell'esposizione, anche della sensibilità acustica individuale. La prima di tali visite è effettuata non oltre un anno dopo la visita preventiva.

La frequenza delle visite successive è stabilita dal medico competente.

Il datore di lavoro, in conformità al parere del medico competente, adotta misure preventive e protettive per singoli lavoratori, al fine di favorire il recupero audiologico. Tali misure possono comprendere la riduzione dell'esposizione quotidiana personale del lavoratore, conseguita mediante opportune misure organizzative.

Informazione e formazione: esposizione tra 80 e 85 dBA. Nelle attività che comportano un valore dell'esposizione quotidiana personale di un lavoratore al rumore superiore a 80 dBA, il datore di lavoro provvede a che i lavoratori ovvero i loro rappresentanti vengano informati su:

- a) i rischi derivanti all'udito dall'esposizione al rumore;
- b) le misure adottate;
- c) le misure di protezione cui i lavoratori debbono conformarsi;
- d) la funzione dei mezzi individuali di protezione, le circostanze in cui ne è previsto l'uso e le modalità di uso;
- e) il significato ed il ruolo del controllo sanitario per mezzo del medico competente;
- f) i risultati ed il significato della valutazione del rumore durante il lavoro.

Obblighi del datore di lavoro: misure organizzative. Il datore di lavoro riduce al minimo, in relazione alle conoscenze acquisite in base al progresso tecnico, i rischi derivanti dall'esposizione al rumore mediante misure tecniche, organizzative e procedurali, concretamente attuabili, privilegiando gli interventi alla fonte.

Obblighi del datore di lavoro: acquisto di nuove macchine. Il datore di lavoro privilegia, all'atto dell'acquisto di nuovi utensili, macchine, apparecchiature, quelli che producono, nelle normali condizioni di funzionamento, il più basso livello di rumore.

Mezzi di protezione individuali dell'udito adeguati. I mezzi individuali di protezione dell'udito sono considerati adeguati se, correttamente usati, mantengono un livello di rischio uguale od inferiore a quello derivante da un'esposizione quotidiana personale di 90 dBA.

D.L. 15/8/1991 n.277 art.41; D.L. 15/8/1991 n.277 art.42; D.L. 15/8/1991 n.277 art.43; D.L. 15/8/1991 n.277 art.46.

## RISCHIO: "Rumore: dBA 85 / 90"

### Descrizione del Rischio:

Danni all'apparato uditivo, causata da prolungata esposizione al rumore prodotto da lavorazioni o attrezzature: esposizione compresa tra 85 e 90 dBA.

### MISURE PREVENTIVE e PROTETTIVE:

- a) Nelle lavorazioni: Realizzazione della recinzione e degli accessi del cantiere; Rimozione di impianti; Demolizione di pareti divisorie; Rimozione di intonaci e/o rivestimenti; Rimozione di pavimenti, sottofondo ed impermeabilizzazione dei balconi; Rimozione di cls ammalorato di elementi strutturali (travi, pilastri, setti, ecc.); Ripristino del cls di travi, pilastri, setti, ecc.; Formazione di manto stradale;

Prescrizioni Organizzative:

Controllo sanitario: esposizioni >85 dBA. I lavoratori la cui esposizione quotidiana personale al rumore supera 85 dBA, indipendentemente dall'uso di mezzi individuali di protezione, devono essere sottoposti a controllo sanitario.

Detto controllo comprende:

- a) una visita medica preventiva, integrata da un esame della funzione uditiva eseguita nell'osservanza dei criteri riportati nell'allegato VII del DPR 277/91, per accertare l'assenza di controindicazioni al lavoro specifico ai fini della valutazione dell'idoneità dei lavoratori;  
b) visite mediche periodiche, integrate dall'esame della funzione uditiva, per controllare lo stato di salute dei lavoratori ed esprimere il giudizio di idoneità. Esse devono tenere conto, oltre che dell'esposizione, anche della sensibilità acustica individuale. La prima di tali visite è effettuata non oltre un anno dopo la visita preventiva.

La frequenza delle visite successive è stabilita dal medico competente.

Gli intervalli non possono essere comunque superiori a due anni per lavoratori la cui esposizione quotidiana personale non supera 90 dBA e ad un anno nei casi di esposizione quotidiana personale superiore a 90 dBA.

Il datore di lavoro, in conformità al parere del medico competente, adotta misure preventive e protettive per singoli lavoratori, al fine di favorire il recupero audiologico. Tali misure possono comprendere la riduzione dell'esposizione quotidiana personale del lavoratore, conseguita mediante opportune misure organizzative.

Esposizione tra 85 e 90 dBA: adempimenti. Il datore di lavoro fornisce i mezzi individuali di protezione dell'udito a tutti i lavoratori la cui esposizione quotidiana personale può verosimilmente superare 85 dBA.

I mezzi individuali di protezione dell'udito sono adattati al singolo lavoratore ed alle sue condizioni di lavoro, tenendo conto della sicurezza e della salute.

I lavoratori ovvero i loro rappresentanti sono consultati per la scelta dei modelli dei mezzi di protezione individuale dell'udito.

Informazione e formazione: esposizione >85 dBA. Nelle attività che comportano un valore dell'esposizione quotidiana personale di un lavoratore al rumore superiore a 85 dBA, il datore di lavoro provvede a che i lavoratori ovvero i loro rappresentanti vengano informati su:

- a) i rischi derivanti all'udito dall'esposizione al rumore;  
b) le misure adottate;  
c) le misure di protezione cui i lavoratori debbono conformarsi;  
d) la funzione dei mezzi individuali di protezione, le circostanze in cui ne è previsto l'uso e le corrette modalità di uso;  
e) il significato ed il ruolo del controllo sanitario per mezzo del medico competente;  
f) i risultati ed il significato della valutazione del rumore durante il lavoro.  
g) l'uso corretto, ai fini della riduzione al minimo dei rischi per l'udito, degli utensili, macchine, apparecchiature che, utilizzati in modo continuativo, producono un'esposizione quotidiana personale di un lavoratore al rumore pari o superiore a 85 dBA.

Obblighi del datore di lavoro: misure organizzative. Il datore di lavoro riduce al minimo, in relazione alle conoscenze acquisite in base al progresso tecnico, i rischi derivanti dall'esposizione al rumore mediante misure tecniche, organizzative e procedurali, concretamente attuabili, privilegiando gli interventi alla fonte.

Obblighi del datore di lavoro: acquisto di nuove macchine. Il datore di lavoro privilegia, all'atto dell'acquisto di nuovi utensili, macchine, apparecchiature, quelli che producono, nelle normali condizioni di funzionamento, il più basso livello di rumore.

Prescrizioni Esecutive:

Mezzi di protezione individuali dell'udito adeguati. I mezzi individuali di protezione dell'udito sono considerati adeguati se, correttamente usati, mantengono un livello di rischio uguale od inferiore a quello derivante da un'esposizione quotidiana personale di 90 dBA.

Riferimenti Normativi:

D.L. 15/8/1991 n.277 art.41; D.L. 15/8/1991 n.277 art.42; D.L. 15/8/1991 n.277 art.43; D.L. 15/8/1991 n.277 art.46.

## RISCHIO: "Ustioni"

### Descrizione del Rischio:

Ustioni conseguenti al contatto con materiali ad elevata temperatura (posa in opera di asfalti e manti bituminosi, calce in spegnimento, ecc.) o organi lavoratori di macchine ed attrezzi (saldatrice, cannello a gas, sega, flessibile, ecc.), o motori, o sostanze chimiche aggressive.

### MISURE PREVENTIVE e PROTETTIVE:

- a) Nelle lavorazioni: Formazione di manto stradale;

Prescrizioni Esecutive:

L'addetto a terra della finitrice dovrà tenersi a distanza di sicurezza dai bruciatori.



## ATTREZZATURE utilizzate nelle Lavorazioni

### Elenco degli attrezzi:

- 1) Andatoie e Passerelle;
- 2) Argano a bandiera;
- 3) Argano a cavalletto;
- 4) Attrezzi manuali;
- 5) Attrezzi manuali;
- 6) Avvitatore elettrico;
- 7) Betoniera a bicchiere;
- 8) Betoniera a bicchiere;
- 9) Cannello a gas;
- 10) Cannello per saldatura ossiacetilenica;
- 11) Carriola;
- 12) Centrale confezione bitumati;
- 13) Compressore con motore endotermico;
- 14) Compressore elettrico;
- 15) Compressore elettrico;
- 16) Decespugliatore a motore;
- 17) Idropulitrice;
- 18) Impastatrice;
- 19) Intonacatrice;
- 20) Martello demolitore elettrico;
- 21) Martello demolitore pneumatico;
- 22) Molazza;
- 23) Piattaforma elevatrice;
- 24) Pistola per verniciatura a spruzzo;
- 25) Pistola sparachiodi;
- 26) Ponte su cavalletti;
- 27) Ponteggio mobile o trabattello;
- 28) Sabbiatrice;
- 29) Saldatrice elettrica;
- 30) Scala doppia;
- 31) Scala semplice;
- 32) Scala semplice;
- 33) Smerigliatrice angolare (flessibile);
- 34) Taglierina elettrica;
- 35) Trapano elettrico;
- 36) Trapano elettrico.

### Andatoie e Passerelle

Le andatoie e le passerelle sono delle opere provvisorie che vengono predisposte per consentire il collegamento di posti di lavoro collocati a quote differenti o separati da vuoti, come nel caso di scavi in trincea o ponteggi.

#### Rischi generati dall'uso dell'Attrezzo:

- 1) Caduta dall'alto;  
Caduta di persone dall'alto, in seguito alla perdita di equilibrio del lavoratore e/o all'assenza di adeguate protezioni (collettive od individuali), da opere provvisorie, gru od autogrù, fori nei solai o balconate o rampe di scale o scavi, o da mezzi per scavo o trasporto, o da qualsiasi altra postazione di lavoro sopraelevata.

Misure Preventive e Protettive relative al rischio:

- a) Andatoie e passerelle: verifiche;

**Prescrizioni Esecutive:**

All'inizio di ciascun turno di lavoro, e periodicamente durante lo stesso, verificare la stabilità e la completezza dall'andatoia o passerella, con particolare attenzione alle tavole che compongono il piano di calpestio.

- b) Parapetti;

**Prescrizioni Organizzative:**

I parapetti sono opere che devono realizzarsi per impedire cadute nel vuoto ogni qualvolta si manifesti tale rischio: sui ponteggi, sui bordi delle rampe di scale o dei pianerottoli o dei balconi non ancora corredati delle apposite ringhiere, sui bordi di fori praticati nei solai (ad es. vano ascensore), di impalcati disposti ad altezze superiori ai 2 m, di scavi o pozzi o fosse per lo spegnimento della calce, sui muri in cui sono state praticate aperture (ad es. vani finestra), ecc.

**Prescrizioni Esecutive:**

I parapetti devono essere allestiti a regola d'arte, utilizzando buon materiale, risultare idonei allo scopo ed essere conservati in efficienza per l'intera durata del lavoro. Possono essere realizzati nei seguenti modi:

- mediante un corrente posto ad un'altezza minima di 1 m dal piano di calpestio, e da una tavola fermapiEDE, aderente al piano di camminamento, di altezza variabile ma tale da non lasciare uno spazio vuoto tra se ed il corrente suddetto, maggiore di 60 cm;
- mediante un corrente superiore con le caratteristiche anzidette, una tavola fermapiEDE, aderente al piano di camminamento, alta non meno di 20 cm ed un corrente intermedio che non lasci tra se e gli elementi citati, spazi vuoti di altezza maggiore di 60 cm.

I correnti e le tavole fermapiEDE devono essere poste nella parte interna dei montanti.

I ponteggi devono avere il parapetto completo anche sulle loro testate.

D.P.R. 7/1/1956 n.164 art.16; D.P.R. 7/1/1956 n.164 art.24.

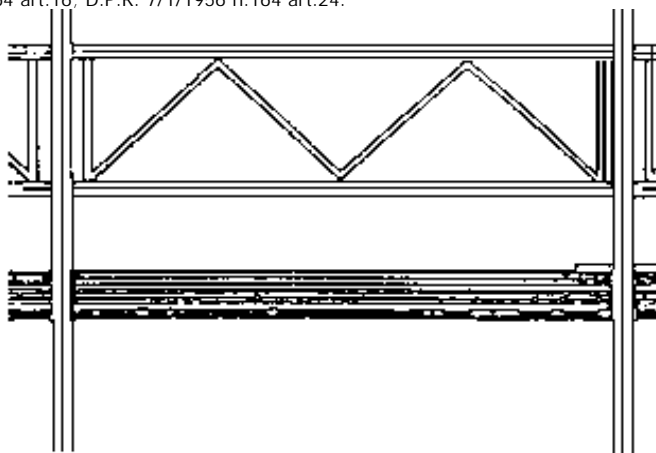

- 2) Caduta di materiale dall'alto o a livello;  
 Lesioni (schiacciamenti, cesoiamenti, colpi, impatti, tagli) causate dall'investimento di masse cadute dall'alto o a livello: materiali caduti durante il trasporto con gru, argani ecc., o da autocarri, dumper, carrelli elevatori ecc., o da opere provvisorie, o per ribaltamento delle stesse, di mezzi di sollevamento, di attrezzature, ecc.;  
 materiali frantumati proiettati a distanza al seguito di demolizioni effettuate mediante esplosivo o a spinta.  
 Misure Preventive e Protettive relative al rischio:  
 a) Andatoie e passerelle: parasassi;

Prescrizioni Organizzative:

Qualora le andatoie o passerelle costituiscano un posto di passaggio non provvisorio e vi sia pericolo di caduta di materiali dall'alto, va predisposto un impalcato di sicurezza (parasassi).

Misure Preventive e Protettive relative all'Attrezzo:

- 1) Andatoie e passerelle: requisiti generali;

Prescrizioni Organizzative:

Andatoie e passerelle: caratteristiche. Le andatoie e passerelle devono essere allestite a regola d'arte, utilizzando buon materiale, risultare idonee allo scopo ed essere conservate in efficienza per l'intera durata del lavoro.

Andatoie e passerelle: larghezza. Le andatoie devono avere larghezza non minore di m 0,60, quando siano destinate soltanto al passaggio di lavoratori, e di m 1,20, se destinate al trasporto di materiali.

Andatoie e passerelle: pendenza. La pendenza di andatoie e passerelle non dovrà superare in nessun caso il 50 per cento, mantenendosi nelle situazioni ordinarie entro il 25 per cento.

Andatoie e passerelle: pianerottoli e listelli. Le andatoie lunghe (oltre i 6 m) devono essere interrotte da pianerottoli di riposo ad opportuni intervalli; sulle tavole delle andatoie devono essere fissati listelli trasversali a distanza non maggiore del passo di un uomo carico (circa 40 cm).

Riferimenti Normativi:

D.P.R. 7/1/1956 n.164 art.29.

## Argano a bandiera

L'argano è un apparecchio di sollevamento costituito essenzialmente da un elevatore e dalla relativa struttura di supporto. Questo tipo di apparecchio di sollevamento viene generalmente preferito quando ci si trova in ambienti limitati con carichi non eccessivamente pesanti ed ingombranti, per cui non risulta conveniente l'utilizzazione della gru a torre.

Due sono i tipi presenti in commercio: l'argano a cavalletto e l'argano a bandiera, caratterizzati, principalmente, dal differente tipo di supporto.

L'argano a bandiera utilizza un supporto snodato, in maniera tale da consentire la rotazione dell'elevatore e viene utilizzato principalmente in ambienti ristretti e per sollevare carichi di modeste entità.

Rischi generati dall'uso dell'Attrezzo:

- 1) Caduta dall'alto;  
 Caduta di persone dall'alto, in seguito alla perdita di equilibrio del lavoratore e/o all'assenza di adeguate protezioni (collettive od individuali), da opere provvisorie, gru od autogrù, fori nei solai o balconate o rampe di scale o scavi, o da mezzi per scavo o trasporto, o da qualsiasi altra postazione di lavoro sopraelevata.  
 Misure Preventive e Protettive relative al rischio:  
 a) Apparecchi di sollevamento: impiego corretto;

Prescrizioni Esecutive:

Le lavorazioni in cui può essere impiegato l'apparecchio di sollevamento sono solo quelle di sollevamento e di trasporto materiali in tiri verticali. E' assolutamente vietato utilizzare la macchina nei casi seguenti:

- con portate superiori a quelle previste sul libretto di omologazione;
- per sradicare alberi, pali, massi e qualunque cosa si trovi interrata;
- per strappare casseformi di ragguardevole entità;
- per il trasporto, anche breve, di persone.

Riferimenti Normativi:

D.P.R. 27/4/1955 n.547 art.168; D.P.R. 27/4/1955 n.547 art.184.

- 2) Caduta di materiale dall'alto o a livello;  
 Lesioni (schiacciamenti, cesoiamenti, colpi, impatti, tagli) causate dall'investimento di masse cadute dall'alto o a livello:

materiali caduti durante il trasporto con gru, argani ecc., o da autocarri, dumper, carrelli elevatori ecc., o da opere provvisorie, o per ribaltamento delle stesse, di mezzi di sollevamento, di attrezzature, ecc.;

materiali frantumati proiettati a distanza al seguito di demolizioni effettuate mediante esplosivo o a spinta.

Misure Preventive e Protettive relative al rischio:

a) Apparecchi di sollevamento: prevenzioni a "Caduta di materiale dall'alto";

**Prescrizioni Organizzative:**

Verifica trimestrale degli apparecchi di sollevamento. Sono affidate ai datori di lavoro, che le esercitano a mezzo di personale specializzato dipendente o da essi scelto, le verifiche trimestrali delle funi e catene degli impianti ed apparecchi di sollevamento. I risultati di tale verifica verranno annotati sul libretto di omologazione.

Verifica annuale degli apparecchi di sollevamento. Le gru e gli altri apparecchi di sollevamento di portata superiore a 200 chilogrammi, esclusi quelli azionati a mano e quelli già soggetti a speciali disposizioni di legge, devono essere sottoposti a verifica, una volta all'anno (a cura dell'ASL-PMP competente per zona), per accertarne lo stato di funzionamento e di conservazione ai fini della sicurezza dei lavoratori.

**Prescrizioni Esecutive:**

Apparecchi di sollevamento: verifiche periodiche. Periodicamente andranno eseguiti controlli sullo stato delle funi, delle catene e dei ganci, sostituendo quelli in cattivo stato, con nuovi pezzi di equivalenti caratteristiche; inoltre andrà verificato il serraggio dei bulloni ed il regolare rifornimento di lubrificante agli ingrassatori.

Apparecchi di sollevamento: tiranti. Le funi e le catene devono essere protette dal contatto contro gli spigoli vivi del materiale da sollevare mediante angolari e paraspigoli metallici. I tiranti dell'imbracatura non devono formare un angolo al vertice superiore a 60°, per evitare eccessive sollecitazioni negli stessi (infatti a parità di carico la sollecitazione delle funi cresce con l'aumentare dell'angolo al vertice).

Apparecchi di sollevamento: inizio del turno di lavoro. All'inizio di ogni turno di lavoro, si dovrà provvedere alla verifica del corretto funzionamento dei freni, dei limitatori di corsa, degli altri dispositivi di sicurezza e segnalazione e dei dispositivi di chiusura dei ganci.

Apparecchi di sollevamento: imbracatura dei carichi. Dovranno essere sollevati solo carichi ben imbracati ed equilibrati: per accertare il soddisfacimento delle condizioni suddette, basterà sollevare il carico di pochi centimetri ed osservare, per alcuni istanti, il suo comportamento. Devono essere utilizzati solo dispositivi e contenitori adatti allo specifico materiale da utilizzare: è consigliabile utilizzare imbracature predisposte da ditte che garantiscono la portata indicata. In particolare:

- la forca potrà essere utilizzata solo per operazioni di scarico degli automezzi, e comunque senza mai superare, con il carico, altezze da terra superiori a 2 m;

- i cassoni metallici (o dispositivi analoghi in grado di impedire il disperdimento del carico, come, ad esempio, benne o ceste) dovranno essere utilizzati per il sollevamento ed il trasporto di materiali minuti.

Prima del sollevamento verificare la perfetta chiusura dei dispositivi del gancio.

Apparecchi di sollevamento: segnale dagli addetti all'imbracatura. Sollevare i carichi solo dopo aver ricevuto il segnale prestabilito dal personale incaricato all'imbracatura.

Apparecchi di sollevamento: sgombero area di manovra. Le manovre di sollevamento possono aver inizio solo dopo che le persone non autorizzate si siano allontanate dal raggio di azione dell'apparecchio di sollevamento.

Apparecchi di sollevamento: visibilità. Il manovratore potrà iniziare le manovre di sollevamento solo se ha la perfetta visibilità della zona delle operazioni o se è coadiuvato a terra da lavoratori incaricati esperti.

Apparecchi di sollevamento: gradualità del tiro. Le manovre di partenza e di arresto devono effettuarsi con gradualità in modo da evitare bruschi strappi e ondeggiamenti del carico.

Apparecchi di sollevamento: sospensione delle manovre. Le manovre eseguite da un apparecchio di sollevamento, dovranno essere immediatamente sospese nei seguenti casi:

in presenza di nebbia o di scarsa illuminazione;

in presenza di vento forte;

nel caso in cui le persone esposte al rischio di caduta dei carichi, non si spostino dalla traiettoria di passaggio.

**Riferimenti Normativi:**

D.P.R. 27/4/1955 n.547 art.8; D.P.R. 27/4/1955 n.547 art.169; D.P.R. 27/4/1955 n.547 art.172; D.P.R. 27/4/1955 n.547 art.173; D.P.R. 27/4/1955 n.547 art.174; D.P.R. 27/4/1955 n.547 art.175; D.P.R. 27/4/1955 n.547 art.182; D.P.R. 27/4/1955 n.547 art.194; D.M. 12/9/1959 art.5; D.M. 12/9/1959 art.11.

b) Argani: prevenzioni a "Caduta di materiale dall'alto";

**Prescrizioni Organizzative:**

Apparecchi di sollevamento: difesa delle aperture per il passaggio dei carichi. Quando argani, paranchi e apparecchi simili sono usati per il sollevamento o la discesa dei carichi tra piani diversi di un edificio attraverso aperture nei solai o nelle pareti, le aperture per il passaggio del carico ai singoli piani, nonché il sottostante spazio di arrivo o di sganciamento del carico stesso devono essere protetti, su tutti i lati, mediante parapetti normali provvisti, ad eccezione di quello del piano terreno, di arresto al piede. I parapetti devono essere disposti in modo da garantire i lavoratori anche contro i pericoli derivanti da urti o da eventuale caduta del carico di manovra. Gli stessi parapetti devono essere applicati anche sui lati delle aperture dove si effettua il carico e lo scarico, a meno che per le caratteristiche dei materiali in manovra ciò non sia possibile. In quest'ultimo caso, in luogo del parapetto normale deve essere applicata una solida barriera mobile, inasportabile e fissabile nella posizione di chiusura mediante chiavistello o altro dispositivo. Detta barriera deve essere tenuta chiusa quando non siano eseguite manovre di carico o scarico al piano corrispondente.

**Prescrizioni Esecutive:**

Argani: protezione della zona di azione al piano terra. E' obbligatorio transennare a terra la zona di azione dell'argano.

Portata massima sollevabile dall'argano. Devono essere sollevati solo carichi di peso inferiore alla portata massima consentita dall'apparecchio di sollevamento. Prima di iniziare le manovre di sollevamento deve essere verificata l'effettiva portata dei ganci: ove tale portata massima risultasse inferiore a quella dell'apparecchio, dovrà assumersi come la massima portata sollevabile.

**Riferimenti Normativi:**

D.P.R. 27/4/1955 n.547 art.168; D.P.R. 27/4/1955 n.547 art.171; D.P.R. 27/4/1955 n.547 art.186; D.P.R. 27/4/1955 n.547 art.193.

c) Argano a bandiera: termine del turno di lavoro;

**Prescrizioni Esecutive:**

Al termine del turno di lavoro, bisognerà eseguire le seguenti operazioni:

togliere tensione alla macchina, aprendo tutti gli interruttori;

liberare il gancio da eventuali carichi;

arrotolare la fune portando il gancio sotto l'argano;

ruotare l'elevatore verso l'interno del piano di lavoro;

chiudere l'apertura di carico con le barriere mobili.

3) Elettrocuzione;



Elettrocuzione per contatto diretto o indiretto con parti dell'impianto elettrico in tensione.  
Folgorazione dovuta a caduta di fulmini in prossimità del lavoratore.  
Misure Preventive e Protettive relative al rischio:

a) Apparecchi di sollevamento: alimentazione elettrica;

**Prescrizioni Organizzative:**

L'alimentazione elettrica dell'apparecchio di sollevamento dovrà avvenire mediante cavo di alimentazione flessibile multipolare.  
L'apparecchio di sollevamento dovrà, inoltre, essere dotato di interruttore generale e differenziale ubicati sul quadro elettrico.

**Riferimenti Normativi:**

D.P.R. 7/1/1956 n.164 art.288.

b) Disposizioni per i lavoratori che utilizzano apparecchi elettrici;

**Prescrizioni Esecutive:**

Cavi di alimentazione: prolunghes. Per portare l'alimentazione nei luoghi dove non è presente un quadro elettrico, occorreranno prolunghes la cui sezione deve essere adeguatamente dimensionata in funzione della potenza richiesta. E' vietato approntare artigianalmente le prolunghes: andranno utilizzate, pertanto, solo quelle in commercio realizzate secondo le norme di sicurezza. Il cavo da utilizzare è quello per posa mobile.

Cavi di alimentazione: disposizione. I cavi di alimentazione devono essere disposti in maniera tale da non intralciare i posti di lavoro o passaggi, e non diventare oggetto di danneggiamenti: a questo scopo è necessario che venga ridotto al minimo lo sviluppo libero del cavo mediante l'uso di tenditori, tamburi avvolgicavo con prese incorporate o altri strumenti equivalenti; in nessun caso, comunque, è consentito depositare bidoni, attrezzi o carichi in genere allo scopo di tenderne la parte in esubero. In particolare, per quanto possibile, i cavi dovranno essere disposti parallelamente alle vie di transito. Inoltre, i cavi di alimentazione non devono essere sollecitati a piegamenti di piccolo raggio né sottoposti a torsione, né agganciati su spigoli vivi o su materiali caldi o lasciati su pavimenti sporchi di cemento, oli o grassi.

Cavi di alimentazione: utilizzazione. Prima di utilizzare un'apparecchiatura elettrica, bisognerà controllare che i cavi di alimentazione della stessa e quelli usati per derivazioni provvisorie non presentino parti logore nell'isolamento. Qualora il cavo apparisse deteriorato, esso non deve essere riparato con nastri isolanti adesivi, ma va subito sostituito con uno di caratteristiche identiche ad opera di personale specializzato. L'uso dei cavi deteriorati è tassativamente vietato.

Il cavo elettrico, i suoi attacchi e l'interruttore devono essere protetti adeguatamente e si dovrà sempre evitare di toccarli con le mani bagnate o stando con i piedi sul bagnato.

Dopo l'utilizzazione i cavi di alimentazione (dell'apparecchiatura e/o quelli usati per le derivazioni provvisorie) devono essere accuratamente ripuliti e riposti, in quanto gli isolamenti in plastica ed in gomma si deteriorano rapidamente a contatto con oli e grassi.

Collegamenti volanti. I collegamenti volanti devono essere evitati, per quanto possibile. Ove indispensabili, i collegamenti a presa e spina dovranno essere realizzati con prese e spine aventi almeno protezione IP 67 e dovranno essere posizionati fuori dai tratti interrati.

Cavi di alimentazione: temperature di esposizione. La temperatura sulla superficie esterna della guaina dei cavi non deve superare la temperatura di 50°C per cavi flessibili in posa mobile e di 70 °C per quelli flessibili in posa fissa, né scendere al di sotto dei -25 °C.

Pressacavo. Il pressacavo svolge la duplice funzione di protezione contro la penetrazione, all'interno del corpo della spina e della presa (fissa o mobile), di polvere e liquidi e contro la eventuale sconnessione tra i cavi ed i morsetti degli spinotti causata da una tensione eccessiva accidentalmente esercitata sul cavo. Deve, pertanto, essere prestata la massima attenzione allo stato dei pressacavi presenti sia sulle spine che sulle prese.

Quadri elettrici: arresto automatico. Qualora un dispositivo di protezione (interruttore) sia intervenuto aprendo il circuito, prima di ridare tensione all'impianto occorrerà individuare e riparare il guasto che lo ha provocato e mai dare di nuovo tensione escludendo dal circuito l'interruttore che ne impedisce la chiusura. E' assolutamente vietato mettere fuori uso i dispositivi di sicurezza, togliendo, bloccando, sostituendo valvole, interruttori automatici, molle, ecc. con altri di diversa taratura o peggio ancora utilizzando sistemi di fortuna.

Manutenzione di prese e spine: verifiche e controlli. Gli spinotti delle spine, così come gli alveoli delle prese, vanno tenuti puliti e asciutti: prima di eseguire i controlli e la eventuale manutenzione, provvedere a togliere la tensione all'impianto.

Le prese e le spine che avessero subito forti urti, andranno accuratamente controllate, anche se non presentano danni apparenti: tutte quelle che mostreranno segni anche lievi di bruciature o danneggiamenti, dovranno essere sostituite facendo ricorso a personale qualificato.

Allaccio apparecchiature elettriche. Non devono mai essere inserite o disinserite macchine o utensili su prese in tensione. In particolare, prima di effettuare un allacciamento, si dovrà accertare che:

l'interruttore di avvio della macchina o utensile sia "aperto" (motore elettrico fermo);

l'interruttore posto a monte della presa sia "aperto" (assenza di tensione alla presa).

Alimentazione elettrica: sospensione temporanea delle lavorazioni. Durante le interruzioni di lavoro deve essere tolta l'alimentazione all'apparecchiatura elettrica.

Come collegare e disinnestare una spina. Per disconnettere una spina da una presa di corrente si deve sempre evitare di tendere il cavo; occorre, invece, disconnettere la spina mediante l'impugnatura della spina stessa. Per eseguire una connessione, non si devono mai collegare direttamente i cavi agli spinotti e dovranno usarsi, invece, sempre spine e prese normalizzate.

Dispositivi di sicurezza: by-pass. Evitare di by-passare i dispositivi di sicurezza se non espressamente autorizzati dal superiore preposto, esperto di sicurezza elettrica.

Apparecchiature elettriche: verifiche prima dell'uso. Prima di mettere in funzione qualsiasi macchina o apparecchiatura elettrica, devono essere controllate tutte le parti elettriche visibili, in particolare:

il punto dove il cavo di alimentazione si collega alla macchina (in quanto in questa zona il conduttore è soggetto ad usura e a sollecitazioni meccaniche con possibilità di rottura dell'isolamento);

la perfetta connessione della macchina ai conduttori di protezione ed il collegamento di questo all'impianto di terra.

Verificare visivamente, inoltre, l'integrità dell'isolamento della carcassa.

Impianto elettrico: chiusura giornaliera dell'impianto. Al termine della giornata di lavoro occorre disinserire tutti gli interruttori e chiudere i quadri elettrici a chiave.

**Riferimenti Normativi:**

D.P.R. 27/4/1955 n.547 art.267; D.P.R. 27/4/1955 n.547 art.283.

c) Requisiti generali delle apparecchiature elettriche;

**Prescrizioni Organizzative:**

Apparecchiature elettriche: dispositivo contro il riavviamento automatico. Tutte le apparecchiature elettriche, quali ad esempio seghe circolari, betoniere, flessibili, ecc., che possono presentare pericolo per l'operatore con la rimessa in moto al ristabilirsi della tensione di rete dopo una interruzione, devono essere provviste di dispositivo contro il riavviamento automatico.

Apparecchiature elettriche: targhetta. Tutte le apparecchiature elettriche (fisse, mobili, portatili o trasportabili) devono essere corredate di targhetta su cui, tra l'altro, devono essere riportate la tensione, l'intensità ed il tipo di alimentazione prevista dal costruttore, i marchi di conformità e tutte le altre eventuali caratteristiche costruttive necessarie per l'uso.

Riferimenti Normativi:

D.P.R. 27/4/1955 n.547 art.68; D.P.R. 27/4/1955 n.547 art.267.

- d) Apparecchiature elettriche di classe I: messa a terra;

Prescrizioni Organizzative:

Tutte le macchine di classe I, quali ad esempio betoniera, argani, gru, ecc., devono essere collegate all'impianto di terra. Il collegamento all'impianto di terra deve avvenire tramite un conduttore di protezione di colore giallo-verde, avente la stessa sezione dei conduttori di fase, e comunque non minore di 35 mm<sup>2</sup>.

## Misure Preventive e Protettive relative all'Attrezzo:

- 1) Apparecchi di sollevamento: requisiti generali;

Prescrizioni Organizzative:

Apparecchi di sollevamento: omologazione. Tutti gli apparecchi di sollevamento non manuale di portata superiore a 200 kg sono soggetti ad omologazione ISPEL, sia se dotati di dichiarazione di conformità (omologazione di tipo), sia in sua assenza. All'atto dell'omologazione, l'ISPEL rilascia una targhetta di immatricolazione, che deve essere apposta sulla macchina in posizione ben visibile, ed il libretto di omologazione. Ogni qualvolta vengano eseguite riparazioni e/o sostituzioni che comportino modifiche sostanziali, va richiesta nuova omologazione.

Verifica di installazione degli apparecchi di sollevamento. Ogni qualvolta viene montata in cantiere una macchina di sollevamento (gru, argani, ecc.), già dotata di libretto di omologazione, deve eseguirsi la verifica di installazione ad opera dell'ASL-PMP, che ne rilascerà certificazione.

Apparecchi di sollevamento: organi di avvolgimento. Gli apparecchi e gli impianti di sollevamento e di trasporto per trazione, provvisti di tamburi di avvolgimento e di pulegge di frizione, come pure di apparecchi di sollevamento a vite, devono essere muniti di dispositivi che impediscano:

a) l'avvolgimento e lo svolgimento delle funi o catene o la rotazione della vite, oltre le posizioni limite prestabilite ai fini della sicurezza in relazione al tipo o alle condizioni d'uso dell'apparecchio (dispositivo di arresto automatico di fine corsa);

b) la fuoriuscita delle funi o catene dalle sedi dei tamburi e delle pulegge durante il normale funzionamento.

I tamburi e le pulegge di tali apparecchi ed impianti devono avere le sedi delle funi e delle catene atte, per dimensioni e profilo, a permettere il libero e normale avvolgimento delle stesse funi o catene in modo da evitare accavallamenti o sollecitazioni anormali. Tali tamburi e le pulegge, sui quali si avvolgono funi metalliche, salvo quanto previsto da disposizioni speciali, devono avere un diametro non inferiore a 25 volte il diametro delle funi ed a 300 volte il diametro dei fili elementari di queste. Per le pulegge di rinvio il diametro non deve essere inferiore rispettivamente a 20 e a 250 volte.

Apparecchi di sollevamento: funi e catene. Le funi e le catene impiegate dovranno essere contrassegnate dal fabbricante e dovranno essere corredate, al momento dell'acquisto, di una sua regolare dichiarazione con tutte le indicazioni ed i certificati previsti dal D.P.R. 21/7/1982 e/o dalla Direttiva CEE 91/368.

Apparecchi di sollevamento: coeff. di sicurezza di funi e catene. Le funi e le catene degli impianti e degli apparecchi di sollevamento e di trazione, salvo quanto previsto al riguardo dai regolamenti speciali, devono avere, in rapporto alla portata e allo sforzo massimo ammissibile, un coefficiente di sicurezza di almeno 6 per le funi metalliche, 10 per le funi composte di fibre e 5 per le catene.

Apparecchi di sollevamento: fili delle funi. L'estremità delle funi deve essere provvista di impiombatura, legatura o morsettatura, allo scopo di impedire lo scioglimento dei trefoli e dei fili elementari.

Apparecchi di sollevamento: ganci. I ganci utilizzati dovranno recare, inciso od in sovrimpressioni, il marchio di conformità alle norme e il carico massimo ammissibile. Tali ganci, inoltre, dovranno essere conformati in maniera tale da impedire la fuoriuscita delle funi e/o delle catene o devono essere dotati all'imbocco di dispositivo di chiusura funzionante.

Riferimenti Normativi:

D.P.R. 27/4/1955 n.547 art.172; D.P.R. 27/4/1955 n.547 art.176; D.P.R. 27/4/1955 n.547 art.177; D.P.R. 27/4/1955 n.547 art.178; D.P.R. 27/4/1955 n.547 art.179; D.P.R. 27/4/1955 n.547 art.180; D.P.R. 7/1/1956 n.164 art.43; D.P.R. 21/7/1982 n.673 art.1.

- 2) Argani: requisiti generali;

Prescrizioni Organizzative:

Cartelli alla base dell'argano. Alla base del castello di carico ed in prossimità dell'argano, devono essere esposti dei cartelli indicanti:

le norme di sicurezza;

la portata massima dell'elevatore;

le istruzioni per l'imbracatura dei carichi;

le segnalazioni per comunicare con il manovratore;

le principali istruzioni d'uso.

Dispositivi di sicurezza dell'argano. L'argano deve essere dotato dei seguenti dispositivi di sicurezza, il cui funzionamento andrà verificato al termine delle operazioni di montaggio:

dispositivo fine corsa di discesa e salita del gancio;

dispositivo limitatore di carico;

arresto automatico del carico in caso di interruzione dell'energia elettrica, anche su una sola fase;

dispositivo di frenatura per il pronto arresto e la posizione di fermo del carico e del mezzo;

dispositivo di fine corsa alla traslazione per il carrello dell'argano a cavalletto.

Riferimenti Normativi:

D.P.R. 27/4/1955 n.547 art.173; D.P.R. 27/4/1955 n.547 art.174.

- 3) Ancoraggio dell'argano a bandiera;

Prescrizioni Esecutive:

Non devono utilizzarsi altri sistemi di ancoraggio diversi da quello indicato dal costruttore ed illustrati nel libretto di istruzioni. In particolare:

i bracci girevoli portanti l'argano devono essere fissati, mediante staffe, con bulloni a vite muniti di dado e controdado, a parti stabili quali pilastri in cemento armato, ferro o legno;

se l'argano dovrà essere collocato su un ponteggio, si dovrà provvedere a raddoppiare il montante su cui va fissato, rinforzando il ponteggio secondo il progetto obbligatorio redatto da un tecnico abilitato;

qualora l'argano venga montato ad un piano intermedio, si dovrà provvedere a sbadacchiare il palo di sostegno tra i due solai.

Riferimenti Normativi:

D.P.R. 7/1/1956 n.164 art.57; D.P.R. 27/4/1955 n.547 art.168.

## Argano a cavalletto

L'argano è un apparecchio di sollevamento costituito essenzialmente da un elevatore e dalla relativa struttura di supporto. Questo tipo di apparecchio di sollevamento viene generalmente preferito quando ci si trova in ambienti limitati con carichi non eccessivamente pesanti ed ingombranti, per cui non risulta conveniente l'utilizzazione della gru a torre.

Due sono i tipi presenti in commercio: l'argano a cavalletto e l'argano a bandiera, caratterizzati, principalmente, dal differente tipo di supporto.

L'argano a cavalletto è sostenuto da due cavalletti, uno anteriore provvisto di due staffoni per permettere all'operatore di afferrarsi durante la ricezione del carico, ed uno posteriore, che reca fissati i due cassoni di zavorra provvisti di lucchetti. L'elevatore scorre su una rotaia, fissata ai cavalletti suddetti e provvista di fine corsa ammortizzati, per permettere lo spostamento del materiale fuori dal piano di sostegno della macchina.

### Rischi generati dall'uso dell'Attrezzo:

#### 1) Caduta dall'alto;

Caduta di persone dall'alto, in seguito alla perdita di equilibrio del lavoratore e/o all'assenza di adeguate protezioni (collettive od individuali), da opere provvisorie, gru od autogrù, fori nei solai o balconate o rampe di scale o scavi, o da mezzi per scavo o trasporto, o da qualsiasi altra postazione di lavoro sopraelevata.

Misure Preventive e Protettive relative al rischio:

##### a) Apparecchi di sollevamento: impiego corretto;

**Prescrizioni Esecutive:**

Le lavorazioni in cui può essere impiegato l'apparecchio di sollevamento sono solo quelle di sollevamento e di trasporto materiali in tiri verticali. E' assolutamente vietato utilizzare la macchina nei casi seguenti:  
con portate superiori a quelle previste sul libretto di omologazione;  
per sradicare alberi, pali, massi e qualunque cosa si trovi interrata;  
per strappare casseformi di ragguardevole entità;  
per il trasporto, anche breve, di persone.

**Riferimenti Normativi:**

D.P.R. 27/4/1955 n.547 art.168; D.P.R. 27/4/1955 n.547 art.184.

##### b) Argano a cavalletto: varco per il passaggio del carico;

**Prescrizioni Esecutive:**

Sulla parte anteriore del cavalletto deve essere realizzato un normale parapetto e un varco centrale per il passaggio del carico. Tale varco dovrà essere munito di tavola fermapiede alta 30 cm irrobustita dall'apposizione, posteriormente, di un corrente tubolare; inoltre dovrà essere dotata di due solidi appoggi alti 1,20 m. dal piano di lavoro e sporgenti 20 cm. per offrire al lavoratore un valido appiglio durante le fasi di ricezione del carico.

**Riferimenti Normativi:**

D.P.R. 7/1/1956 n.164 art.56.

#### 2) Caduta di materiale dall'alto o a livello;

Lesioni (schiacciamenti, cesoiamenti, colpi, impatti, tagli) causate dall'investimento di masse cadute dall'alto o a livello: materiali caduti durante il trasporto con gru, argani ecc., o da autocarri, dumper, carrelli elevatori ecc., o da opere provvisorie, o per ribaltamento delle stesse, di mezzi di sollevamento, di attrezzature, ecc.;

materiali frantumati proiettati a distanza al seguito di demolizioni effettuate mediante esplosivo o a spinta.

Misure Preventive e Protettive relative al rischio:

##### a) Apparecchi di sollevamento: prevenzioni a "Caduta di materiale dall'alto";

**Prescrizioni Organizzative:**

Verifica trimestrale degli apparecchi di sollevamento. Sono affidate ai datori di lavoro, che le esercitano a mezzo di personale specializzato dipendente o da essi scelto, le verifiche trimestrali delle funi e catene degli impianti ed apparecchi di sollevamento. I risultati di tale verifica verranno annotati sul libretto di omologazione.

Verifica annuale degli apparecchi di sollevamento. Le gru e gli altri apparecchi di sollevamento di portata superiore a 200 chilogrammi, esclusi quelli azionati a mano e quelli già soggetti a speciali disposizioni di legge, devono essere sottoposti a verifica, una volta all'anno (a cura dell'ASL-PMP competente per zona), per accertarne lo stato di funzionamento e di conservazione ai fini della sicurezza dei lavoratori.

**Prescrizioni Esecutive:**

Apparecchi di sollevamento: verifiche periodiche. Periodicamente andranno eseguiti controlli sullo stato delle funi, delle catene e dei ganci, sostituendo quelli in cattivo stato, con nuovi pezzi di equivalenti caratteristiche; inoltre andrà verificato il serraggio dei bulloni ed il regolare rifornimento di lubrificante agli ingrassatori.

Apparecchi di sollevamento: tiranti. Le funi e le catene devono essere protette dal contatto contro gli spigoli vivi del materiale da sollevare mediante angolari e paraspigoli metallici. I tiranti dell'imbracatura non devono formare un angolo al vertice superiore a 60°, per evitare eccessive sollecitazioni negli stessi (infatti a parità di carico la sollecitazione delle funi cresce con l'aumentare dell'angolo al vertice).

Apparecchi di sollevamento: inizio del turno di lavoro. All'inizio di ogni turno di lavoro, si dovrà provvedere alla verifica del corretto funzionamento dei freni, dei limitatori di corsa, degli altri dispositivi di sicurezza e segnalazione e dei dispositivi di chiusura dei ganci.

Apparecchi di sollevamento: imbracatura dei carichi. Dovranno essere sollevati solo carichi ben imbracati ed equilibrati: per accertare il soddisfacimento delle condizioni suddette, basterà sollevare il carico di pochi centimetri ed osservare, per alcuni istanti, il suo comportamento. Devono essere utilizzati solo dispositivi e contenitori adatti allo specifico materiale da utilizzare: è consigliabile utilizzare imbracature predisposte da ditte che garantiscono la portata indicata. In particolare:

- la forca potrà essere utilizzata solo per operazioni di scarico degli automezzi, e comunque senza mai superare, con il carico, altezze da terra superiori a 2 m;

- i cassoni metallici (o dispositivi analoghi in grado di impedire il disperdimento del carico, come, ad esempio, benne o ceste) dovranno essere utilizzati per il sollevamento ed il trasporto di materiali minuti.

Prima del sollevamento verificare la perfetta chiusura dei dispositivi del gancio.

Apparecchi di sollevamento: segnale dagli addetti all'imbracatura. Sollevare i carichi solo dopo aver ricevuto il segnale prestabilito dal personale incaricato all'imbracatura.

Apparecchi di sollevamento: sgombero area di manovra. Le manovre di sollevamento possono aver inizio solo dopo che le persone non autorizzate si siano allontanate dal raggio di azione dell'apparecchio di sollevamento.

Apparecchi di sollevamento: visibilità. Il manovratore potrà iniziare le manovre di sollevamento solo se ha la perfetta visibilità della

zona delle operazioni o se è coadiuvato a terra da lavoratori incaricati esperti.

Apparecchi di sollevamento: gradualità del tiro. Le manovre di partenza e di arresto devono effettuarsi con gradualità in modo da evitare bruschi strappi e ondeggiamenti del carico.

Apparecchi di sollevamento: sospensione delle manovre. Le manovre eseguite da un apparecchio di sollevamento, dovranno essere immediatamente sospese nei seguenti casi:

in presenza di nebbia o di scarsa illuminazione;

in presenza di vento forte;

nel caso in cui le persone esposte al rischio di caduta dei carichi, non si spostino dalla traiettoria di passaggio.

Riferimenti Normativi:

D.P.R. 27/4/1955 n.547 art.8; D.P.R. 27/4/1955 n.547 art.169; D.P.R. 27/4/1955 n.547 art.172; D.P.R. 27/4/1955 n.547 art.173; D.P.R. 27/4/1955 n.547 art.174; D.P.R. 27/4/1955 n.547 art.175; D.P.R. 27/4/1955 n.547 art.182; D.P.R. 27/4/1955 n.547 art.194; D.M. 12/9/1959 art.5; D.M. 12/9/1959 art.11.

- b) Argani: prevenzioni a "Caduta di materiale dall'alto";

Prescrizioni Organizzative:

Apparecchi di sollevamento: difesa delle aperture per il passaggio dei carichi. Quando argani, paranchi e apparecchi simili sono usati per il sollevamento o la discesa dei carichi tra piani diversi di un edificio attraverso aperture nei solai o nelle pareti, le aperture per il passaggio del carico ai singoli piani, nonché il sottostante spazio di arrivo o di sganciamento del carico stesso devono essere protetti, su tutti i lati, mediante parapetti normali provvisti, ad eccezione di quello del piano terreno, di arresto al piede. I parapetti devono essere disposti in modo da garantire i lavoratori anche contro i pericoli derivanti da urti o da eventuale caduta del carico di manovra. Gli stessi parapetti devono essere applicati anche sui lati delle aperture dove si effettua il carico e lo scarico, a meno che per le caratteristiche dei materiali in manovra ciò non sia possibile. In quest'ultimo caso, in luogo del parapetto normale deve essere applicata una solida barriera mobile, inasportabile e fissabile nella posizione di chiusura mediante chiavistello o altro dispositivo. Detta barriera deve essere tenuta chiusa quando non siano eseguite manovre di carico o scarico al piano corrispondente.

Prescrizioni Esecutive:

Argani: protezione della zona di azione al piano terra. E' obbligatorio transennare a terra la zona di azione dell'argano.

Portata massima sollevabile dall'argano. Devono essere sollevati solo carichi di peso inferiore alla portata massima consentita dall'apparecchio di sollevamento. Prima di iniziare le manovre di sollevamento deve essere verificata l'effettiva portata dei ganci: ove tale portata massima risultasse inferiore a quella dell'apparecchio, dovrà assumersi come la massima portata sollevabile.

Riferimenti Normativi:

D.P.R. 27/4/1955 n.547 art.168; D.P.R. 27/4/1955 n.547 art.171; D.P.R. 27/4/1955 n.547 art.186; D.P.R. 27/4/1955 n.547 art.193.

- c) Argano a cavalletto: termine del turno di lavoro;

Prescrizioni Esecutive:

Al termine del turno di lavoro, bisognerà eseguire le seguenti operazioni:

togliere tensione alla macchina, aprendo tutti gli interruttori;

liberare il gancio da eventuali carichi;

arrotolare la fune portando il gancio sotto l'argano;

bloccare l'elevatore sul fine corsa interno;

chiudere l'apertura di carico con le barriere mobili.

- 3) Elettrocuzione;

Elettrocuzione per contatto diretto o indiretto con parti dell'impianto elettrico in tensione.

Folgorazione dovuta a caduta di fulmini in prossimità del lavoratore.

Misure Preventive e Protettive relative al rischio:

- a) Apparecchi di sollevamento: alimentazione elettrica;

Prescrizioni Organizzative:

L'alimentazione elettrica dell'apparecchio di sollevamento dovrà avvenire mediante cavo di alimentazione flessibile multipolare. L'apparecchio di sollevamento dovrà, inoltre, essere dotato di interruttore generale e differenziale ubicati sul quadro elettrico.

Riferimenti Normativi:

D.P.R. 7/1/1956 n.164 art.288.

## Misure Preventive e Protettive relative all'Attrezzo:

- 1) Apparecchi di sollevamento: requisiti generali;

Prescrizioni Organizzative:

Apparecchi di sollevamento: omologazione. Tutti gli apparecchi di sollevamento non manuale di portata superiore a 200 kg sono soggetti ad omologazione ISPESL, sia se dotati di dichiarazione di conformità (omologazione di tipo), sia in sua assenza. All'atto dell'omologazione, l'ISPESL rilascia una targhetta di immatricolazione, che deve essere apposta sulla macchina in posizione ben visibile, ed il libretto di omologazione. Ogni qualvolta vengano eseguite riparazioni e/o sostituzioni che comportino modifiche sostanziali, va richiesta nuova omologazione.

Verifica di installazione degli apparecchi di sollevamento. Ogni qualvolta viene montata in cantiere una macchina di sollevamento (gru, argani, ecc.), già dotata di libretto di omologazione, deve eseguirsi la verifica di installazione ad opera dell'ASL-PMP, che ne rilascerà certificazione.

Apparecchi di sollevamento: organi di avvolgimento. Gli apparecchi e gli impianti di sollevamento e di trasporto per trazione, provvisti di tamburi di avvolgimento e di pulegge di frizione, come pure di apparecchi di sollevamento a vite, devono essere muniti di dispositivi che impediscano:

a) l'avvolgimento e lo svolgimento delle funi o catene o la rotazione della vite, oltre le posizioni limite prestabilite ai fini della sicurezza in relazione al tipo o alle condizioni d'uso dell'apparecchio (dispositivo di arresto automatico di fine corsa);

b) la fuoriuscita delle funi o catene dalle sedi dei tamburi e delle pulegge durante il normale funzionamento.

I tamburi e le pulegge di tali apparecchi ed impianti devono avere le sedi delle funi e delle catene atte, per dimensioni e profilo, a permettere il libero e normale avvolgimento delle stesse funi o catene in modo da evitare accavallamenti o sollecitazioni anormali. Tali tamburi e le pulegge, sui quali si avvolgono funi metalliche, salvo quanto previsto da disposizioni speciali, devono avere un diametro non inferiore a 25 volte il diametro delle funi ed a 300 volte il diametro dei fili elementari di queste. Per le pulegge di rinvio il diametro non deve essere inferiore rispettivamente a 20 e a 250 volte.

Apparecchi di sollevamento: funi e catene. Le funi e le catene impiegate dovranno essere contrassegnate dal fabbricante e dovranno essere corodate, al momento dell'acquisto, di una sua regolare dichiarazione con tutte le indicazioni ed i certificati previsti dal D.P.R. 21/7/1982 e/o dalla Direttiva CEE 91/368.

Apparecchi di sollevamento: coeff. di sicurezza di funi e catene. Le funi e le catene degli impianti e degli apparecchi di sollevamento e

di trazione, salvo quanto previsto al riguardo dai regolamenti speciali, devono avere, in rapporto alla portata e allo sforzo massimo ammissibile, un coefficiente di sicurezza di almeno 6 per le funi metalliche, 10 per le funi composte di fibre e 5 per le catene.

Apparecchi di sollevamento: fili delle funi. L'estremità delle funi deve essere provvista di impiombatura, legatura o morsettatura, allo scopo di impedire lo scioglimento dei trefoli e dei fili elementari.

Apparecchi di sollevamento: ganci. I ganci utilizzati dovranno recare, inciso od in sovrappressione, il marchio di conformità alle norme e il carico massimo ammissibile. Tali ganci, inoltre, dovranno essere conformati in maniera tale da impedire la fuoriuscita delle funi e/o delle catene o devono essere dotati all'imbocco di dispositivo di chiusura funzionante.

Riferimenti Normativi:

D.P.R. 27/4/1955 n.547 art.172; D.P.R. 27/4/1955 n.547 art.176; D.P.R. 27/4/1955 n.547 art.177; D.P.R. 27/4/1955 n.547 art.178; D.P.R. 27/4/1955 n.547 art.179; D.P.R. 27/4/1955 n.547 art.180; D.P.R. 7/1/1956 n.164 art.43; D.P.R. 21/7/1982 n.673 art.1.

- 2) Argani: requisiti generali;

Prescrizioni Organizzative:

Cartelli alla base dell'argano. Alla base del castello di carico ed in prossimità dell'argano, devono essere esposti dei cartelli indicanti:

le norme di sicurezza;

la portata massima dell'elevatore;

le istruzioni per l'imbracatura dei carichi;

le segnalazioni per comunicare con il manovratore;

le principali istruzioni d'uso.

Dispositivi di sicurezza dell'argano. L'argano deve essere dotato dei seguenti dispositivi di sicurezza, il cui funzionamento andrà verificato al termine delle operazioni di montaggio:

dispositivo fine corsa di discesa e salita del gancio;

dispositivo limitatore di carico;

arresto automatico del carico in caso di interruzione dell'energia elettrica, anche su una sola fase;

dispositivo di frenatura per il pronto arresto e la posizione di fermo del carico e del mezzo;

dispositivo di fine corsa alla traslazione per il carrello dell'argano a cavalletto.

Riferimenti Normativi:

D.P.R. 27/4/1955 n.547 art.173; D.P.R. 27/4/1955 n.547 art.174.

- 3) Ancoraggio dell'argano a cavalletto;

Prescrizioni Esecutive:

Non devono utilizzarsi altri sistemi di ancoraggio diversi da quello indicato dal costruttore ed illustrati nel libretto di istruzioni. In particolare:

il cavalletto deve essere ancorato riempiendo i cassoni per la zavorra, posti sulla parte del sistema portante, con materiali inerti di peso specifico conosciuto evitando, in ogni caso, di utilizzare liquidi;

i cassoni per la zavorra, dopo il riempimento, devono essere chiusi con un lucchetto;

qualora l'argano venga montato ad un piano intermedio, si dovrà obbligatoriamente provvedere a sbadacchiare il cavalletto stesso al solaio superiore mediante gli appositi puntoni.

Riferimenti Normativi:

Circolare Ministero del Lavoro 31 luglio 1981.

## Attrezzi manuali

Gli attrezzi manuali (picconi, badili, martelli, tenaglie, cazzuole, frattazzi, chiavi, scalpelli, ecc.), presenti in tutte le fasi lavorative, sono sostanzialmente costituiti da una parte destinata all'impugnatura, in legno o in acciaio, ed un'altra, variamente conformata, alla specifica funzione svolta.

Rischi generati dall'uso dell'Attrezzo:

- 1) Punture, tagli, abrasioni;
- 2) Urti, colpi, impatti, compressioni;

Misure Preventive e Protettive relative all'Attrezzo:

- 1) Attrezzi manuali: misure preventive e protettive;

Prescrizioni Esecutive:

**Prima dell'uso:** 1) Accertati del buono stato della parte lavorativa dell'utensile; 2) Assicuratevi del buono stato del manico e del suo efficace fissaggio.

**Durante l'uso:** 1) Utilizza idonei paracolpi quando utilizzi punte e/o scalpelli; 2) Quando si utilizzano attrezzi ad impatto, provvedi ad allontanare adeguatamente terzi presenti; 3) Assumi una posizione stabile e corretta; 4) Evita di abbandonare gli attrezzi nei passaggi (in particolare se sopraelevati), provvedendo a riporli negli appositi contenitori.

**Dopo l'uso:** 1) Riponi correttamente l'utensile, verificandone lo stato di usura.

Riferimenti Normativi:

D.Lgs. 9 aprile 2008 n. 81, Allegato 6.

- 2) DPI: utilizzatore attrezzi manuali;

Prescrizioni Organizzative:

Devono essere forniti al lavoratore adeguati dispositivi di protezione individuale: **a)** casco; **b)** calzature di sicurezza; **c)** occhiali; **d)** guanti.

## Attrezzi manuali

Gli attrezzi manuali (picconi, badili, martelli, tenaglie, cazzuole, frattazzi, chiavi, scalpelli, ecc.), presenti in tutte le fasi lavorative, sono sostanzialmente costituiti da una parte destinata all'impugnatura, in legno o in acciaio, ed un'altra, variamente conformata, alla specifica funzione svolta.

Rischi: le possibili cause di infortunio sono conseguenti al contatto traumatico con la parte lavorativa dell'utensile, sia di chi lo adopera che di terzi, o



al cattivo stato dell'impugnatura.

**Prevenzioni:** dovranno utilizzarsi utensili in buono stato ed adeguati alla lavorazione che si sta eseguendo, avendo cura di distanziare adeguatamente terzi presenti, e riponendoli, soprattutto nei lavori in quota, negli appositi contenitori, quando non utilizzati.

#### Rischi generati dall'uso dell'Attrezzo:

- 1) Caduta di materiale dall'alto o a livello;  
Lesioni (schiacciamenti, cesoiamenti, colpi, impatti, tagli) causate dall'investimento di masse cadute dall'alto o a livello:  
materiali caduti durante il trasporto con gru, argani ecc., o da autocarri, dumper, carrelli elevatori ecc., o da opere provvisorie, o per ribaltamento delle stesse, di mezzi di sollevamento, di attrezzature, ecc.;

materiali frantumati proiettati a distanza al seguito di demolizioni effettuate mediante esplosivo o a spinta.

Misure Preventive e Protettive relative al rischio:

- a) Attrezzi manuali: prevenzioni a "Caduta di materiale dall'alto ecc.";

**Prescrizioni Organizzative:**

Contenitore per utensili. Fornire ai lavoratori adeguati contenitori per riporre gli utensili di piccola taglia.

**Prescrizioni Esecutive:**

Attrezzi non utilizzati. Non abbandonare gli utensili nei passaggi ed assicurarli da una eventuale caduta dall'alto.

Contenitore per utensili. Utilizzare gli appositi contenitori per riporre gli utensili di piccola taglia.

**Riferimenti Normativi:**

D.P.R. 27/4/1955 n.547 art.24.

- 2) Colpi, tagli, punture, abrasioni;  
Colpi, tagli, punture, abrasioni alle mani; contusioni e traumi a tutto il corpo senza una localizzazione specifica, per contatto con l'attrezzo adoperato o conseguenti ad urti con oggetti di qualsiasi tipo presenti in cantiere.  
Dolori muscolari relativi ad errate posizioni assunte durante l'uso dell'attrezzatura di lavoro.

Misure Preventive e Protettive relative al rischio:

- a) Prevenzioni generali a "Colpi, Tagli, ecc.", comuni a utensili, attr. a motore o macchinari;

**Prescrizioni Esecutive:**

Protezione dalle proiezioni di schegge e materiali. Nei lavori che possono dar luogo alla proiezione pericolosa di schegge o di materiali, come spaccatura o scalpellatura di blocchi o simili, taglio di chiodi e in genere nei lavori eseguiti mediante utensili a mano o a motore, devono essere predisposti efficaci mezzi di protezione a difesa sia delle persone direttamente addette a tali lavori, sia di coloro che sostano o transitano in vicinanza.

Distanza tra lavoratori. Distanziare adeguatamente gli altri lavoratori durante l'uso di utensili, attrezzature a motore o macchinari.

**Riferimenti Normativi:**

D.P.R. 27/4/1955 n.547 art.12; D.P.R. 7/1/1956 n.164 art.9.

- b) Attrezzi manuali: fine del turno di lavoro;

**Prescrizioni Organizzative:**

Scelta dell'utensile adeguato. Fornire ai lavoratori utensili adeguati all'impiego cui sono destinati.

Stato manutentivo degli attrezzi. Fornire ai lavoratori utensili in buone condizioni: verificare il corretto fissaggio del manico, sostituire i manici che presentino incrinature o scheggiature, per punte e scalpelli fornire idonei paracolpi ed eliminare le sbavature dalle impugnature.

**Prescrizioni Esecutive:**

Attrezzi manuali: fine del turno di lavoro. Al termine del turno di lavoro controllare lo stato di usura degli utensili utilizzati, quindi pulirli e riporli ordinatamente.

Scelta dell'utensile adeguato. Selezionare il tipo di utensile adeguato al lavoro da eseguirsi.

Stato manutentivo degli attrezzi. Controllare che l'utensile non sia deteriorato: verificare il corretto fissaggio del manico, per punte e scalpelli utilizzare idonei paracolpi.

**Riferimenti Normativi:**

D.P.R. 27/4/1955 n.374 art.24; D.L.19/9/1994 n.626 art.35.

## Avvitatore elettrico

L'avvitatore elettrico è un utensile elettrico di uso comune nel cantiere edile, commercializzato in tipi alimentati sia in bassa che in bassissima tensione.

#### Rischi generati dall'uso dell'Attrezzo:

- 1) Cesoiamenti, stritolamenti, impatti, lacerazioni;  
Ferite e lesioni (cesoiamenti, stritolamenti, impatti, lacerazioni) causate da contatti accidentali con organi mobili di macchine o mezzi, o per collisioni con ostacoli o altri mezzi presenti nell'area del cantiere.

Misure Preventive e Protettive relative al rischio:

- a) Prevenzioni generali a "Cesoiamenti, ecc.", comuni a utensili, attr. a motore o macchinari, mezzi d'opera;

**Prescrizioni Esecutive:**

Rimozione delle protezioni e dei dispositivi di sicurezza. Le protezioni ed i dispositivi di sicurezza di attrezzature, macchinari e mezzi d'opera non devono essere rimossi se non nei casi di assoluta necessità o per operazioni di manutenzione espressamente previste nelle istruzioni fornite dal produttore. Qualora debba provvedersi alla loro rimozione (previo permesso preventivo del preposto o del datore di lavoro), dovranno adottarsi contemporaneamente misure atte a mettere in evidenza e a ridurre al limite minimo possibile il pericolo che ne deriva. Il ricollocamento nella sede originaria delle protezioni o dei dispositivi di sicurezza rimossi, dovrà avvenire non appena siano cessate le ragioni che ne hanno reso necessaria la loro temporanea rimozione.

Manutenzione: divieto con la macchina in funzione. Non è consentito pulire, oliare o ingrassare gli organi mobili, né eseguire qualsiasi operazioni di registrazione o di riparazione di attrezzature, macchinari o mezzi d'opera qualora siano in funzione, salvo non risulti espressamente indicato (con le relative procedure esecutive) nelle istruzioni di manutenzione.

**Riferimenti Normativi:**

D.P.R. 27/4/1955 n.547 art.6; D.P.R. 27/4/1955 n.547 art.47; D.P.R. 27/4/1955 n.547 art.48; D.L. 19/9/1994 n.626 art.5; D.L. 19/9/1994 n.626 art.39.

- b) Prevenzioni generali a "Cesoiamenti, ecc.", comuni a utensili, attr. a motore o macchinari;

Misurazioni di pezzi in lavorazione. Un pezzo in lavorazione deve essere misurato soltanto con la macchina ferma.  
Verifiche delle protezioni prima della lavorazione. Ogni qualvolta il lavoratore si accinga ad iniziare una lavorazione, dovrà preventivamente accertarsi del corretto posizionamento dei carter e di tutte le protezioni da organi mobili.

- c) Prevenzioni generali a "Cesoiamenti, ecc.", comuni agli utensili;

Impugnatura dell'utensile. Le impugnature dell'utensile vanno sempre tenute asciutte e prive di oli o grasso.  
Uso appropriato dell'utensile. L'utensile non deve essere mai utilizzato per scopi o lavori per i quali non è destinato.

- 2) Elettrocuzione;

Elettrocuzione per contatto diretto o indiretto con parti dell'impianto elettrico in tensione.

Folgorazione dovuta a caduta di fulmini in prossimità del lavoratore.

Misure Preventive e Protettive relative al rischio:

- a) Disposizioni per i lavoratori che utilizzano apparecchi elettrici;

Cavi di alimentazione: prolungh. Per portare l'alimentazione nei luoghi dove non è presente un quadro elettrico, occorreranno prolungh. la cui sezione deve essere adeguatamente dimensionata in funzione della potenza richiesta. E' vietato approntare artigianalmente le prolungh: andranno utilizzate, pertanto, solo quelle in commercio realizzate secondo le norme di sicurezza. Il cavo da utilizzare è quello per posa mobile.

Cavi di alimentazione: disposizione. I cavi di alimentazione devono essere disposti in maniera tale da non intralciare i posti di lavoro o passaggi, e non diventare oggetto di danneggiamenti: a questo scopo è necessario che venga ridotto al minimo lo sviluppo libero del cavo mediante l'uso di tenditori, tamburi avvolgicavo con prese incorporate o altri strumenti equivalenti; in nessun caso, comunque, è consentito depositare bidoni, attrezzi o carichi in genere allo scopo di tenderne la parte in esubero. In particolare, per quanto possibile, i cavi dovranno essere disposti parallelamente alle vie di transito. Inoltre, i cavi di alimentazione non devono essere sollecitati a piegamenti di piccolo raggio né sottoposti a torsione, né agganciati su spigoli vivi o su materiali caldi o lasciati su pavimenti sporchi di cemento, oli o grassi.

Cavi di alimentazione: utilizzazione. Prima di utilizzare un'apparecchiatura elettrica, bisognerà controllare che i cavi di alimentazione della stessa e quelli usati per derivazioni provvisorie non presentino parti logore nell'isolamento. Qualora il cavo apparisse deteriorato, esso non deve essere riparato con nastri isolanti adesivi, ma va subito sostituito con uno di caratteristiche identiche ad opera di personale specializzato. L'uso dei cavi deteriorati è tassativamente vietato.

Il cavo elettrico, i suoi attacchi e l'interruttore devono essere protetti adeguatamente e si dovrà sempre evitare di toccarli con le mani bagnate o stando con i piedi sul bagnato.

Dopo l'utilizzazione i cavi di alimentazione (dell'apparecchiatura e/o quelli usati per le derivazioni provvisorie) devono essere accuratamente ripuliti e riposti, in quanto gli isolamenti in plastica ed in gomma si deteriorano rapidamente a contatto con oli e grassi.

Collegamenti volanti. I collegamenti volanti devono essere evitati, per quanto possibile. Ove indispensabili, i collegamenti a presa e spina dovranno essere realizzati con prese e spine aventi almeno protezione IP 67 e dovranno essere posizionati fuori dai tratti interrati.

Cavi di alimentazione: temperature di esposizione. La temperatura sulla superficie esterna della guaina dei cavi non deve superare la temperatura di 50°C per cavi flessibili in posa mobile e di 70 °C per quelli flessibili in posa fissa, né scendere al di sotto dei -25 °C.

Pressacavo. Il pressacavo svolge la duplice funzione di protezione contro la penetrazione, all'interno del corpo della spina e della presa (fissa o mobile), di polvere e liquidi e contro la eventuale sconnessione tra i cavi ed i morsetti degli spinotti causata da una tensione eccessiva accidentalmente esercitata sul cavo. Deve, pertanto, essere prestata la massima attenzione allo stato dei pressacavi presenti sia sulle spine che sulle prese.

Quadri elettrici: arresto automatico. Qualora un dispositivo di protezione (interruttore) sia intervenuto aprendo il circuito, prima di ridare tensione all'impianto occorrerà individuare e riparare il guasto che lo ha provocato e mai dare di nuovo tensione escludendo dal circuito l'interruttore che ne impedisce la chiusura. E' assolutamente vietato mettere fuori uso i dispositivi di sicurezza, togliendo, bloccando, sostituendo valvole, interruttori automatici, molle, ecc. con altri di diversa taratura o peggio ancora utilizzando sistemi di fortuna.

Manutenzione di prese e spine: verifiche e controlli. Gli spinotti delle spine, così come gli alveoli delle prese, vanno tenuti puliti e asciutti: prima di eseguire i controlli e la eventuale manutenzione, provvedere a togliere la tensione all'impianto.

Le prese e le spine che avessero subito forti urti, andranno accuratamente controllate, anche se non presentano danni apparenti: tutte quelle che mostreranno segni anche lievi di bruciature o danneggiamenti, dovranno essere sostituite facendo ricorso a personale qualificato.

Allaccio apparecchiature elettriche. Non devono mai essere inserite o disinserite macchine o utensili su prese in tensione. In particolare, prima di effettuare un allacciamento, si dovrà accertare che:

l'interruttore di avvio della macchina o utensile sia "aperto" (motore elettrico fermo);

l'interruttore posto a monte della presa sia "aperto" (assenza di tensione alla presa).

Alimentazione elettrica: sospensione temporanea delle lavorazioni. Durante le interruzioni di lavoro deve essere tolta l'alimentazione all'apparecchiatura elettrica.

Come collegare e disinnestare una spina. Per disconnettere una spina da una presa di corrente si deve sempre evitare di tendere il cavo; occorre, invece, disconnettere la spina mediante l'impugnatura della spina stessa. Per eseguire una connessione, non si devono mai collegare direttamente i cavi agli spinotti e dovranno usarsi, invece, sempre spine e prese normalizzate.

Dispositivi di sicurezza: by-pass. Evitare di by-passare i dispositivi di sicurezza se non espressamente autorizzati dal superiore preposto, esperto di sicurezza elettrica.

Apparecchiature elettriche: verifiche prima dell'uso. Prima di mettere in funzione qualsiasi macchina o apparecchiatura elettrica, devono essere controllate tutte le parti elettriche visibili, in particolare:

il punto dove il cavo di alimentazione si collega alla macchina (in quanto in questa zona il conduttore è soggetto ad usura e a sollecitazioni meccaniche con possibilità di rottura dell'isolamento);

la perfetta connessione della macchina ai conduttori di protezione ed il collegamento di questo all'impianto di terra.

Verificare visivamente, inoltre, l'integrità dell'isolamento della carcassa.

Impianto elettrico: chiusura giornaliera dell'impianto. Al termine della giornata di lavoro occorre disinserire tutti gli interruttori e chiudere i quadri elettrici a chiave.

D.P.R. 27/4/1955 n.547 art.267; D.P.R. 27/4/1955 n.547 art.283.

- b) Disposizioni ulteriori per i lavoratori che utilizzano utensili elettrici;

Adattatori per spine per uso domestico. Le prese a spina per uso domestico sono assolutamente vietate nel cantiere; ove fosse necessario utilizzare un attrezzo elettrico con spina di tipo domestico indissolubile dal cavo (ad esempio flessibili, scanalatori, trapani, ecc.) si dovranno utilizzare appositi adattatori da montare sulle prese a norma.

Tali adattatori non devono:

avere grado di protezione inferiore a quello necessario alla lavorazione;

avere portata inferiore a quella della presa;

essere usati in luoghi con pericolo di scoppio o di incendio;

essere usati in prese con interruttori di blocco;

essere lasciati inseriti nelle prese quando non sono utilizzati.

Apparecchiature elettriche: impugnatura utensili. Gli attrezzi elettrici non devono essere presi per il cavo ma per l'apposita impugnatura. Il peso dell'apparecchio produce il distacco del cavo dai morsetti con conseguente pericolo di corto circuito e quindi di scarica elettrica in caso di contatto.

Apparecchiature elettriche: pulizia. Gli apparecchi mobili e portatili devono essere puliti frequentemente soprattutto quando sono stati esposti all'imbrattamento ed alla polvere.

Luoghi conduttori ristretti: utensili utilizzabili. Nei "luoghi conduttori ristretti" possono essere utilizzati:

apparecchi ed utensili elettrici, mobili e portatili, di classe II (doppio quadratino concentrico normalizzato) alimentati tramite separazione elettrica singola (trasformatore di isolamento);

apparecchi alimentati a bassissima tensione di sicurezza (uguale o minore di 25 volt, nei cantieri).

Riferimenti Normativi:

CEI 23-5; CEI 23-16; CEI 64-8 CAP XI Sez.4.

- c) Requisiti generali delle apparecchiature elettriche;

Prescrizioni Organizzative:

Apparecchiature elettriche: dispositivo contro il riavviamento automatico. Tutte le apparecchiature elettriche, quali ad esempio seghe circolari, betoniere, flessibili, ecc., che possono presentare pericolo per l'operatore con la rimessa in moto al ristabilirsi della tensione di rete dopo una interruzione, devono essere provviste di dispositivo contro il riavviamento automatico.

Apparecchiature elettriche: targhetta. Tutte le apparecchiature elettriche (fisse, mobili, portatili o trasportabili) devono essere corredate di targhetta su cui, tra l'altro, devono essere riportate la tensione, l'intensità ed il tipo di alimentazione prevista dal costruttore, i marchi di conformità e tutte le altre eventuali caratteristiche costruttive necessarie per l'uso.

Riferimenti Normativi:

D.P.R. 27/4/1955 n.547 art.68; D.P.R. 27/4/1955 n.547 art.267.

- d) Requisiti specifici degli utensili elettrici;

Prescrizioni Organizzative:

Apparecchiature elettriche: interruttore di avvio. Gli utensili elettrici portatili devono essere muniti di un interruttore incorporato nell'incastellatura, che consenta di eseguire con facilità e sicurezza la messa in moto e l'arresto.

Apparecchiature elettriche: tensione di lavoro. Gli utensili elettrici portatili utilizzati per lavori all'aperto devono:

essere alimentati con tensione non superiore a 220 Volt verso terra;

essere alimentati con tensione non superiore a 50 Volt (25 nei cantieri) verso terra o da trasformatori di isolamento, qualora si lavori in luoghi bagnati o molto umidi o entro grandi masse metalliche.

Apparecchiature elettriche: doppio isolamento. Gli apparecchi elettrici portatili alimentati con una tensione superiore a 25 V devono disporre di un isolamento supplementare detto doppio isolamento (classe II): esso è riconoscibile dal simbolo, applicato sull'involucro dell'utensile, del doppio quadratino concentrico ed è accompagnato dal simbolo dell'istituto (marchio del laboratorio) di omologazione che ne attesta l'idoneità. Gli apparecchi con doppio isolamento non devono essere collegati a terra in quanto il doppio isolamento è una garanzia maggiore della messa a terra.

Apparecchiature elettriche: alimentazione con trasformatore. Se l'alimentazione degli utensili elettrici che operano all'aperto o in luoghi molto umidi è fornita mediante rete a bassissima tensione attraverso un trasformatore, questo dovrà avere l'avvolgimento primario separato ed isolato perfettamente dall'avvolgimento secondario. Il trasformatore dovrà essere collocato in modo che l'operatore non venga in contatto con la presa relativa alla sua alimentazione.

Apparecchiature elettriche: lavorazioni con uso di acqua. Per gli utensili elettrici di classe II che fanno uso di acqua, come le smerigliatrici o i vibratorii per il calcestruzzo, devono essere utilizzati trasformatori di isolamento o motogeneratori che garantiscano una separazione galvanica della rete di alimentazione in BT.

Riferimenti Normativi:

D.P.R. 27/4/1955 n.547 art.313; D.P.R. 27/4/1955 n.547 art.315; D.P.R. 27/4/1955 n.547 art.316; D.P.R. 27/4/1955 n.547 art.374; LEGGE 1/3/1968 n.186; D.M. 20/11/1968; CEI 107-43.

- e) Prevenzioni generali a "Elettrocuzione", comuni agli utensili;

Prescrizioni Esecutive:

Uso dell'utensile: disinserimento degli impianti. Prima di utilizzare l'utensile su qualsivoglia struttura e/o materiale, deve verificarsi l'assenza di tensione su di essi e che risultino fuori servizio tutti gli altri impianti tecnologici eventualmente presenti. Durante le lavorazioni dovrà costantemente verificarsi che altri lavoratori non abbiano reinserito impianti tecnologici in prossimità del luogo di lavoro.

Parti metalliche dell'utensile. Qualora si operi su superfici (pavimenti, muri, ecc.) o altri luoghi che possano nascondere cavi in tensione, bisognerà evitare di toccare le parti metalliche dell'utensile durante la lavorazione.

## Misure Preventive e Protettive relative all'Attrezzo:

- 1) Requisiti generali comuni a utensili, attr. a motore o macchinari, mezzi d'opera;

Prescrizioni Organizzative:

Documentazione allegata. L'attrezzatura a motore, il macchinario o il mezzo d'opera in oggetto, deve essere accompagnato, oltre che dalle normali informazioni di carattere strettamente tecnico, dal libretto di garanzia e dalle istruzioni d'uso e manutenzione, con le indicazioni necessarie per eseguire, senza alcun rischio, la messa in funzione e l'utilizzazione, il trasporto, l'eventuale installazione e/o montaggio (smontaggio), la regolazione, la manutenzione e le riparazioni. Tale documentazione deve, inoltre, fornire tutte le informazioni sull'emissione di potenza sonora e sulle vibrazioni prodotte.

Vendita o noleggio: disposizioni. Sono vietati la fabbricazione, la vendita, il noleggio e la concessione in uso di attrezzatura a motore, macchinari, mezzi d'opera e di impianti non rispondenti alle disposizioni legislative e regolamentari vigenti in materia di sicurezza. Chiunque concede in locazione finanziaria beni assoggettati a forme di certificazione o di omologazione obbligatoria è tenuto a che i medesimi siano accompagnati dalle previste certificazioni o dagli altri documenti previsti dalla legge.

Protezione e sicurezza delle macchine. Le parti di macchine, macchinari o attrezzi che costituiscano un pericolo, dovranno essere



protetti o segregati o provvisti di dispositivi di sicurezza.

Manutenzione: norme generali. Tutti gli organi mobili dovranno essere lubrificati, se previsto dal libretto di manutenzione, avendo cura di ripristinare tutte le protezioni asportate, manomesse o danneggiate (schermi di protezione per ingranaggi, carter, ecc.). Deve essere evidenziata la presenza di punti di ossidazione che possa compromettere la funzionalità della macchina e, se necessario bisognerà provvedere alla relativa rimozione e verniciatura.

Manutenzione: verifiche periodiche. Prima dell'introduzione in cantiere di utensili, attrezzature a motore, macchinari e mezzi d'opera, e periodicamente durante le lavorazioni, dovranno essere eseguite accurate verifiche sullo stato manutentivo ad opera di personale qualificato in grado di procedere alle eventuali necessarie riparazioni.

Operazioni di regolazione e/o riparazione. Qualora vengano compiute operazioni di regolazione, riparazione o sostituzione di parti della macchina, bisognerà:

utilizzare solo ricambi ed accessori originali, come previsto nel libretto di manutenzione;

non modificare alcuna parte della macchina.

Ultimata la manutenzione e prima di rimettere in funzione la macchina, accertarsi di aver riposto tutti gli attrezzi utilizzati.

Riferimenti Normativi:

D.P.R. 27/4/1955 n.547 art.41; D.P.R. 27/4/1955 n.547 art.374; Circolare n.103/80.

- 2) Requisiti generali comuni a utensili, attr. a motore o macchinari;

Prescrizioni Organizzative:

Organi rotanti: verifiche. Bisogna far eseguire da personale specializzato, periodicamente ed ogni qualvolta se ne evidenzi la necessità, verifiche sugli accoppiamenti degli organi rotanti per valutarne lo stato di usura.

Prescrizioni Esecutive:

Cuscinetti: verifiche. Deve costantemente essere verificato lo stato di usura e la funzionalità dei cuscinetti per valutare la opportunità della loro lubrificazione o sostituzione.

- 3) Requisiti generali comuni agli utensili;

Prescrizioni Organizzative:

Utensili: potenza del motore adeguata. L'utensile deve essere dotato di motore di potenza e/o numero di giri adeguato al tipo di operazione da svolgere.

Livello di Potenza Sonora: targhetta. Sulla macchina deve essere applicata apposita targhetta riportante il Livello di Potenza Sonora emesso durante le verifiche di legge.

Riferimenti Normativi:

D.L. 15/8/1991 n.277.

## Betoniera a bicchiere

La betoniera a bicchiere è una macchina destinata al confezionamento di malta, di dimensioni contenute, costituita da una vasca di capacità solitamente di 300-500 litri, montata su di un asse a due ruote per facilitarne il trasporto. Il motore, frequentemente elettrico, è contenuto in un armadio metallico laterale con gli organi di trasmissione che, attraverso il contatto del pignone con la corona dentata, determinano il movimento rotatorio del tamburo di impasto. Il tamburo (o bicchiere), al cui interno sono collocati gli organi lavoratori, è dotato di una apertura per consentire il carico e lo scarico del materiale. Quest'ultima operazione avviene manualmente attraverso un volante laterale che comanda l'inclinazione del bicchiere e il rovesciamento dello stesso per la fuoriuscita dell'impasto. Durante il normale funzionamento il volante è bloccato, per eseguire la manovra di rovesciamento occorre sbloccare il volante tramite l'apposito pedale. Solitamente questo tipo di macchina viene utilizzato per il confezionamento di malta per murature ed intonaci e per la produzione di calcestruzzi se occorrenti in piccole quantità.

Rischi generati dall'uso dell'Attrezzo:

- 1) Caduta di materiale dall'alto o a livello;
- 2) Cesoiamenti, stritolamenti;
- 3) Elettrocuzione;
- 4) Getti, schizzi;
- 5) Inalazione polveri, fibre;
- 6) Irritazioni cutanee, reazioni allergiche;
- 7) Movimentazione manuale dei carichi;
- 8) Urti, colpi, impatti, compressioni;

Misure Preventive e Protettive relative all'Attrezzo:

- 1) Betoniera a bicchiere: misure preventive e protettive;

Prescrizioni Esecutive:

**Prima dell'uso:** **1)** Accertati della presenza e dell'efficienza delle protezioni (carter) da contatto accidentale degli ingranaggi, delle pulegge, delle cinghie e degli altri organi di trasmissione del moto (lo sportello del vano motore della betoniera non costituisce protezione); **2)** Prendi visione della posizione del comando per l'arresto d'emergenza e verificane l'efficienza; **3)** Controlla la presenza ed il buono stato della protezione sovrastante il posto di manovra (tettoia); **4)** Accertati che il volante di comando azionante il ribaltamento del bicchiere, abbia i raggi accecati nei punti in cui esiste il pericolo di tranciamento; **5)** Assicuratevi che il pedale di sgancio del volante azionante il ribaltamento del bicchiere sia dotato di protezione al di sopra ed ai lati; **6)** Nel caso che la pulsantiera di comando sia esterna al vano motore, assicuratevi della presenza di un lucchetto sullo sportello della pulsantiera stessa; **7)** Accertati che in prossimità della macchina siano presenti cartelli con l'indicazione delle principali norme d'uso e di sicurezza; **8)** Verifica che i comandi siano dotati di dispositivi efficienti per impedire l'avviamento accidentale del motore; **9)** Assicuratevi della stabilità del terreno dove è stata installata la macchina (assenza di cedimenti) e dell'efficacia del drenaggio (assenza di ristagni d'acqua); **10)** Accertati della stabilità della macchina; **11)** In particolare se la betoniera è dotata di pneumatici per il traino, assicuratevi che non siano stati asportati, verifica il loro stato manutentivo e la pressione di gonfiaggio, l'azionamento del freno di stazionamento e/o l'inserimento di cunei in legno; **12)** Inoltre, se sono presenti gli appositi regolatori di altezza, verificane il corretto utilizzo o, in loro assenza, accertati che vengano utilizzati assi di legno e mai pietre o mattoni; **13)** Assicuratevi, nel caso in cui l'impasto viene scaricato all'interno di fosse accessibili dalla benna della gru, che i parapetti posti a protezione di tali fosse siano efficienti ed in grado di resistere ad eventuali urti con le benne stesse; **14)** Accertati del buono stato dei collegamenti elettrici e di messa a terra e verifica l'efficienza degli interruttori e dispositivi elettrici di alimentazione e manovra; **15)** Assicuratevi che gli indumenti che indossi non presentino possibili appigli (lacci, tasche larghe, maniche ampie, ecc.) che potrebbero agganciarsi negli organi in moto.

**Durante l'uso:** **1)** Evita assolutamente di asportare o modificare le protezioni degli organi in moto; evita assolutamente di eseguire qualsiasi operazione di manutenzione (pulizia, lubrificazione, riparazione, ecc.) su organi in movimento; **2)** Evita assolutamente di introdurre attrezzi o parti del corpo all'interno della tazza in rotazione, prestando particolare cura a che tutte le operazioni di carico si concludano prima dell'avviamento del motore; **3)** Evita di movimentare carichi eccessivamente pesanti o di effettuarlo in condizioni disagiate, e utilizza appropriate attrezzature (pale, secchioni, ecc.); **4)** Informa tempestivamente il preposto e/o il datore di lavoro, di malfunzionamenti o pericoli che dovessero evidenziarsi durante il lavoro.

**Dopo l'uso:** **1)** Verifica di aver aperto tutti i circuiti elettrici (interrotto ogni operatività) e l'interruttore generale di alimentazione del quadro; **2)** Effettua tutte le operazioni di revisione e manutenzione della macchina secondo quanto indicato nel libretto e sempre dopo esserti accertato che il motore sia spento e non riavviabile da terzi accidentalmente.

Riferimenti Normativi:

Circolare Ministero del Lavoro n.103/80; Circolare Ministero del Lavoro 29 giugno 1981 n.76; D.Lgs. 9 aprile 2008 n.81, Titolo III, Capo 1; D.Lgs. 9 aprile 2008 n.81, Titolo III, Capo 3; D.Lgs. 9 aprile 2008 n.81, Allegato 6.

2) DPI: utilizzatore betoniera a bicchiere;

Prescrizioni Organizzative:

Devono essere forniti al lavoratore adeguati dispositivi di protezione individuale: **a)** casco; **b)** calzature di sicurezza; **c)** occhiali; **d)** maschere (se presenti nell'aria polveri o sostanze nocive); **e)** ottoprotettori; **f)** indumenti protettivi (tute).

## Betoniera a bicchiere

Destinate alla produzione di malte e calcestruzzi, le betoniere sono macchine composte essenzialmente da una tazza che accoglie al suo interno i vari componenti dell'impasto e fornita di specifici raggi per la miscelazione. L'operazione di impasto avviene per rotazione della macchina o per rotazione dei raggi, in movimento rispetto alla macchina.

I vari sistemi di betonaggio, che si distinguono per la complessità dell'apparato, per le quantità di impasto prodotto all'ora e per i sistemi di caricamento e dosaggio dei componenti, possono ridursi a tre differenti tipi:

betoniera a bicchiere, betoniera ad inversione di marcia e centrale di betonaggio.

La betoniera a bicchiere è una macchina di dimensioni contenute, costituita da una vasca di capacità solitamente di 300-500 litri, montata su di un asse a due ruote per facilitarne il trasporto.

Un armadio metallico laterale contiene il motore, che può essere elettrico o a scoppio e gli organi di trasmissione che, attraverso il contatto del pignone con la corona dentata, determinano il movimento rotatorio del panier. L'inclinazione del bicchiere e il rovesciamento dello stesso per far fuoriuscire l'impasto è comandato da un volante laterale. Durante il normale funzionamento il volante è bloccato, per eseguire la manovra di rovesciamento occorre sbloccare il volante tramite l'apposito pedale. L'operazione di carico e scarico della macchina è manuale. Solitamente questo tipo di macchina viene utilizzato per il confezionamento di malta per murature ed intonaci.

### Rischi generati dall'uso dell'Attrezzo:

1) Caduta di materiale dall'alto o a livello;

Lesioni (schiacciamenti, cesoiamenti, colpi, impatti, tagli) causate dall'investimento di masse cadute dall'alto o a livello:

materiali caduti durante il trasporto con gru, argani ecc., o da autocarri, dumper, carrelli elevatori ecc., o da opere provvisorie, o per ribaltamento delle stesse, di mezzi di sollevamento, di attrezzature, ecc.;

materiali frantumati proiettati a distanza al seguito di demolizioni effettuate mediante esplosivo o a spinta.

Misure Preventive e Protettive relative al rischio:

a) Protezione delle postazioni di lavoro;

Prescrizioni Organizzative:

I posti di lavoro e di passaggio devono essere idoneamente difesi contro la caduta o l'investimento di materiali in dipendenza dell'attività lavorativa. Ove non è possibile la difesa con mezzi tecnici, devono essere adottate altre misure o cautele adeguate.

Quando nelle immediate vicinanze dei ponteggi o del posto di caricamento e sollevamento dei materiali vengono impastati calcestruzzi e malte o eseguite altre operazioni a carattere continuativo si deve costruire un solido impalcato sovrastante, ad altezza non maggiore di m 3 da terra, a protezione contro la caduta di materiali.

Il posto di carico e di manovra degli argani a terra deve essere delimitato con barriera per impedire la permanenza ed il transito sotto i carichi.

Riferimenti Normativi:

D.P.R. 27/4/1955 n.547 art.11; D.P.R. 7/1/1956 n.164 art.9.

2) Cesoiamenti, stritolamenti, impatti, lacerazioni;

Ferite e lesioni (cesoiamenti, stritolamenti, impatti, lacerazioni) causate da contatti accidentali con organi mobili di macchine o mezzi, o per collisioni con ostacoli o altri mezzi presenti nell'area del cantiere.

Misure Preventive e Protettive relative al rischio:

a) Prevenzioni generali a "Cesoiamenti, ecc.", comuni a utensili, attr. a motore o macchinari, mezzi d'opera;

Prescrizioni Esecutive:

Rimozione delle protezioni e dei dispositivi di sicurezza. Le protezioni ed i dispositivi di sicurezza di attrezzature, macchinari e mezzi d'opera non devono essere rimossi se non nei casi di assoluta necessità o per operazioni di manutenzione espressamente previste nelle istruzioni fornite dal produttore. Qualora debba provvedersi alla loro rimozione (previo permesso preventivo del preposto o del datore di lavoro), dovranno adottarsi contemporaneamente misure atte a mettere in evidenza e a ridurre al limite minimo possibile il pericolo che ne deriva. Il ricollocamento nella sede originaria delle protezioni o dei dispositivi di sicurezza rimossi, dovrà avvenire non appena siano cessate le ragioni che ne hanno reso necessaria la loro temporanea rimozione.

Manutenzione: divieto con la macchina in funzione. Non è consentito pulire, oliare o ingrassare gli organi mobili, né eseguire qualsiasi operazione di registrazione o di riparazione di attrezzature, macchinari o mezzi d'opera qualora siano in funzione, salvo non risulti espressamente indicato (con le relative procedure esecutive) nelle istruzioni di manutenzione.

Riferimenti Normativi:

D.P.R. 27/4/1955 n.547 art.6; D.P.R. 27/4/1955 n.547 art.47; D.P.R. 27/4/1955 n.547 art.48; D.L. 19/9/1994 n.626 art.5; D.L. 19/9/1994 n.626 art.39.

b) Prevenzioni generali a "Cesoiamenti, ecc.", comuni a utensili, attr. a motore o macchinari;

Prescrizioni Esecutive:

Misurazioni di pezzi in lavorazione. Un pezzo in lavorazione deve essere misurato soltanto con la macchina ferma.

Verifiche delle protezioni prima della lavorazione. Ogni qualvolta il lavoratore si accinga ad iniziare una lavorazione, dovrà preventivamente accertarsi del corretto posizionamento dei carter e di tutte le protezioni da organi mobili.

- c) Allontanamento temporaneo del lavoratore;

Prescrizioni Esecutive:

Qualora il lavoratore si allontani temporaneamente dalla macchina, dovrà preventivamente interrompere il moto dell'organo lavoratore evitando, al contempo, di lasciare un pezzo in lavorazione.

- d) Prescrizioni generali per l'uso della betoniera;

Prescrizioni Esecutive:

E' assolutamente vietato introdurre attrezzi o parti del corpo nella tazza in rotazione. In particolare tutte le operazioni di carico devono concludersi prima dell'inizio della rotazione della macchina.

- 3) Elettrocuzione;

Elettrocuzione per contatto diretto o indiretto con parti dell'impianto elettrico in tensione.

Folgorazione dovuta a caduta di fulmini in prossimità del lavoratore.

Misure Preventive e Protettive relative al rischio:

- a) Disposizioni per i lavoratori che utilizzano apparecchi elettrici;

Prescrizioni Esecutive:

Cavi di alimentazione: prolunghere. Per portare l'alimentazione nei luoghi dove non è presente un quadro elettrico, occorreranno prolunghere la cui sezione deve essere adeguatamente dimensionata in funzione della potenza richiesta. E' vietato approntare artigianalmente le prolunghere: andranno utilizzate, pertanto, solo quelle in commercio realizzate secondo le norme di sicurezza. Il cavo da utilizzare è quello per posa mobile.

Cavi di alimentazione: disposizione. I cavi di alimentazione devono essere disposti in maniera tale da non intralciare i posti di lavoro o passaggi, e non diventare oggetto di danneggiamenti: a questo scopo è necessario che venga ridotto al minimo lo sviluppo libero del cavo mediante l'uso di tenditori, tamburi avvolgicavo con prese incorporate o altri strumenti equivalenti; in nessun caso, comunque, è consentito depositare bidoni, attrezzi o carichi in genere allo scopo di tenderne la parte in esubero. In particolare, per quanto possibile, i cavi dovranno essere disposti parallelamente alle vie di transito. Inoltre, i cavi di alimentazione non devono essere sollecitati a piegamenti di piccolo raggio né sottoposti a torsione, né agganciati su spigoli vivi o su materiali caldi o lasciati su pavimenti sporchi di cemento, oli o grassi.

Cavi di alimentazione: utilizzazione. Prima di utilizzare un'apparecchiatura elettrica, bisognerà controllare che i cavi di alimentazione della stessa e quelli usati per derivazioni provvisorie non presentino parti logore nell'isolamento. Qualora il cavo apparisse deteriorato, esso non deve essere riparato con nastri isolanti adesivi, ma va subito sostituito con uno di caratteristiche identiche ad opera di personale specializzato. L'uso dei cavi deteriorati è tassativamente vietato.

Il cavo elettrico, i suoi attacchi e l'interruttore devono essere protetti adeguatamente e si dovrà sempre evitare di toccarli con le mani bagnate o stando con i piedi sul bagnato.

Dopo l'utilizzazione i cavi di alimentazione (dell'apparecchiatura e/o quelli usati per le derivazioni provvisorie) devono essere accuratamente ripuliti e riposti, in quanto gli isolamenti in plastica ed in gomma si deteriorano rapidamente a contatto con oli e grassi.

Collegamenti volanti. I collegamenti volanti devono essere evitati, per quanto possibile. Ove indispensabili, i collegamenti a presa e spina dovranno essere realizzati con prese e spine aventi almeno protezione IP 67 e dovranno essere posizionati fuori dai tratti interrati.

Cavi di alimentazione: temperature di esposizione. La temperatura sulla superficie esterna della guaina dei cavi non deve superare la temperatura di 50°C per cavi flessibili in posa mobile e di 70 °C per quelli flessibili in posa fissa, né scendere al di sotto dei -25 °C.

Pressacavo. Il pressacavo svolge la duplice funzione di protezione contro la penetrazione, all'interno del corpo della spina e della presa (fissa o mobile), di polvere e liquidi e contro la eventuale sconnessione tra i cavi ed i morsetti degli spinotti causata da una tensione eccessiva accidentalmente esercitata sul cavo. Deve, pertanto, essere prestata la massima attenzione allo stato dei pressacavi presenti sia sulle spine che sulle prese.

Quadri elettrici: arresto automatico. Qualora un dispositivo di protezione (interruttore) sia intervenuto aprendo il circuito, prima di ridare tensione all'impianto occorrerà individuare e riparare il guasto che lo ha provocato e mai dare di nuovo tensione escludendo dal circuito l'interruttore che ne impedisce la chiusura. E' assolutamente vietato mettere fuori uso i dispositivi di sicurezza, togliendo, bloccando, sostituendo valvole, interruttori automatici, molle, ecc. con altri di diversa taratura o peggio ancora utilizzando sistemi di fortuna.

Manutenzione di prese e spine: verifiche e controlli. Gli spinotti delle spine, così come gli alveoli delle prese, vanno tenuti puliti e asciutti: prima di eseguire i controlli e la eventuale manutenzione, provvedere a togliere la tensione all'impianto.

Le prese e le spine che avessero subito forti urti, andranno accuratamente controllate, anche se non presentano danni apparenti: tutte quelle che mostreranno segni anche lievi di bruciature o danneggiamenti, dovranno essere sostituite facendo ricorso a personale qualificato.

Allaccio apparecchiature elettriche. Non devono mai essere inserite o disinserite macchine o utensili su prese in tensione. In particolare, prima di effettuare un allacciamento, si dovrà accertare che:

l'interruttore di avvio della macchina o utensile sia "aperto" (motore elettrico fermo);

l'interruttore posto a monte della presa sia "aperto" (assenza di tensione alla presa).

Alimentazione elettrica: sospensione temporanea delle lavorazioni. Durante le interruzioni di lavoro deve essere tolta l'alimentazione all'apparecchiatura elettrica.

Come collegare e disinnestare una spina. Per disconnettere una spina da una presa di corrente si deve sempre evitare di tendere il cavo; occorre, invece, disconnettere la spina mediante l'impugnatura della spina stessa. Per eseguire una connessione, non si devono mai collegare direttamente i cavi agli spinotti e dovranno usarsi, invece, sempre spine e prese normalizzate.

Dispositivi di sicurezza: by-pass. Evitare di by-passare i dispositivi di sicurezza se non espressamente autorizzati dal superiore preposto, esperto di sicurezza elettrica.

Apparecchiature elettriche: verifiche prima dell'uso. Prima di mettere in funzione qualsiasi macchina o apparecchiatura elettrica, devono essere controllate tutte le parti elettriche visibili, in particolare:

il punto dove il cavo di alimentazione si collega alla macchina (in quanto in questa zona il conduttore è soggetto ad usura e a sollecitazioni meccaniche con possibilità di rottura dell'isolamento);

la perfetta connessione della macchina ai conduttori di protezione ed il collegamento di questo all'impianto di terra.

Verificare visivamente, inoltre, l'integrità dell'isolamento della carcassa.

Impianto elettrico: chiusura giornaliera dell'impianto. Al termine della giornata di lavoro occorre disinserire tutti gli interruttori e chiudere i quadri elettrici a chiave.

Riferimenti Normativi:

D.P.R. 27/4/1955 n.547 art.267; D.P.R. 27/4/1955 n.547 art.283.

- b) Requisiti generali delle apparecchiature elettriche;

Prescrizioni Organizzative:

Apparecchiature elettriche: dispositivo contro il riavviamento automatico. Tutte le apparecchiature elettriche, quali ad esempio seghe circolari, betoniere, flessibili, ecc., che possono presentare pericolo per l'operatore con la rimessa in moto al ristabilirsi della tensione di rete dopo una interruzione, devono essere provviste di dispositivo contro il riavviamento automatico.

Apparecchiature elettriche: targhetta. Tutte le apparecchiature elettriche (fisse, mobili, portatili o trasportabili) devono essere corredate di targhetta su cui, tra l'altro, devono essere riportate la tensione, l'intensità ed il tipo di alimentazione prevista dal costruttore, i marchi di conformità e tutte le altre eventuali caratteristiche costruttive necessarie per l'uso.

Riferimenti Normativi:

D.P.R. 27/4/1955 n.547 art.68; D.P.R. 27/4/1955 n.547 art.267.

- c) Apparecchiature elettriche di classe I: messa a terra;

Prescrizioni Organizzative:

Tutte le macchine di classe I, quali ad esempio betoniera, argani, gru, ecc., devono essere collegate all'impianto di terra. Il collegamento all'impianto di terra deve avvenire tramite un conduttore di protezione di colore giallo-verde, avente la stessa sezione dei conduttori di fase, e comunque non minore di 35 mm<sup>2</sup>.

- d) Betoniera: prevenzioni generali a "Elettrocuzione";

Prescrizioni Organizzative:

Betoniera: protezione contro le scariche atmosferiche. Qualora risulti necessario, secondo la norma CEI 81-1, la macchina andrà protetta anche contro le scariche atmosferiche.

Betoniera: alimentazione elettrica. La betoniera dovrà essere dotata di interruttore generale onnipolare (che operi l'interruzione simultanea di tutti i conduttori attivi) e differenziale ubicati sul quadro elettrico. Deve, inoltre, essere dotata di protezioni contro i corto circuiti e, per motori di potenza superiore ad 1 KW, contro le sovratensioni.

Riferimenti Normativi:

Circolare n.103/80.

- 4) Inalazione polveri, fibre, gas, vapori;

Danni all'apparato respiratorio ed in generale alla salute del lavoratore, derivanti dall'esposizione a materiali in grana minuta, o rilascianti fibre minute, o che possono dar luogo a sviluppo di polveri, gas, vapori, nebbie, aerosol.

Intossicazione causata dall'inalazione dei gas di scarico di motori a combustione o di fumi o di ossidi (ossidi di zinco, di carbonio, di azoto, di piombo, ecc.) tossici originati durante la combustione o la saldatura o il taglio termico di materiali di varia natura.

Misure Preventive e Protettive relative al rischio:

- a) Difesa dalle polveri: lavorazioni in ambienti confinati;

Prescrizioni Organizzative:

Aerazione dei luoghi di lavoro chiusi. Nei luoghi di lavoro chiusi è necessario far sì che, tenendo conto dei metodi di lavoro e degli sforzi fisici ai quali sono sottoposti i lavoratori, essi dispongano di aria salubre in quantità sufficiente, da ottenersi anche mediante impianti di aerazione forzata.

Polvere: lavorazioni in ambienti piccoli. Qualora risulti necessario eseguire lavorazioni che comportino produzione di polveri (come taglio, smerigliatura, ecc.) in ambienti piccoli, si dovrà predisporre adeguata aspirazione nella zona di taglio, evitando attrezzi ad alta velocità di taglio. Nel caso che tali condizioni non possano essere soddisfatte, dovranno essere fornite maschere a filtro appropriate.

Sistemi di aspirazione delle polveri. Ove non sia possibile sostituire il materiale di lavoro polveroso, si devono adottare procedimenti lavorativi in apparecchi chiusi ovvero muniti di sistemi di aspirazione e di raccolta delle polveri, atti ad impedirne la dispersione. L'aspirazione deve essere effettuata, per quanto è possibile, immediatamente vicino al luogo di produzione delle polveri.

Prescrizioni Esecutive:

Polvere: lavorazioni in ambienti piccoli. Qualora risulti necessario eseguire lavorazioni che comportino produzione di polveri (come taglio, smerigliatura, ecc.) in ambienti piccoli, si dovrà predisporre adeguata aspirazione nella zona di taglio, evitando attrezzi ad alta velocità di taglio. Nel caso che tali condizioni non possano essere soddisfatte, dovranno essere fornite maschere a filtro appropriate.

Riferimenti Normativi:

D.P.R. 19/3/1956 n.303 art.9; D.P.R. 19/3/1956 n.303 art.21; Circolare 25/11/1991 n.23.

- b) Dispositivi di protezione dalle polveri: condizioni di utilizzo;

Prescrizioni Organizzative:

I lavoratori esposti a specifici rischi di inalazioni pericolose di gas, polveri o fumi nocivi devono avere a disposizione maschere respiratorie o altri dispositivi idonei, da conservarsi in luogo adatto facilmente accessibile e noto al personale.

Prescrizioni Esecutive:

Qualora per difficoltà di ordine ambientale od altre cause tecnicamente giustificate sia ridotta l'efficacia dei mezzi generali di prevenzione delle polveri, i lavoratori devono essere muniti e fare uso di idonee maschere antipolvere.

Riferimenti Normativi:

D.P.R. 27/4/1955 n.547 art.387.

- c) Inumidimento del materiale;

Prescrizioni Esecutive:

Quando non sono attuabili le misure tecniche di prevenzione e la natura del materiale polveroso lo consenta, si deve provvedere all'inumidimento del materiale stesso.

Riferimenti Normativi:

D.P.R. 19/3/1956 n.303 art.21.

- 5) Investimento e ribaltamento;

Lesioni (schiacciamenti, cesoiamenti, stritolamenti, impatti, tagli) causate dall'investimento ad opera di macchine operatrici o conseguenti al ribaltamento delle stesse.

Misure Preventive e Protettive relative al rischio:

- a) Betoniera: prevenzioni generali a "Investimento, ecc.";

Prescrizioni Esecutive:

Betoniera su gomme: controllo ruote. Se la betoniera è dotata di ruote pneumatiche per il traino, occorre controllarne lo stato manutentivo e la pressione di gonfiaggio, che i bulloni siano perfettamente serrati e che le guarnizioni siano in buono stato.

Betoniera su gomme: stabilità. La stabilità della betoniera su ruote gommate deve essere garantita mediante l'utilizzo degli appositi freni e/o di cunei in legno. E' tassativamente vietato asportare le ruote della betoniera prima del suo utilizzo, in quanto modificando la configurazione della macchina rispetto a quella prevista dal costruttore, se ne pregiudica la stabilità.

Betoniera: presenza di vento forte. In presenza di vento forte, superiore ai 72 km/h, dovranno sospendersi tutte le operazioni e provvedere ad un ancoraggio supplementare della betoniera, per evitare che possa ribaltarsi.

## Misure Preventive e Protettive relative all'Attrezzo:

- 1) Requisiti generali comuni a utensili, attr. a motore o macchinari, mezzi d'opera;

Prescrizioni Organizzative:

Documentazione allegata. L'attrezzatura a motore, il macchinario o il mezzo d'opera in oggetto, deve essere accompagnato, oltre che dalle normali informazioni di carattere strettamente tecnico, dal libretto di garanzia e dalle istruzioni d'uso e manutenzione, con le indicazioni necessarie per eseguire, senza alcun rischio, la messa in funzione e l'utilizzazione, il trasporto, l'eventuale installazione e/o montaggio (smontaggio), la regolazione, la manutenzione e le riparazioni. Tale documentazione deve, inoltre, fornire tutte le informazioni sull'emissione di potenza sonora e sulle vibrazioni prodotte.

Vendita o noleggio: disposizioni. Sono vietati la fabbricazione, la vendita, il noleggio e la concessione in uso di attrezzatura a motore, macchinari, mezzi d'opera e di impianti non rispondenti alle disposizioni legislative e regolamentari vigenti in materia di sicurezza. Chiunque concede in locazione finanziaria beni assoggettati a forme di certificazione o di omologazione obbligatoria è tenuto a che i medesimi siano accompagnati dalle previste certificazioni o dagli altri documenti previsti dalla legge.

Protezione e sicurezza delle macchine. Le parti di macchine, macchinari o attrezzi che costituiscano un pericolo, dovranno essere protetti o segregati o provvisti di dispositivi di sicurezza.

Manutenzione: norme generali. Tutti gli organi mobili dovranno essere lubrificati, se previsto dal libretto di manutenzione, avendo cura di ripristinare tutte le protezioni asportate, manomesse o danneggiate (schermi di protezione per ingranaggi, carter, ecc.). Deve essere evidenziata la presenza di punti di ossidazione che possa compromettere la funzionalità della macchina e, se necessario bisognerà provvedere alla relativa rimozione e verniciatura.

Manutenzione: verifiche periodiche. Prima dell'introduzione in cantiere di utensili, attrezzature a motore, macchinari e mezzi d'opera, e periodicamente durante le lavorazioni, dovranno essere eseguite accurate verifiche sullo stato manutentivo ad opera di personale qualificato in grado di procedere alle eventuali necessarie riparazioni.

Operazioni di regolazione e/o riparazione. Qualora vengano compiute operazioni di regolazione, riparazione o sostituzione di parti della macchina, bisognerà:

utilizzare solo ricambi ed accessori originali, come previsto nel libretto di manutenzione;

non modificare alcuna parte della macchina.

Ultimata la manutenzione e prima di rimettere in funzione la macchina, accertarsi di aver riposto tutti gli attrezzi utilizzati.

Riferimenti Normativi:

D.P.R. 27/4/1955 n.547 art.41; D.P.R. 27/4/1955 n.547 art.374; Circolare n.103/80.

- 2) Requisiti generali comuni a utensili, attr. a motore o macchinari;

Prescrizioni Organizzative:

Organi rotanti: verifiche. Bisogna far eseguire da personale specializzato, periodicamente ed ogni qualvolta se ne evidenzi la necessità, verifiche sugli accoppiamenti degli organi rotanti per valutarne lo stato di usura.

Prescrizioni Esecutive:

Cuscinetti: verifiche. Deve costantemente essere verificato lo stato di usura e la funzionalità dei cuscinetti per valutare la opportunità della loro lubrificazione o sostituzione.

- 3) Requisiti generali comuni a attr. a motore o macchinari a postazione fissa;

Prescrizioni Organizzative:

Cartelli con norme d'uso. In prossimità della macchina devono essere esposti cartelli con l'indicazione delle principali norme d'uso e di sicurezza.

Comandi della macchina: arresto di emergenza. Sulla macchina, in posizione facilmente raggiungibile e ben riconoscibile, deve essere collocato un interruttore per l'arresto immediato di emergenza.

Comandi della macchina: posizione e caratteristiche. Ogni macchina deve avere gli organi di comando per la messa in moto e l'arresto ben riconoscibili e a facile portata del lavoratore; inoltre devono essere collocati in modo da evitare avviamenti o innesti accidentali o essere provvisti di dispositivi atti a conseguire lo stesso scopo.

Prescrizioni Esecutive:

Comandi della macchina: arresto di emergenza. Il lavoratore deve, prima di iniziare le lavorazioni, prendere visione della posizione del comando per l'arresto immediato di emergenza segnalando al preposto o al datore di lavoro, se tale posizione non dovesse essere facilmente raggiungibile.

Condizioni di posizionamento ed utilizzo: indicazioni del costruttore. La macchina dovrà sempre essere posizionata ed utilizzata seguendo le indicazioni del libretto d'uso e manutenzione fornito dal costruttore.

Verifiche sull'area di ubicazione della macchina. Le verifiche preventive da eseguire sul terreno dove si dovrà installare la macchina sono:

verifica della stabilità (non dovranno manifestarsi cedimenti sotto i carichi trasmessi dalla macchina);

verifica del drenaggio (non dovranno constatarsi ristagni di acqua piovana alla base della macchina).

Per assicurare la stabilità della macchina si dovranno utilizzare gli appositi regolatori di altezza, se presenti o, in alternativa, assi di legno, evitando l'uso di mattoni e pietre.

Qualora venissero aperti scavi in prossimità della macchina, si dovrà provvedere ad una loro adeguata armatura.

Riferimenti Normativi:

D.P.R. 27/4/1955 n.547 art.52; D.P.R. 27/4/1955 n.547 art.76; D.P.R. 27/4/1955 n.547 art.77; D.P.R. 7/1/1956 n.164 art.12; D.L.19/9/1994 n.626 art.35.

- 4) Betoniera: requisiti generali;

Prescrizioni Organizzative:

Documentazione allegata alla betoniera. Alla macchina dovrà essere allegata una dichiarazione di stabilità al ribaltamento, rilasciata dal costruttore e redatta da un tecnico abilitato.

Betoniera: fosse per lo scarico dell'impasto. Se lo scarico dell'impasto viene eseguito entro fosse nelle quali scendono le benne delle gru, i parapetti di protezione dovranno essere in grado di resistere all'urto accidentale di tali benne.

Posto di manovra della betoniera. Il posto di manovra della betoniera dovrà essere realizzato in maniera tale da consentire una perfetta e totale visibilità di tutte le parti delle quali si determini il movimento.

Riferimenti Normativi:

D.P.R. 27/4/1955 n.547 art.374; Circolare n.103/80.

- 5) Betoniera a bicchiere: dispositivi di protezione;

Prescrizioni Organizzative:



La betoniera a bicchiere deve essere dotata dei seguenti dispositivi di protezione, la cui presenza ed efficienza andrà verificata al termine delle operazioni di montaggio e all'inizio di ogni turno di lavoro:  
il volante di comando azionante il ribaltamento del bicchiere deve avere i raggi accecati nei punti in cui esiste il pericolo di tranciamento;  
l'organo di comando, costituito dal pedale di sgancio del volante, deve essere dotato di protezione al di sopra ed ai lati;  
gli ingranaggi, le pulegge, le cinghie e gli altri organi di trasmissione del moto devono essere protetti contro il contatto accidentale tramite carter: lo sportello del vano motore della betoniera a bicchiere non costituisce protezione;  
nel caso che la pulsantiera di comando sia esterna al vano motore è bene che lo sportello venga chiuso con l'ausilio di un lucchetto.

Riferimenti Normativi:

D.P.R. 27/4/1955 n.547 art.41; D.P.R. 27/4/1955 n.547 art.55; D.P.R. 27/4/1955 n.547 art.78.

## Cannello a gas

Usato essenzialmente per la posa di membrane bituminose, il cannello a gas funziona utilizzando gas propano. Diverse sono le soluzioni con cui il cannello viene commercialmente proposto, con braccio di diversa lunghezza e con campane intercambiabili di diverso diametro per permettere di raggiungere più livelli di potenza calorica.

### Rischi generati dall'uso dell'Attrezzo:

1) Inalazione polveri, fibre, gas, vapori;

Danni all'apparato respiratorio ed in generale alla salute del lavoratore, derivanti dall'esposizione a materiali in grana minuta, o rilascianti fibre minute, o che possono dar luogo a sviluppo di polveri, gas, vapori, nebbie, aerosol.

Intossicazione causata dall'inalazione dei gas di scarico di motori a combustione o di fumi o di ossidi (ossidi di zinco, di carbonio, di azoto, di piombo, ecc.) tossici originati durante la combustione o la saldatura o il taglio termico di materiali di varia natura.

Misure Preventive e Protettive relative al rischio:

a) Cannello: ventilazione;

Prescrizioni Esecutive:

Se il cannello viene utilizzato in un luogo confinato, bisogna predisporre un adeguato sistema di aspirazione fumi e/o ventilazione. Deve, inoltre, verificarsi l'assenza di infiltrazioni di gas sfuggiti da bombole ed apparecchi anche lontani e utilizzati per altre lavorazioni nel cantiere oppure dei vapori infiammabili provenienti da colle, mastici, intonaci impermeabilizzanti, vernici, pitture, solventi per la lavorazione di materiali plastici che, a contatto con la fiamma del cannello, potrebbero esplodere.

Riferimenti Normativi:

D.P.R. 27/4/1955 n.547 art.250.

2) Incendi o esplosioni;

Lesioni provocate da incendi e/o esplosioni conseguenti allo schiacciamento di tubazioni del gas in esercizio, alla combustione di recipienti o serbatoi contenenti carburanti o sostanze chimiche altamente deflagranti, al brillamento di esplosivo per demolizioni o di ordigni bellici interrati, ecc..

Misure Preventive e Protettive relative al rischio:

a) Cannello: prevenzioni a "Incendi o Esplosioni";

Prescrizioni Organizzative:

Postazione di lavoro: presenza di un estintore. Sul posto di lavoro deve essere sempre presente un estintore efficiente.

Prescrizioni Esecutive:

Cannello: fughe di gas. Deve verificarsi frequentemente l'assenza di fughe di gas, utilizzando solo acqua saponata o gli appositi prodotti ed evitando sempre di ricorrere a fiamme libere.

Cannello: manometri e riduttori. Deve essere quotidianamente verificata l'efficienza dei manometri e dei riduttori di pressione.

Cannello: materiali infiammabili. Verificare che nella zona di utilizzo del cannello non vi sia presenza di materiali infiammabili.

Cannello: posizionamento bombole. Nel posizionare le bombole, bisognerà evitare che la distanza tra esse ed il cannello scenda al di sotto dei 10 m. e che sia, comunque, distante da qualsiasi fonte di calore e/o dai raggi solari. Le bombole dovranno essere ubicate in luoghi sicuri ma non ristretti, al riparo da possibili urti e comunque sempre in posizione verticale. La chiave di regolazione deve essere tenuta sempre vicino alle bombole.

Cannello: raccordi e connessioni. Il fissaggio delle tubazioni al cannello ed alle bombole dovrà essere realizzato con appropriati accorgimenti (ad esempio mediante fascette a vite) per evitare lo sfilamento.

Cannello: valvole sulle bombole. Deve essere sempre verificato il perfetto funzionamento della valvola di controllo delle bombole del cannello e/o del riduttore di pressione. Nell'aprire il rubinetto a mano o con l'apposita valvola, deve essere evitata ogni forzatura con chiavi od attrezzi inadeguati per non provocare fessurazioni, rotture o fuoriuscite di gas.

Ritorno di fiamma: dispositivi di sicurezza. Devono essere installati e verificati dispositivi di sicurezza contro il ritorno di fiamma in prossimità dell'impugnatura, dopo i riduttori di pressione e nelle tubazioni la cui lunghezza è superiore a 5 m. Sui riduttori deve essere montata una valvola a secco.

Sospensione del lavoro con il cannello. Sia nelle pause di lavoro che al termine del turno, si dovrà provvedere a spegnere la fiamma chiudendo le valvole d'afflusso del gas. Dovrà essere accertata, inoltre, la perfetta chiusura della bombola e l'assenza di eventuali perdite. In particolare, al termine del turno di lavoro, si dovrà verificare il corretto funzionamento del cannello e provvedere a riporre correttamente la tubazione.

Tubazioni di adduzione del cannello. Le tubazioni di adduzione del gas al cannello non devono mai essere sottoposte a sforzi di trazione e né piegate per interrompere l'afflusso del gas. Dovranno essere mantenute distese in curve ampie, lontano dai posti di passaggio, protette dai calpestamenti (ad esempio ponendole tra due tavole da lavoro appoggiate per terra), dalle scintille e da fonti di calore.

Riferimenti Normativi:

D.P.R. 27/4/1955 n.547 art.254.

b) Cannello a gas: prevenzioni a "Incendi o Esplosioni";

Prescrizioni Esecutive:

Cannello a gas: valvola di non ritorno. La tubazione del cannello deve essere dotata di valvola di non ritorno.

Principio di incendio nel cannello a gas. Deve provvedersi a chiudere immediatamente la bombola nel caso in cui si verifichi nel cannello un principio di incendio.

3) Ustioni;

Ustioni conseguenti al contatto con materiali ad elevata temperatura (posa in opera di asfalti e manti bituminosi, calce in spegnimento, ecc.) o organi lavoratori di macchine ed attrezzi (saldatrice, cannello a gas, sega, flessibile, ecc.), o motori, o sostanze chimiche

aggressive.

Misure Preventive e Protettive relative al rischio:

- a) Uso appropriato del cannello;

Prescrizioni Esecutive:

Durante l'uso si deve fare attenzione che la fiamma del cannello non rechi danno a persone.

- b) Accensione del cannello a gas;

Prescrizioni Esecutive:

Occorre accendere il cannello con apposita fiamma o accenditori e mai con fiammiferi o altre sorgenti di fortuna.

## Cannello per saldatura ossiacetilenica

Usato essenzialmente per operazioni di saldatura o taglio ossiacetilenico di parti metalliche.

Rischi generati dall'uso dell'Attrezzo:

- 1) Inalazione polveri, fibre, gas, vapori;

Danni all'apparato respiratorio ed in generale alla salute del lavoratore, derivanti dall'esposizione a materiali in grana minuta, o rilascianti fibre minute, o che possono dar luogo a sviluppo di polveri, gas, vapori, nebbie, aerosol.

Intossicazione causata dall'inalazione dei gas di scarico di motori a combustione o di fumi o di ossidi (ossidi di zinco, di carbonio, di azoto, di piombo, ecc.) tossici originati durante la combustione o la saldatura o il taglio termico di materiali di varia natura.

Misure Preventive e Protettive relative al rischio:

- a) Cannello: ventilazione;

Prescrizioni Esecutive:

Se il cannello viene utilizzato in un luogo confinato, bisogna predisporre un adeguato sistema di aspirazione fumi e/o ventilazione. Deve, inoltre, verificarsi l'assenza di infiltrazioni di gas sfuggiti da bombole ed apparecchi anche lontani e utilizzati per altre lavorazioni nel cantiere oppure dei vapori infiammabili provenienti da colle, mastici, intonaci impermeabilizzanti, vernici, pitture, solventi per la lavorazione di materiali plastici che, a contatto con la fiamma del cannello, potrebbero esplodere.

Riferimenti Normativi:

D.P.R. 27/4/1955 n.547 art.250.

- 2) Incendi o esplosioni;

Lesioni provocate da incendi e/o esplosioni conseguenti allo schiacciamento di tubazioni del gas in esercizio, alla combustione di recipienti o serbatoi contenenti carburanti o sostanze chimiche altamente deflagranti, al brillamento di esplosivo per demolizioni o di ordigni bellici interrati, ecc..

Misure Preventive e Protettive relative al rischio:

- a) Cannello: prevenzioni a "Incendi o Esplosioni";

Prescrizioni Organizzative:

Postazione di lavoro: presenza di un estintore. Sul posto di lavoro deve essere sempre presente un estintore efficiente.

Prescrizioni Esecutive:

Cannello: fughe di gas. Deve verificarsi frequentemente l'assenza di fughe di gas, utilizzando solo acqua saponata o gli appositi prodotti ed evitando sempre di ricorrere a fiamme libere.

Cannello: manometri e riduttori. Deve essere quotidianamente verificata l'efficienza dei manometri e dei riduttori di pressione.

Cannello: materiali infiammabili. Verificare che nella zona di utilizzo del cannello non vi sia presenza di materiali infiammabili.

Cannello: posizionamento bombole. Nel posizionare le bombole, bisognerà evitare che la distanza tra esse ed il cannello scenda al di sotto dei 10 m. e che sia, comunque, distante da qualsiasi fonte di calore e/o dai raggi solari. Le bombole dovranno essere ubicate in luoghi sicuri ma non ristretti, al riparo da possibili urti e comunque sempre in posizione verticale. La chiave di regolazione deve essere tenuta sempre vicino alle bombole.

Cannello: raccordi e connessioni. Il fissaggio delle tubazioni al cannello ed alle bombole dovrà essere realizzato con appropriati accorgimenti (ad esempio mediante fascette a vite) per evitare lo sfilamento.

Cannello: valvole sulle bombole. Deve essere sempre verificato il perfetto funzionamento della valvola di controllo delle bombole del cannello e/o del riduttore di pressione. Nell'aprire il rubinetto a mano o con l'apposita valvola, deve essere evitata ogni forzatura con chiavi od attrezzi inadeguati per non provocare fessurazioni, rotture o fuoriuscite di gas.

Ritorno di fiamma: dispositivi di sicurezza. Devono essere installati e verificati dispositivi di sicurezza contro il ritorno di fiamma in prossimità dell'impugnatura, dopo i riduttori di pressione e nelle tubazioni la cui lunghezza è superiore a 5 m. Sui riduttori deve essere montata una valvola a secco.

Sospensione del lavoro con il cannello. Sia nelle pause di lavoro che al termine del turno, si dovrà provvedere a spegnere la fiamma chiudendo le valvole d'afflusso del gas. Dovrà essere accertata, inoltre, la perfetta chiusura della bombola e l'assenza di eventuali perdite. In particolare, al termine del turno di lavoro, si dovrà verificare il corretto funzionamento del cannello e provvedere a riportare correttamente la tubazione.

Tubazioni di adduzione del cannello. Le tubazioni di adduzione del gas al cannello non devono mai essere sottoposte a sforzi di trazione e né piegate per interrompere l'afflusso del gas. Dovranno essere mantenute distese in curve ampie, lontano dai posti di passaggio, protette dai calpestamenti (ad esempio ponendole tra due tavole da lavoro appoggiate per terra), dalle scintille e da fonti di calore.

Riferimenti Normativi:

D.P.R. 27/4/1955 n.547 art.254.

- b) Cannello acetilenico: prevenzioni a "Incendi o Esplosioni";

Prescrizioni Esecutive:

Cannello acetilenico: recipienti o tubazioni. E' vietato effettuare operazioni di saldatura o di taglio al cannello, nelle seguenti condizioni:

- a) su recipienti o tubi chiusi;

b) su recipienti o tubi aperti che contengono materie le quali sotto l'azione del calore possono dar luogo a esplosioni o altre reazioni pericolose;

c) su recipienti o tubi anche aperti che abbiano contenuto sostanze che evaporando o gassificandosi sotto l'azione del calore o dell'umidità, possono formare miscele esplosive. Qualora le condizioni di pericolo, precedentemente esposte, possano essere eliminate con l'apertura del recipiente chiuso, con l'asportazione delle materie pericolose e dei loro residui o con altri mezzi o

misure, le operazioni di saldatura e taglio potranno essere eseguite, purché le misure di sicurezza siano disposte da un esperto ed effettuate sotto la sua diretta sorveglianza

Derivazioni di gas acetilene. Sulle derivazioni di gas acetilene o di altri gas combustibili di alimentazione sul cannello deve essere inserita una valvola idraulica o altro dispositivo di sicurezza che corrisponda ai seguenti requisiti:

- a) impedisca il ritorno di fiamma e l'afflusso dell'ossigeno o dell'aria nelle tubazioni di gas combustibile;
- b) permetta un sicuro controllo, in ogni momento, del suo stato di efficienza;
- c) sia costruito in modo da non costituire pericolo in caso di eventuale scoppio per ritorno di fiamma.

Generatori di acetilene. Nei luoghi sotterranei è vietato installare o usare generatori e gasometri di acetilene o costituire depositi di recipienti contenenti gas combustibili.

Carrelli per bombole. Le bombole devono essere movimentate su idoneo carrello portabombole e fissate verticalmente contro il ribaltamento e la caduta.

Riferimenti Normativi:

D.P.R. 27/4/1955 n.547 art.250; D.P.R. 27/4/1955 n.547 art.251; D.P.R. 27/4/1955 n.547 art.253; D.P.R. 27/4/1955 n.547 art.254.

3) Ustioni;

Ustioni conseguenti al contatto con materiali ad elevata temperatura (posa in opera di asfalti e manti bituminosi, calce in spegnimento, ecc.) o organi lavoratori di macchine ed attrezzi (saldatrice, cannello a gas, sega, flessibile, ecc.), o motori, o sostanze chimiche aggressive.

Misure Preventive e Protettive relative al rischio:

- a) Uso appropriato del cannello;

Prescrizioni Esecutive:

Durante l'uso si deve fare attenzione che la fiamma del cannello non rechi danno a persone.

- b) Cannello acetilenico: pezzi lavorati;

Prescrizioni Esecutive:

Raffreddare ed accantonare i pezzi metallici tagliati o saldati.

## Carriola

Attrezzatura di cantiere per la movimentazione manuale di materiali.

Rischi generati dall'uso dell'Attrezzo:

1) Colpi, tagli, punture, abrasioni;

Colpi, tagli, punture, abrasioni alle mani; contusioni e traumi a tutto il corpo senza una localizzazione specifica, per contatto con l'attrezzo adoperato o conseguenti ad urti con oggetti di qualsiasi tipo presenti in cantiere.

Dolori muscolari relativi ad errate posizioni assunte durante l'uso dell'attrezzatura di lavoro.

Misure Preventive e Protettive relative al rischio:

- a) Carriola: prevenzioni a "Colpi, ecc.";

Prescrizioni Organizzative:

Carriola: manopole. I manici della carriola devono essere dotati, alle estremità, di manopole antiscivolo.

Carriola: ruota. La ruota della carriola deve essere mantenuta gonfia a sufficienza.

Prescrizioni Esecutive:

Carriola: modalità di impiego. I lavoratori che usano la carriola dovranno utilizzarla solo spingendo, evitando di trascinarla.

Carriola: ruota. Ai lavoratori è vietato usare la carriola con la ruota sgonfia e priva delle manopole.

Riferimenti Normativi:

D.P.R. 27/4/1955 n.547 art.4; D.P.R. 27/4/1955 n.547 art.374.

## Centrale confezione bitumati

Impianto per la preparazione, miscelazione e confezionamento di bitumati.

Rischi generati dall'uso dell'Attrezzo:

1) Caduta di materiale dall'alto o a livello;

Lesioni (schiacciamenti, cesoiamenti, colpi, impatti, tagli) causate dall'investimento di masse cadute dall'alto o a livello:

materiali caduti durante il trasporto con gru, argani ecc., o da autocarri, dumper, carrelli elevatori ecc., o da opere provvisorie, o per ribaltamento delle stesse, di mezzi di sollevamento, di attrezzature, ecc.;

materiali frantumati proiettati a distanza al seguito di demolizioni effettuate mediante esplosivo o a spinta.

Misure Preventive e Protettive relative al rischio:

- a) Protezione delle postazioni di lavoro;

Prescrizioni Organizzative:

I posti di lavoro e di passaggio devono essere idoneamente difesi contro la caduta o l'investimento di materiali in dipendenza dell'attività lavorativa. Ove non è possibile la difesa con mezzi tecnici, devono essere adottate altre misure o cautele adeguate.

Quando nelle immediate vicinanze dei ponteggi o del posto di caricamento e sollevamento dei materiali vengono impastati calcestruzzi e malte o eseguite altre operazioni a carattere continuativo si deve costruire un solido impalcato sovrastante, ad altezza non maggiore di m 3 da terra, a protezione contro la caduta di materiali.

Il posto di carico e di manovra degli argani a terra deve essere delimitato con barriera per impedire la permanenza ed il transito sotto i carichi.

Riferimenti Normativi:

D.P.R. 27/4/1955 n.547 art.11; D.P.R. 7/1/1956 n.164 art.9.

2) Cesoiamenti, stritolamenti, impatti, lacerazioni;

Ferite e lesioni (cesoiamenti, stritolamenti, impatti, lacerazioni) causate da contatti accidentali con organi mobili di macchine o mezzi, o per collisioni con ostacoli o altri mezzi presenti nell'area del cantiere.



Misure Preventive e Protettive relative al rischio:

- a) Centrale bitumati: prevenzioni a "Cesoamenti, ecc.";

**Prescrizioni Esecutive:**

Centrale bitumati: dispositivi di arresto. All'inizio di ciascun turno di lavoro deve essere verificata l'efficienza dei dispositivi di arresto di emergenza.

Centrale bitumati: manutenzione. Prima di eseguire interventi sui sistemi di caricamento o in loro prossimità, verificare il fermo macchina anche meccanico.

- b) Prevenzioni generali a "Cesoamenti, ecc.", comuni a utensili, attr. a motore o macchinari, mezzi d'opera;

**Prescrizioni Esecutive:**

Rimozione delle protezioni e dei dispositivi di sicurezza. Le protezioni ed i dispositivi di sicurezza di attrezzature, macchinari e mezzi d'opera non devono essere rimossi se non nei casi di assoluta necessità o per operazioni di manutenzione espressamente previste nelle istruzioni fornite dal produttore. Qualora debba provvedersi alla loro rimozione (previo permesso preventivo del preposto o del datore di lavoro), dovranno adottarsi contemporaneamente misure atte a mettere in evidenza e a ridurre al limite minimo possibile il pericolo che ne deriva. Il ricollocamento nella sede originaria delle protezioni o dei dispositivi di sicurezza rimossi, dovrà avvenire non appena siano cessate le ragioni che ne hanno reso necessaria la loro temporanea rimozione.

Manutenzione: divieto con la macchina in funzione. Non è consentito pulire, oliare o ingrassare gli organi mobili, né eseguire qualsiasi operazioni di registrazione o di riparazione di attrezzature, macchinari o mezzi d'opera qualora siano in funzione, salvo non risulti espressamente indicato (con le relative procedure esecutive) nelle istruzioni di manutenzione.

**Riferimenti Normativi:**

D.P.R. 27/4/1955 n.547 art.6; D.P.R. 27/4/1955 n.547 art.47; D.P.R. 27/4/1955 n.547 art.48; D.L. 19/9/1994 n.626 art.5; D.L. 19/9/1994 n.626 art.39.

- 3) Colpi, tagli, punture, abrasioni;

Colpi, tagli, punture, abrasioni alle mani; contusioni e traumi a tutto il corpo senza una localizzazione specifica, per contatto con l'attrezzo adoperato o conseguenti ad urti con oggetti di qualsiasi tipo presenti in cantiere.

Dolori muscolari relativi ad errate posizioni assunte durante l'uso dell'attrezzatura di lavoro.

Misure Preventive e Protettive relative al rischio:

- a) Prevenzioni generali a "Colpi, Tagli, ecc.", comuni a utensili, attr. a motore o macchinari;

**Prescrizioni Esecutive:**

Protezione dalle proiezioni di schegge e materiali. Nei lavori che possono dar luogo alla proiezione pericolosa di schegge o di materiali, come spaccatura o scalpellatura di blocchi o simili, taglio di chiodi e in genere nei lavori eseguiti mediante utensili a mano o a motore, devono essere predisposti efficaci mezzi di protezione a difesa sia delle persone direttamente addette a tali lavori, sia di coloro che sostano o transitano in vicinanza.

Distanza tra lavoratori. Distanziare adeguatamente gli altri lavoratori durante l'uso di utensili, attrezzature a motore o macchinari.

**Riferimenti Normativi:**

D.P.R. 27/4/1955 n.547 art.12; D.P.R. 7/1/1956 n.164 art.9.

- 4) Elettrocuzione;

Elettrocuzione per contatto diretto o indiretto con parti dell'impianto elettrico in tensione.

Folgorazione dovuta a caduta di fulmini in prossimità del lavoratore.

Misure Preventive e Protettive relative al rischio:

- a) Disposizioni per i lavoratori che utilizzano apparecchi elettrici;

**Prescrizioni Esecutive:**

Cavi di alimentazione: prolunghe. Per portare l'alimentazione nei luoghi dove non è presente un quadro elettrico, occorreranno prolunghe la cui sezione deve essere adeguatamente dimensionata in funzione della potenza richiesta. E' vietato approntare artigianalmente le prolunghe: andranno utilizzate, pertanto, solo quelle in commercio realizzate secondo le norme di sicurezza. Il cavo da utilizzare è quello per posa mobile.

Cavi di alimentazione: disposizione. I cavi di alimentazione devono essere disposti in maniera tale da non intralciare i posti di lavoro o passaggi, e non diventare oggetto di danneggiamenti: a questo scopo è necessario che venga ridotto al minimo lo sviluppo libero del cavo mediante l'uso di tenditori, tamburi avvolgicavo con prese incorporate o altri strumenti equivalenti; in nessun caso, comunque, è consentito depositare bidoni, attrezzi o carichi in genere allo scopo di tenderne la parte in esubero. In particolare, per quanto possibile, i cavi dovranno essere disposti parallelamente alle vie di transito. Inoltre, i cavi di alimentazione non devono essere sollecitati a piegamenti di piccolo raggio né sottoposti a torsione, né agganciati su spigoli vivi o su materiali caldi o lasciati su pavimenti sporchi di cemento, oli o grassi.

Cavi di alimentazione: utilizzazione. Prima di utilizzare un'apparecchiatura elettrica, bisognerà controllare che i cavi di alimentazione della stessa e quelli usati per derivazioni provvisorie non presentino parti logore nell'isolamento. Qualora il cavo apparisse deteriorato, esso non deve essere riparato con nastri isolanti adesivi, ma va subito sostituito con uno di caratteristiche identiche ad opera di personale specializzato. L'uso dei cavi deteriorati è tassativamente vietato.

Il cavo elettrico, i suoi attacchi e l'interruttore devono essere protetti adeguatamente e si dovrà sempre evitare di toccarli con le mani bagnate o stando con i piedi sul bagnato.

Dopo l'utilizzazione i cavi di alimentazione (dell'apparecchiatura e/o quelli usati per le derivazioni provvisorie) devono essere accuratamente ripuliti e riposti, in quanto gli isolamenti in plastica ed in gomma si deteriorano rapidamente a contatto con oli e grassi.

Collegamenti volanti. I collegamenti volanti devono essere evitati, per quanto possibile. Ove indispensabili, i collegamenti a presa e spina dovranno essere realizzati con prese e spine aventi almeno protezione IP 67 e dovranno essere posizionati fuori dai tratti interrati.

Cavi di alimentazione: temperature di esposizione. La temperatura sulla superficie esterna della guaina dei cavi non deve superare la temperatura di 50°C per cavi flessibili in posa mobile e di 70 °C per quelli flessibili in posa fissa, né scendere al di sotto dei -25 °C.

Pressacavo. Il pressacavo svolge la duplice funzione di protezione contro la penetrazione, all'interno del corpo della spina e della presa (fissa o mobile), di polvere e liquidi e contro la eventuale sconnessione tra i cavi ed i morsetti degli spinotti causata da una tensione eccessiva accidentalmente esercitata sul cavo. Deve, pertanto, essere prestata la massima attenzione allo stato dei pressacavi presenti sia sulle spine che sulle prese.

Quadri elettrici: arresto automatico. Qualora un dispositivo di protezione (interruttore) sia intervenuto aprendo il circuito, prima di ridare tensione all'impianto occorrerà individuare e riparare il guasto che lo ha provocato e mai dare di nuovo tensione escludendo dal circuito l'interruttore che ne impedisce la chiusura. E' assolutamente vietato mettere fuori uso i dispositivi di sicurezza, togliendo, bloccando, sostituendo valvole, interruttori automatici, molle, ecc. con altri di diversa taratura o peggio ancora utilizzando sistemi di fortuna.

Manutenzione di prese e spine: verifiche e controlli. Gli spinotti delle spine, così come gli alveoli delle prese, vanno tenuti puliti e

asciutti: prima di eseguire i controlli e la eventuale manutenzione, provvedere a togliere la tensione all'impianto.

Le prese e le spine che avessero subito forti urti, andranno accuratamente controllate, anche se non presentano danni apparenti: tutte quelle che mostreranno segni anche lievi di bruciature o danneggiamenti, dovranno essere sostituite facendo ricorso a personale qualificato.

Allaccio apparecchiature elettriche. Non devono mai essere inserite o disinserite macchine o utensili su prese in tensione. In particolare, prima di effettuare un allacciamento, si dovrà accertare che:

l'interruttore di avvio della macchina o utensile sia "aperto" (motore elettrico fermo);

l'interruttore posto a monte della presa sia "aperto" (assenza di tensione alla presa).

Alimentazione elettrica: sospensione temporanea delle lavorazioni. Durante le interruzioni di lavoro deve essere tolta l'alimentazione all'apparecchiatura elettrica.

Come collegare e disinnestare una spina. Per disconnettere una spina da una presa di corrente si deve sempre evitare di tendere il cavo; occorre, invece, disconnettere la spina mediante l'impugnatura della spina stessa. Per eseguire una connessione, non si devono mai collegare direttamente i cavi agli spinotti e dovranno usarsi, invece, sempre spine e prese normalizzate.

Dispositivi di sicurezza: by-pass. Evitare di by-passare i dispositivi di sicurezza se non espressamente autorizzati dal superiore preposto, esperto di sicurezza elettrica.

Apparecchiature elettriche: verifiche prima dell'uso. Prima di mettere in funzione qualsiasi macchina o apparecchiatura elettrica, devono essere controllate tutte le parti elettriche visibili, in particolare:

il punto dove il cavo di alimentazione si collega alla macchina (in quanto in questa zona il conduttore è soggetto ad usura e a sollecitazioni meccaniche con possibilità di rottura dell'isolamento);

la perfetta connessione della macchina ai conduttori di protezione ed il collegamento di questo all'impianto di terra.

Verificare visivamente, inoltre, l'integrità dell'isolamento della carcassa.

Impianto elettrico: chiusura giornaliera dell'impianto. Al termine della giornata di lavoro occorre disinserire tutti gli interruttori e chiudere i quadri elettrici a chiave.

Riferimenti Normativi:

D.P.R. 27/4/1955 n.547 art.267; D.P.R. 27/4/1955 n.547 art.283.

- b) Requisiti generali delle apparecchiature elettriche;

Prescrizioni Organizzative:

Apparecchiature elettriche: dispositivo contro il riavviamento automatico. Tutte le apparecchiature elettriche, quali ad esempio seghe circolari, betoniere, flessibili, ecc., che possono presentare pericolo per l'operatore con la rimessa in moto al ristabilirsi della tensione di rete dopo una interruzione, devono essere provviste di dispositivo contro il riavviamento automatico.

Apparecchiature elettriche: targhetta. Tutte le apparecchiature elettriche (fisse, mobili, portatili o trasportabili) devono essere corredate di targhetta su cui, tra l'altro, devono essere riportate la tensione, l'intensità ed il tipo di alimentazione prevista dal costruttore, i marchi di conformità e tutte le altre eventuali caratteristiche costruttive necessarie per l'uso.

Riferimenti Normativi:

D.P.R. 27/4/1955 n.547 art.68; D.P.R. 27/4/1955 n.547 art.267.

- c) Centrale bitumati: interruzione alimentazione elettrica;

Prescrizioni Esecutive:

Al termine del turno di lavoro, assicurarsi di aver tolto tensione ai singoli comandi ed all'interruttore generale di alimentazione al quadro.

- 5) Inalazione polveri, fibre, gas, vapori;

Danni all'apparato respiratorio ed in generale alla salute del lavoratore, derivanti dall'esposizione a materiali in grana minuta, o rilascianti fibre minute, o che possono dar luogo a sviluppo di polveri, gas, vapori, nebbie, aerosol.

Intossicazione causata dall'inalazione dei gas di scarico di motori a combustione o di fumi o di ossidi (ossidi di zinco, di carbonio, di azoto, di piombo, ecc.) tossici originati durante la combustione o la saldatura o il taglio termico di materiali di varia natura.

Misure Preventive e Protettive relative al rischio:

- a) Inalazioni di sostanze nocive: prescrizioni generali;

Prescrizioni Organizzative:

Schede tossicologiche. E' necessario il preventivo esame della scheda tossicologica delle sostanze utilizzate per l'adozione delle specifiche misure di sicurezza.

Sostanze tossiche o nocive: recipienti. Le materie prime non in corso di lavorazione, i prodotti ed i rifiuti, che abbiano proprietà tossiche o caustiche, specialmente se sono allo stato liquido o se sono facilmente solubili o volatili, devono essere custoditi in recipienti a tenuta e muniti di buona chiusura.

Tali recipienti devono portare una scritta che ne indichi il contenuto ed avere le indicazioni e i contrassegni di cui all'art.355 del decreto del Presidente della Repubblica 27 Aprile 1955, n. 547.

Le materie in corso di lavorazione che siano fermentescibili o possano essere nocive alla salute o svolgere emanazioni sgradevoli, non devono essere accumulate nei locali di lavoro in quantità superiore a quella strettamente necessaria per la lavorazione.

Gli apparecchi e i recipienti che servono alla lavorazione oppure al trasporto dei materiali putrescibili o suscettibili di dare emanazioni sgradevoli, devono essere lavati frequentemente e, ove occorra, disinfettati.

Inalazioni di sostanze nocive: visite mediche. I lavoratori esposti a specifici rischi di inalazioni pericolose di sostanze o agenti nocivi (gas, polveri o fumi) devono avere a disposizione idonei mezzi di protezione personale (maschere respiratorie, ecc.), ed essere sottoposti a visita medica periodica secondo le tabelle ministeriali del D.P.R. 19/3/1956 n.303 art.33-allegato.

Prescrizioni Esecutive:

Inalazioni di sostanze nocive: visite mediche. I lavoratori esposti a specifici rischi di inalazioni pericolose di sostanze o agenti nocivi (gas, polveri o fumi) devono utilizzare i mezzi di protezione personale (maschere respiratorie, ecc.) messi a loro disposizione dal datore di lavoro, e farsi sottoporre a visita medica periodica secondo le tabelle ministeriali del D.P.R. 19/3/1956 n.303 art.33-allegato.

Riferimenti Normativi:

D.P.R. 27/4/1955 n.547 art.387; D.P.R. 19/3/1956 n.303 art.18; D.P.R. 19/3/1956 n.303 art.33; D.L. 15/8/1991 n.277.

- b) Dispositivi di protezione dalle polveri: condizioni di utilizzo;

Prescrizioni Organizzative:

I lavoratori esposti a specifici rischi di inalazioni pericolose di gas, polveri o fumi nocivi devono avere a disposizione maschere respiratorie o altri dispositivi idonei, da conservarsi in luogo adatto facilmente accessibile e noto al personale.

Prescrizioni Esecutive:

Qualora per difficoltà di ordine ambientale od altre cause tecnicamente giustificate sia ridotta l'efficacia dei mezzi generali di prevenzione delle polveri, i lavoratori devono essere muniti e fare uso di idonee maschere antipolvere.

Riferimenti Normativi:

D.P.R. 27/4/1955 n.547 art.387.

c) Centrale bitumati: combustione;

**Prescrizioni Esecutive:**

Durante la lavorazione, deve essere frequentemente verificato il corretto procedere della combustione e l'efficienza delle prese d'aria e dei depuratori.

6) Incendi o esplosioni;

Lesioni provocate da incendi e/o esplosioni conseguenti allo schiacciamento di tubazioni del gas in esercizio, alla combustione di recipienti o serbatoi contenenti carburanti o sostanze chimiche altamente deflagranti, al brillamento di esplosivo per demolizioni o di ordigni bellici interrati, ecc..

Misure Preventive e Protettive relative al rischio:

a) Centrale bitumati: prevenzioni a "Incendi, ecc.";

**Prescrizioni Esecutive:**

Centrale bitumati: dispositivi di controllo. All'inizio di ciascun turno di lavoro devono verificarsi l'integrità dei dispositivi di misura e di limitazione di temperatura e pressione.

Centrale bitumati: interruzione alimentazione combustibile. Al termine del turno di lavoro, assicurarsi il fermo caldaia e l'interruzione di emergenza del combustibile.

7) Vibrazioni;

Danni all'apparato scheletrico e muscolare causate dalle vibrazioni trasmesse al lavoratore da macchine o parti di esse.

Misure Preventive e Protettive relative al rischio:

a) Prevenzioni generali a "Vibrazioni", comuni a utensili, attr. a motore o macchinari, mezzi d'opera;

**Prescrizioni Organizzative:**

Vibrazioni: turni di lavoro. Ove il tipo di lavorazione o la macchina impiegata sottopongano il lavoratore a vibrazioni intense e prolungate, dovranno essere evitati turni di lavoro lunghi e continui.

**Prescrizioni Esecutive:**

Dispositivi antivibrazioni. Prima di iniziare la lavorazione, devono essere controllati tutti i dispositivi atti a ridurre le vibrazioni prodotte dalla macchina.

Misure Preventive e Protettive relative all'Attrezzo:

1) Requisiti generali comuni a utensili, attr. a motore o macchinari, mezzi d'opera;

**Prescrizioni Organizzative:**

Documentazione allegata. L'attrezzatura a motore, il macchinario o il mezzo d'opera in oggetto, deve essere accompagnato, oltre che dalle normali informazioni di carattere strettamente tecnico, dal libretto di garanzia e dalle istruzioni d'uso e manutenzione, con le indicazioni necessarie per eseguire, senza alcun rischio, la messa in funzione e l'utilizzazione, il trasporto, l'eventuale installazione e/o montaggio (smontaggio), la regolazione, la manutenzione e le riparazioni. Tale documentazione deve, inoltre, fornire tutte le informazioni sull'emissione di potenza sonora e sulle vibrazioni prodotte.

Vendita o noleggio: disposizioni. Sono vietati la fabbricazione, la vendita, il noleggio e la concessione in uso di attrezzatura a motore, macchinari, mezzi d'opera e di impianti non rispondenti alle disposizioni legislative e regolamentari vigenti in materia di sicurezza. Chiunque concede in locazione finanziaria beni assoggettati a forme di certificazione o di omologazione obbligatoria è tenuto a che i medesimi siano accompagnati dalle previste certificazioni o dagli altri documenti previsti dalla legge.

Protezione e sicurezza delle macchine. Le parti di macchine, macchinari o attrezzi che costituiscano un pericolo, dovranno essere protetti o segregati o provvisti di dispositivi di sicurezza.

Manutenzione: norme generali. Tutti gli organi mobili dovranno essere lubrificati, se previsto dal libretto di manutenzione, avendo cura di ripristinare tutte le protezioni asportate, manomesse o danneggiate (schermi di protezione per ingranaggi, carter, ecc.). Deve essere evidenziata la presenza di punti di ossidazione che possa compromettere la funzionalità della macchina e, se necessario bisognerà provvedere alla relativa rimozione e verniciatura.

Manutenzione: verifiche periodiche. Prima dell'introduzione in cantiere di utensili, attrezzature a motore, macchinari e mezzi d'opera, e periodicamente durante le lavorazioni, dovranno essere eseguite accurate verifiche sullo stato manutentivo ad opera di personale qualificato in grado di procedere alle eventuali necessarie riparazioni.

Operazioni di regolazione e/o riparazione. Qualora vengano compiute operazioni di regolazione, riparazione o sostituzione di parti della macchina, bisognerà:

utilizzare solo ricambi ed accessori originali, come previsto nel libretto di manutenzione;

non modificare alcuna parte della macchina.

Ultimata la manutenzione e prima di rimettere in funzione la macchina, accertarsi di aver riposto tutti gli attrezzi utilizzati.

**Riferimenti Normativi:**

D.P.R. 27/4/1955 n.547 art.41; D.P.R. 27/4/1955 n.547 art.374; Circolare n.103/80.

## Compressore con motore endotermico

I compressori sono macchine destinate alla produzione di aria compressa, che viene impiegata per alimentare macchine apposite, come i martelli pneumatici, vibratori, avvitatori, intonacatrici, pistole a spruzzo, ecc.. Sono costituite essenzialmente da due parti: un gruppo motore, endotermico o elettrico, ed un gruppo compressore che aspira l'aria dall'ambiente e la comprime.

I compressori possono essere distinti in mini o maxi compressori: i primi sono destinati ad utenze singole (basse potenzialità) sono montati su telai leggeri dotati di ruote e possono essere facilmente trasportati, mentre i secondi, molto più ingombranti e pesanti, sono finalizzati anche all'alimentazione contemporanea di più utenze.

Rischi generati dall'uso dell'Attrezzo:

1) Cesoiamenti, stritolamenti, impatti, lacerazioni;

Ferite e lesioni (cesoiamenti, stritolamenti, impatti, lacerazioni) causate da contatti accidentali con organi mobili di macchine o mezzi, o per collisioni con ostacoli o altri mezzi presenti nell'area del cantiere.

Misure Preventive e Protettive relative al rischio:

a) Prevenzioni generali a "Cesoiamenti, ecc.", comuni a utensili, attr. a motore o macchinari, mezzi d'opera;

**Prescrizioni Esecutive:**

Rimozione delle protezioni e dei dispositivi di sicurezza. Le protezioni ed i dispositivi di sicurezza di attrezzature, macchinari e mezzi d'opera non devono essere rimossi se non nei casi di assoluta necessità o per operazioni di manutenzione espressamente

previste nelle istruzioni fornite dal produttore. Qualora debba provvedersi alla loro rimozione (previo permesso preventivo del preposto o del datore di lavoro), dovranno adottarsi contemporaneamente misure atte a mettere in evidenza e a ridurre al limite minimo possibile il pericolo che ne deriva. Il ricollocamento nella sede originaria delle protezioni o dei dispositivi di sicurezza rimossi, dovrà avvenire non appena siano cessate le ragioni che ne hanno reso necessaria la loro temporanea rimozione.

Manutenzione: divieto con la macchina in funzione. Non è consentito pulire, oliare o ingrassare gli organi mobili, né eseguire qualsiasi operazioni di registrazione o di riparazione di attrezzature, macchinari o mezzi d'opera qualora siano in funzione, salvo non risulti espressamente indicato (con le relative procedure esecutive) nelle istruzioni di manutenzione.

Riferimenti Normativi:

D.P.R. 27/4/1955 n.547 art.6; D.P.R. 27/4/1955 n.547 art.47; D.P.R. 27/4/1955 n.547 art.48; D.L. 19/9/1994 n.626 art.5; D.L. 19/9/1994 n.626 art.39.

- b) Prevenzioni generali a "Cesoiamenti, ecc.", comuni a utensili, attr. a motore o macchinari;

Prescrizioni Esecutive:

Misurazioni di pezzi in lavorazione. Un pezzo in lavorazione deve essere misurato soltanto con la macchina ferma.

Verifiche delle protezioni prima della lavorazione. Ogni qualvolta il lavoratore si accinga ad iniziare una lavorazione, dovrà preventivamente accertarsi del corretto posizionamento dei carter e di tutte le protezioni da organi mobili.

- c) Compressore: prevenzioni generali a "Cesoiamenti, ecc.";

Prescrizioni Esecutive:

Compressore: interruzioni del lavoro. La valvola di intercettazione dell'aria compressa deve essere chiusa ad ogni interruzione del lavoro.

Compressore: termine delle lavorazioni. Al termine delle lavorazioni bisognerà spegnere il motore e scaricare il serbatoio dell'aria.

- d) Compressore a motore: avviamento;

Prescrizioni Esecutive:

Nell'avviamento del motore del compressore, il lavoratore non dovrà mai arrotolare alla mano o alle dita l'eventuale cordicella della messa in moto.

- 2) Inalazione polveri, fibre, gas, vapori;

Danni all'apparato respiratorio ed in generale alla salute del lavoratore, derivanti dall'esposizione a materiali in grana minuta, o rilascianti fibre minute, o che possono dar luogo a sviluppo di polveri, gas, vapori, nebbie, aerosol.

Intossicazione causata dall'inalazione dei gas di scarico di motori a combustione o di fumi o di ossidi (ossidi di zinco, di carbonio, di azoto, di piombo, ecc.) tossici originati durante la combustione o la saldatura o il taglio termico di materiali di varia natura.

Misure Preventive e Protettive relative al rischio:

- a) Ambienti confinati: macchine con motore endotermico;

Prescrizioni Organizzative:

L'uso di macchine con motore endotermico in ambienti confinati è consentito solo in presenza di ventilazione sufficiente a smaltire i gas di scarico o, nel caso di ventilazione insufficiente, alla predisposizione di adeguati sistemi di aspirazione e/o scarico od alla presenza di un depuratore, ad acqua o catalitico, per i gas combustibili.

Prescrizioni Esecutive:

Prima e durante le lavorazioni è necessario verificare lo stato degli attacchi degli organi di scarico e che tali organi non interferiscano con prese d'aria di condizionatori o di altre macchine.

- 3) Incendi o esplosioni;

Lesioni provocate da incendi e/o esplosioni conseguenti allo schiacciamento di tubazioni del gas in esercizio, alla combustione di recipienti o serbatoi contenenti carburanti o sostanze chimiche altamente deflagranti, al brillamento di esplosivo per demolizioni o di ordigni bellici interrati, ecc..

Misure Preventive e Protettive relative al rischio:

- a) Prevenzioni generali a "Incendi o Espl.", comuni a attr. a motore o macchinari, mezzi d'opera;

Prescrizioni Organizzative:

Avviamento con spray. Se per l'avviamento del motore deve essere utilizzato lo speciale spray, devono essere seguite scrupolosamente tutte le istruzioni d'uso.

Posizionamento della macchina. La macchina deve essere posizionata lontano da materiali infiammabili.

Prescrizioni Esecutive:

Rifornimento di carburante. Il carburante dovrà essere trasportato in recipienti adeguati, dotati delle prescritte etichettature. Durante il rifornimento di carburante o la ricarica delle batterie, evitare accuratamente la presenza di fiamme libere o la produzione di scintille.

Tipo di carburante. Non deve essere utilizzato in alcun caso un combustibile diverso da quello indicato dal costruttore.

Perdite di carburante. Prima e durante le lavorazioni deve verificarsi che non vi siano perdite di carburante.

- b) Condizioni ambientali: divieto di utilizzare aria compressa;

Prescrizioni Esecutive:

Quando nell'ambiente di lavoro sono presenti polveri di natura infiammabile o esplosiva come zucchero, amido, alluminio, magnesio e leghe di questi ultimi materiali, non si devono utilizzare getti di aria compressa, a meno che non si sia provveduto ad umidificare l'aria dell'ambiente portandola ad una umidità relativa di almeno il 70%.

- 4) Investimento e ribaltamento;

Lesioni (schiacciamenti, cesoiamenti, stritolamenti, impatti, tagli) causate dall'investimento ad opera di macchine operatrici o conseguenti al ribaltamento delle stesse.

Misure Preventive e Protettive relative al rischio:

- a) Compressore: prevenzioni generali a "Investimento, ecc.";

Prescrizioni Esecutive:

Compressori su gomme: controllo ruote. Se il compressore è dotato di ruote pneumatiche per il traino, occorre controllarne lo stato manutentivo e la pressione di gonfiaggio, che i bulloni siano perfettamente serrati e che le guarnizioni siano in buono stato.

Compressori su gomme: stabilità. La stabilità dei compressori su ruote gommate deve essere garantita mediante l'utilizzo degli appositi freni e/o di cunei in legno. E' tassativamente vietato asportare le ruote del compressore prima del suo utilizzo, in quanto modificando la configurazione della macchina rispetto a quella prevista dal costruttore, se ne pregiudica la stabilità.

- 5) Scoppio;

Lesioni conseguenti allo scoppio di silos, serbatoi, recipienti, tubazioni, macchine o utensili alimentati ad aria compressa o destinate alla sua produzione, ecc. per sovrappressioni causate da carico superiore ai limiti consentiti, malfunzionamento delle tubazioni di sfiato, danneggiamenti subiti, ecc.

Misure Preventive e Protettive relative al rischio:

- a) Compressore: prevenzioni generali a "Scoppio";

Prescrizioni Esecutive:

Compressore: filtro aspirazione. Prima e durante le lavorazioni, deve essere controllata l'efficienza del filtro posto sul condotto di aspirazione dell'aria esterna per trattenerne le polveri: un suo cattivo stato di funzionamento potrebbe comportare l'intasamento dei condotti e/o l'immissione di gas e vapori provenienti dall'esterno con conseguente pericolo di esplosione.  
Compressore: filtro mandata. Prima e durante le lavorazioni deve essere controllata l'efficienza del filtro di trattenuta per acqua e particelle d'olio.

- 6) Vibrazioni;

Danni all'apparato scheletrico e muscolare causate dalle vibrazioni trasmesse al lavoratore da macchine o parti di esse.

Misure Preventive e Protettive relative al rischio:

- a) Prevenzioni generali a "Vibrazioni", comuni a utensili, attr. a motore o macchinari, mezzi d'opera;

Prescrizioni Organizzative:

Vibrazioni: turni di lavoro. Ove il tipo di lavorazione o la macchina impiegata sottopongono il lavoratore a vibrazioni intense e prolungate, dovranno essere evitati turni di lavoro lunghi e continui.

Prescrizioni Esecutive:

Dispositivi antivibrazioni. Prima di iniziare la lavorazione, devono essere controllati tutti i dispositivi atti a ridurre le vibrazioni prodotte dalla macchina.

Misure Preventive e Protettive relative all'Attrezzo:

- 1) Requisiti generali comuni a utensili, attr. a motore o macchinari, mezzi d'opera;

Prescrizioni Organizzative:

Documentazione allegata. L'attrezzatura a motore, il macchinario o il mezzo d'opera in oggetto, deve essere accompagnato, oltre che dalle normali informazioni di carattere strettamente tecnico, dal libretto di garanzia e dalle istruzioni d'uso e manutenzione, con le indicazioni necessarie per eseguire, senza alcun rischio, la messa in funzione e l'utilizzazione, il trasporto, l'eventuale installazione e/o montaggio (smontaggio), la regolazione, la manutenzione e le riparazioni. Tale documentazione deve, inoltre, fornire tutte le informazioni sull'emissione di potenza sonora e sulle vibrazioni prodotte.

Vendita o noleggio: disposizioni. Sono vietati la fabbricazione, la vendita, il noleggio e la concessione in uso di attrezzatura a motore, macchinari, mezzi d'opera e di impianti non rispondenti alle disposizioni legislative e regolamentari vigenti in materia di sicurezza. Chiunque concede in locazione finanziaria beni assoggettati a forme di certificazione o di omologazione obbligatoria è tenuto a che i medesimi siano accompagnati dalle previste certificazioni o dagli altri documenti previsti dalla legge.

Protezione e sicurezza delle macchine. Le parti di macchine, macchinari o attrezzi che costituiscano un pericolo, dovranno essere protetti o segregati o provvisti di dispositivi di sicurezza.

Manutenzione: norme generali. Tutti gli organi mobili dovranno essere lubrificati, se previsto dal libretto di manutenzione, avendo cura di ripristinare tutte le protezioni asportate, manomesse o danneggiate (schermi di protezione per ingranaggi, carter, ecc.). Deve essere evidenziata la presenza di punti di ossidazione che possa compromettere la funzionalità della macchina e, se necessario bisognerà provvedere alla relativa rimozione e verniciatura.

Manutenzione: verifiche periodiche. Prima dell'introduzione in cantiere di utensili, attrezzature a motore, macchinari e mezzi d'opera, e periodicamente durante le lavorazioni, dovranno essere eseguite accurate verifiche sullo stato manutentivo ad opera di personale qualificato in grado di procedere alle eventuali necessarie riparazioni.

Operazioni di regolazione e/o riparazione. Qualora vengano compiute operazioni di regolazione, riparazione o sostituzione di parti della macchina, bisognerà:

utilizzare solo ricambi ed accessori originali, come previsto nel libretto di manutenzione;

non modificare alcuna parte della macchina.

Ultimata la manutenzione e prima di rimettere in funzione la macchina, accertarsi di aver riposto tutti gli attrezzi utilizzati.

Riferimenti Normativi:

D.P.R. 27/4/1955 n.547 art.41; D.P.R. 27/4/1955 n.547 art.374; Circolare n.103/80.

- 2) Requisiti generali comuni a utensili, attr. a motore o macchinari;

Prescrizioni Organizzative:

Organi rotanti: verifiche. Bisogna far eseguire da personale specializzato, periodicamente ed ogni qualvolta se ne evidenzi la necessità, verifiche sugli accoppiamenti degli organi rotanti per valutarne lo stato di usura.

Prescrizioni Esecutive:

Cuscinetti: verifiche. Deve costantemente essere verificato lo stato di usura e la funzionalità dei cuscinetti per valutare la opportunità della loro lubrificazione o sostituzione.

- 3) Requisiti generali comuni a attr. a motore o macchinari a postazione fissa;

Prescrizioni Organizzative:

Cartelli con norme d'uso. In prossimità della macchina devono essere esposti cartelli con l'indicazione delle principali norme d'uso e di sicurezza.

Comandi della macchina: arresto di emergenza. Sulla macchina, in posizione facilmente raggiungibile e ben riconoscibile, deve essere collocato un interruttore per l'arresto immediato di emergenza.

Comandi della macchina: posizione e caratteristiche. Ogni macchina deve avere gli organi di comando per la messa in moto e l'arresto ben riconoscibili e a facile portata del lavoratore; inoltre devono essere collocati in modo da evitare avviamenti o innesti accidentali o essere provvisti di dispositivi atti a conseguire lo stesso scopo.

Prescrizioni Esecutive:

Comandi della macchina: arresto di emergenza. Il lavoratore deve, prima di iniziare le lavorazioni, prendere visione della posizione del comando per l'arresto immediato di emergenza segnalando al preposto o al datore di lavoro, se tale posizione non dovesse essere facilmente raggiungibile.

Condizioni di posizionamento ed utilizzo: indicazioni del costruttore. La macchina dovrà sempre essere posizionata ed utilizzata seguendo le indicazioni del libretto d'uso e manutenzione fornito dal costruttore.

Verifiche sull'area di ubicazione della macchina. Le verifiche preventive da eseguire sul terreno dove si dovrà installare la macchina sono:

verifica della stabilità (non dovranno manifestarsi cedimenti sotto i carichi trasmessi dalla macchina);

verifica del drenaggio (non dovranno constatarsi ristagni di acqua piovana alla base della macchina).

Per assicurare la stabilità della macchina si dovranno utilizzare gli appositi regolatori di altezza, se presenti o, in alternativa, assi di legno, evitando l'uso di mattoni e pietre.

Qualora venissero aperti scavi in prossimità della macchina, si dovrà provvedere ad una loro adeguata armatura.



D.P.R. 27/4/1955 n.547 art.52; D.P.R. 27/4/1955 n.547 art.76; D.P.R. 27/4/1955 n.547 art.77; D.P.R. 7/1/1956 n.164 art.12; D.L.19/9/1994 n.626 art.35.

- 4) Compressore: requisiti generali;

Compressore: targa del costruttore. Sulla macchina deve essere applicata, ad opera del costruttore, una targhetta indicante: il nome del costruttore, l'anno di costruzione ed il luogo, la temperatura e pressione di progetto, il numero di matricola dell'apparecchio, la data della prova più recente cui è stata sottoposta la macchina, il marchio dell'ISPEL.

Compressore: libretto matricolare. Il compressore deve essere corredato, oltre che della normale documentazione (libretto di garanzia e manutenzione), del libretto matricolare da cui è possibile desumere a quale classe di tipologia di recipienti in pressione appartiene e, conseguentemente, le competenze in merito ai controlli periodici.

Compressore: valvola di sicurezza. I compressori devono essere provvisti di una valvola di sicurezza tarata per la pressione massima di esercizio e di dispositivo che arresti automaticamente il lavoro di compressione al raggiungimento della pressione massima d'esercizio.

Compressore: rivestimenti fonoassorbenti. Prima e durante le lavorazioni, deve essere verificata l'integrità del rivestimento fonoassorbente e/o di tutti i dispositivi preposti alla riduzione del rumore prodotto ai valori di norma.

Organi del compressore: protezioni. Il compressore deve essere dotato di adeguate protezioni (carter, ecc.) dal contatto con organi mobili (cinghie, volani, pulegge, ecc.) e con parti ad elevata temperatura: tali protezioni dovranno essere realizzate con griglie a maglia fitta o con lamiera continua. Gli organi mobili di cui sopra dovranno essere protetti, inoltre, dalle polveri inevitabilmente presenti in cantiere.

Organizzazione dell'area intorno al compressore. Il compressore deve essere installato in un area avente estensione sufficiente a garantire adeguati spazi di servizio.

Compressore: manometri e termometri. Prima e durante le lavorazioni deve essere verificata la regolarità di funzionamento dei manometri e termometri, di cui il compressore deve essere obbligatoriamente dotato. Tali strumenti vanno mantenuti in maniera tale che le loro indicazioni risultino chiaramente visibili da chiunque.

Compressore: dispositivo di arresto automatico. Prima e durante le lavorazioni deve essere verificata l'efficienza del dispositivo automatico di arresto del motore, obbligatoriamente presente sul compressore, e la cui funzione è intervenire al raggiungimento della pressione massima di esercizio.

Operazioni all'avviamento del compressore. All'inizio delle lavorazioni, e prima dell'avviamento del compressore, deve essere aperto il rubinetto dell'aria fino al raggiungimento dello stato di regime del motore.

D.P.R. 27/4/1955 n.547 art.234; D.P.R. 27/4/1955 n.547 art.167; D.P.R. 27/4/1955 n.547 art.167; D.P.R. 27/4/1955 n.547 art.41.

## Compressore elettrico

I compressori sono macchine destinate alla produzione di aria compressa, che viene impiegata per alimentare macchine apposite, come i martelli pneumatici, vibratori, avvitatori, intonacatrici, pistole a spruzzo, ecc.. Sono costituite essenzialmente da due parti: un gruppo motore, endotermico o elettrico, ed un gruppo compressore che aspira l'aria dall'ambiente e la comprime.

I compressori possono essere distinti in mini o maxi compressori: i primi sono destinati ad utenze singole (basse potenzialità) sono montati su telai leggeri dotati di ruote e possono essere facilmente trasportati, mentre i secondi, molto più ingombranti e pesanti, sono finalizzati anche all'alimentazione contemporanea di più utenze.

### Rischi generati dall'uso dell'Attrezzo:

- 1) Cesoiamenti, stritolamenti, impatti, lacerazioni;

Ferite e lesioni (cesoiamenti, stritolamenti, impatti, lacerazioni) causate da contatti accidentali con organi mobili di macchine o mezzi, o per collisioni con ostacoli o altri mezzi presenti nell'area del cantiere.

Misure Preventive e Protettive relative al rischio:

- a) Prevenzioni generali a "Cesoiamenti, ecc.", comuni a utensili, attr. a motore o macchinari, mezzi d'opera;

Rimozione delle protezioni e dei dispositivi di sicurezza. Le protezioni ed i dispositivi di sicurezza di attrezzature, macchinari e mezzi d'opera non devono essere rimossi se non nei casi di assoluta necessità o per operazioni di manutenzione espressamente previste nelle istruzioni fornite dal produttore. Qualora debba provvedersi alla loro rimozione (previo permesso preventivo del preposto o del datore di lavoro), dovranno adottarsi contemporaneamente misure atte a mettere in evidenza e a ridurre al limite minimo possibile il pericolo che ne deriva. Il ricollocamento nella sede originaria delle protezioni o dei dispositivi di sicurezza rimossi, dovrà avvenire non appena siano cessate le ragioni che ne hanno reso necessaria la loro temporanea rimozione.

Manutenzione: divieto con la macchina in funzione. Non è consentito pulire, oliare o ingrassare gli organi mobili, né eseguire qualsiasi operazioni di registrazione o di riparazione di attrezzature, macchinari o mezzi d'opera qualora siano in funzione, salvo non risulti espressamente indicato (con le relative procedure esecutive) nelle istruzioni di manutenzione.

D.P.R. 27/4/1955 n.547 art.6; D.P.R. 27/4/1955 n.547 art.47; D.P.R. 27/4/1955 n.547 art.48; D.L. 19/9/1994 n.626 art.5; D.L. 19/9/1994 n.626 art.39.

- b) Prevenzioni generali a "Cesoiamenti, ecc.", comuni a utensili, attr. a motore o macchinari;

Misurazioni di pezzi in lavorazione. Un pezzo in lavorazione deve essere misurato soltanto con la macchina ferma.

Verifiche delle protezioni prima della lavorazione. Ogni qualvolta il lavoratore si accinga ad iniziare una lavorazione, dovrà preventivamente accertarsi del corretto posizionamento dei carter e di tutte le protezioni da organi mobili.

- c) Compressore: prevenzioni generali a "Cesoiamenti, ecc.";

Compressore: interruzioni del lavoro. La valvola di intercettazione dell'aria compressa deve essere chiusa ad ogni interruzione del lavoro.

Compressore: termine delle lavorazioni. Al termine delle lavorazioni bisognerà spegnere il motore e scaricare il serbatoio dell'aria.

- 2) Elettrocuzione;  
Elettrocuzione per contatto diretto o indiretto con parti dell'impianto elettrico in tensione.  
Folgorazione dovuta a caduta di fulmini in prossimità del lavoratore.  
Misure Preventive e Protettive relative al rischio:  
a) Disposizioni per i lavoratori che utilizzano apparecchi elettrici;

**Prescrizioni Esecutive:**

Cavi di alimentazione: prolunghe. Per portare l'alimentazione nei luoghi dove non è presente un quadro elettrico, occorreranno prolunghe la cui sezione deve essere adeguatamente dimensionata in funzione della potenza richiesta. E' vietato approntare artigianalmente le prolunghe: andranno utilizzate, pertanto, solo quelle in commercio realizzate secondo le norme di sicurezza. Il cavo da utilizzare è quello per posa mobile.

Cavi di alimentazione: disposizione. I cavi di alimentazione devono essere disposti in maniera tale da non intralciare i posti di lavoro o passaggi, e non diventare oggetto di danneggiamenti: a questo scopo è necessario che venga ridotto al minimo lo sviluppo libero del cavo mediante l'uso di tenditori, tamburi avvolgicavo con prese incorporate o altri strumenti equivalenti; in nessun caso, comunque, è consentito depositare bidoni, attrezzi o carichi in genere allo scopo di tenderne la parte in esubero. In particolare, per quanto possibile, i cavi dovranno essere disposti parallelamente alle vie di transito. Inoltre, i cavi di alimentazione non devono essere sollecitati a piegamenti di piccolo raggio né sottoposti a torsione, né agganciati su spigoli vivi o su materiali caldi o lasciati su pavimenti sporchi di cemento, oli o grassi.

Cavi di alimentazione: utilizzazione. Prima di utilizzare un'apparecchiatura elettrica, bisognerà controllare che i cavi di alimentazione della stessa e quelli usati per derivazioni provvisorie non presentino parti logore nell'isolamento. Qualora il cavo apparisse deteriorato, esso non deve essere riparato con nastri isolanti adesivi, ma va subito sostituito con uno di caratteristiche identiche ad opera di personale specializzato. L'uso dei cavi deteriorati è tassativamente vietato.

Il cavo elettrico, i suoi attacchi e l'interruttore devono essere protetti adeguatamente e si dovrà sempre evitare di toccarli con le mani bagnate o stando con i piedi sul bagnato.

Dopo l'utilizzazione i cavi di alimentazione (dell'apparecchiatura e/o quelli usati per le derivazioni provvisorie) devono essere accuratamente ripuliti e riposti, in quanto gli isolamenti in plastica ed in gomma si deteriorano rapidamente a contatto con oli e grassi.

Collegamenti volanti. I collegamenti volanti devono essere evitati, per quanto possibile. Ove indispensabili, i collegamenti a presa e spina dovranno essere realizzati con prese e spine aventi almeno protezione IP 67 e dovranno essere posizionati fuori dai tratti interrati.

Cavi di alimentazione: temperature di esposizione. La temperatura sulla superficie esterna della guaina dei cavi non deve superare la temperatura di 50°C per cavi flessibili in posa mobile e di 70 °C per quelli flessibili in posa fissa, né scendere al di sotto dei -25 °C.

Pressacavo. Il pressacavo svolge la duplice funzione di protezione contro la penetrazione, all'interno del corpo della spina e della presa (fissa o mobile), di polvere e liquidi e contro la eventuale sconnessione tra i cavi ed i morsetti degli spinotti causata da una tensione eccessiva accidentalmente esercitata sul cavo. Deve, pertanto, essere prestata la massima attenzione allo stato dei pressacavi presenti sia sulle spine che sulle prese.

Quadri elettrici: arresto automatico. Qualora un dispositivo di protezione (interruttore) sia intervenuto aprendo il circuito, prima di ridare tensione all'impianto occorrerà individuare e riparare il guasto che lo ha provocato e mai dare di nuovo tensione escludendo dal circuito l'interruttore che ne impedisce la chiusura. E' assolutamente vietato mettere fuori uso i dispositivi di sicurezza, togliendo, bloccando, sostituendo valvole, interruttori automatici, molle, ecc. con altri di diversa taratura o peggio ancora utilizzando sistemi di fortuna.

Manutenzione di prese e spine: verifiche e controlli. Gli spinotti delle spine, così come gli alveoli delle prese, vanno tenuti puliti e asciutti: prima di eseguire i controlli e la eventuale manutenzione, provvedere a togliere la tensione all'impianto.

Le prese e le spine che avessero subito forti urti, andranno accuratamente controllate, anche se non presentano danni apparenti: tutte quelle che mostreranno segni anche lievi di bruciature o danneggiamenti, dovranno essere sostituite facendo ricorso a personale qualificato.

Allaccio apparecchiature elettriche. Non devono mai essere inserite o disinserite macchine o utensili su prese in tensione. In particolare, prima di effettuare un allacciamento, si dovrà accertare che:

l'interruttore di avvio della macchina o utensile sia "aperto" (motore elettrico fermo);

l'interruttore posto a monte della presa sia "aperto" (assenza di tensione alla presa).

Alimentazione elettrica: sospensione temporanea delle lavorazioni. Durante le interruzioni di lavoro deve essere tolta l'alimentazione all'apparecchiatura elettrica.

Come collegare e disinnestare una spina. Per disconnettere una spina da una presa di corrente si deve sempre evitare di tendere il cavo; occorre, invece, disconnettere la spina mediante l'impugnatura della spina stessa. Per eseguire una connessione, non si devono mai collegare direttamente i cavi agli spinotti e dovranno usarsi, invece, sempre spine e prese normalizzate.

Dispositivi di sicurezza: by-pass. Evitare di by-passare i dispositivi di sicurezza se non espressamente autorizzati dal superiore preposto, esperto di sicurezza elettrica.

Apparecchiature elettriche: verifiche prima dell'uso. Prima di mettere in funzione qualsiasi macchina o apparecchiatura elettrica, devono essere controllate tutte le parti elettriche visibili, in particolare:

il punto dove il cavo di alimentazione si collega alla macchina (in quanto in questa zona il conduttore è soggetto ad usura e a sollecitazioni meccaniche con possibilità di rottura dell'isolamento);

la perfetta connessione della macchina ai conduttori di protezione ed il collegamento di questo all'impianto di terra.

Verificare visivamente, inoltre, l'integrità dell'isolamento della carcassa.

Impianto elettrico: chiusura giornaliera dell'impianto. Al termine della giornata di lavoro occorre disinserire tutti gli interruttori e chiudere i quadri elettrici a chiave.

**Riferimenti Normativi:**

D.P.R. 27/4/1955 n.547 art.267; D.P.R. 27/4/1955 n.547 art.283.

- b) Requisiti generali delle apparecchiature elettriche;

**Prescrizioni Organizzative:**

Apparecchiature elettriche: dispositivo contro il riavviamento automatico. Tutte le apparecchiature elettriche, quali ad esempio seghe circolari, betoniere, flessibili, ecc., che possono presentare pericolo per l'operatore con la rimessa in moto al ristabilirsi della tensione di rete dopo una interruzione, devono essere provviste di dispositivo contro il riavviamento automatico.

Apparecchiature elettriche: targhetta. Tutte le apparecchiature elettriche (fisse, mobili, portatili o trasportabili) devono essere corredate di targhetta su cui, tra l'altro, devono essere riportate la tensione, l'intensità ed il tipo di alimentazione prevista dal costruttore, i marchi di conformità e tutte le altre eventuali caratteristiche costruttive necessarie per l'uso.

**Riferimenti Normativi:**

D.P.R. 27/4/1955 n.547 art.68; D.P.R. 27/4/1955 n.547 art.267.

- c) Apparecchiature elettriche di classe I: messa a terra;

Prescrizioni Organizzative:

Tutte le macchine di classe I, quali ad esempio betoniera, argani, gru, ecc., devono essere collegate all'impianto di terra. Il collegamento all'impianto di terra deve avvenire tramite un conduttore di protezione di colore giallo-verde, avente la stessa sezione dei conduttori di fase, e comunque non minore di 35 mm<sup>2</sup>.

- 3) Incendi o esplosioni;

Lesioni provocate da incendi e/o esplosioni conseguenti allo schiacciamento di tubazioni del gas in esercizio, alla combustione di recipienti o serbatoi contenenti carburanti o sostanze chimiche altamente deflagranti, al brillamento di esplosivo per demolizioni o di ordigni bellici interrati, ecc..

Misure Preventive e Protettive relative al rischio:

- a) Condizioni ambientali: divieto di utilizzare aria compressa;

Prescrizioni Esecutive:

Quando nell'ambiente di lavoro sono presenti polveri di natura infiammabile o esplosiva come zucchero, amido, alluminio, magnesio e leghe di questi ultimi materiali, non si devono utilizzare getti di aria compressa, a meno che non si sia provveduto ad umidificare l'aria dell'ambiente portandola ad una umidità relativa di almeno il 70%.

- 4) Scoppio;

Lesioni conseguenti allo scoppio di silos, serbatoi, recipienti, tubazioni, macchine o utensili alimentati ad aria compressa o destinate alla sua produzione, ecc. per sovrappressioni causate da carico superiore ai limiti consentiti, malfunzionamento delle tubazioni di sfiato, danneggiamenti subiti, ecc.

Misure Preventive e Protettive relative al rischio:

- a) Compressore: prevenzioni generali a "Scoppio";

Prescrizioni Esecutive:

Compressore: filtro aspirazione. Prima e durante le lavorazioni, deve essere controllata l'efficienza del filtro posto sul condotto di aspirazione dell'aria esterna per trattenere le polveri: un suo cattivo stato di funzionamento potrebbe comportare l'intasamento dei condotti e/o l'immissione di gas e vapori provenienti dall'esterno con conseguente pericolo di esplosione.

Compressore: filtro mandata. Prima e durante le lavorazioni deve essere controllata l'efficienza del filtro di trattenuta per acqua e particelle d'olio.

- 5) Vibrazioni;

Danni all'apparato scheletrico e muscolare causate dalle vibrazioni trasmesse al lavoratore da macchine o parti di esse.

Misure Preventive e Protettive relative al rischio:

- a) Prevenzioni generali a "Vibrazioni", comuni a utensili, attr. a motore o macchinari, mezzi d'opera;

Prescrizioni Organizzative:

Vibrazioni: turni di lavoro. Ove il tipo di lavorazione o la macchina impiegata sottopongano il lavoratore a vibrazioni intense e prolungate, dovranno essere evitati turni di lavoro lunghi e continui.

Prescrizioni Esecutive:

Dispositivi antivibrazioni. Prima di iniziare la lavorazione, devono essere controllati tutti i dispositivi atti a ridurre le vibrazioni prodotte dalla macchina.

#### Misure Preventive e Protettive relative all'Attrezzo:

- 1) Requisiti generali comuni a utensili, attr. a motore o macchinari, mezzi d'opera;

Prescrizioni Organizzative:

Documentazione allegata. L'attrezzatura a motore, il macchinario o il mezzo d'opera in oggetto, deve essere accompagnato, oltre che dalle normali informazioni di carattere strettamente tecnico, dal libretto di garanzia e dalle istruzioni d'uso e manutenzione, con le indicazioni necessarie per eseguire, senza alcun rischio, la messa in funzione e l'utilizzazione, il trasporto, l'eventuale installazione e/o montaggio (smontaggio), la regolazione, la manutenzione e le riparazioni. Tale documentazione deve, inoltre, fornire tutte le informazioni sull'emissione di potenza sonora e sulle vibrazioni prodotte.

Vendita o noleggio: disposizioni. Sono vietati la fabbricazione, la vendita, il noleggio e la concessione in uso di attrezzatura a motore, macchinari, mezzi d'opera e di impianti non rispondenti alle disposizioni legislative e regolamentari vigenti in materia di sicurezza. Chiunque concede in locazione finanziaria beni assoggettati a forme di certificazione o di omologazione obbligatoria è tenuto a che i medesimi siano accompagnati dalle previste certificazioni o dagli altri documenti previsti dalla legge.

Protezione e sicurezza delle macchine. Le parti di macchine, macchinari o attrezzi che costituiscano un pericolo, dovranno essere protetti o segregati o provvisti di dispositivi di sicurezza.

Manutenzione: norme generali. Tutti gli organi mobili dovranno essere lubrificati, se previsto dal libretto di manutenzione, avendo cura di ripristinare tutte le protezioni asportate, manomesse o danneggiate (schermi di protezione per ingranaggi, carter, ecc.). Deve essere evidenziata la presenza di punti di ossidazione che possa compromettere la funzionalità della macchina e, se necessario bisognerà provvedere alla relativa rimozione e verniciatura.

Manutenzione: verifiche periodiche. Prima dell'introduzione in cantiere di utensili, attrezzature a motore, macchinari e mezzi d'opera, e periodicamente durante le lavorazioni, dovranno essere eseguite accurate verifiche sullo stato manutentivo ad opera di personale qualificato in grado di procedere alle eventuali necessarie riparazioni.

Operazioni di regolazione e/o riparazione. Qualora vengano compiute operazioni di regolazione, riparazione o sostituzione di parti della macchina, bisognerà:

utilizzare solo ricambi ed accessori originali, come previsto nel libretto di manutenzione;

non modificare alcuna parte della macchina.

Ultimata la manutenzione e prima di rimettere in funzione la macchina, accertarsi di aver riposto tutti gli attrezzi utilizzati.

Riferimenti Normativi:

D.P.R. 27/4/1955 n.547 art.41; D.P.R. 27/4/1955 n.547 art.374; Circolare n.103/80.

- 2) Requisiti generali comuni a utensili, attr. a motore o macchinari;

Prescrizioni Organizzative:

Organi rotanti: verifiche. Bisogna far eseguire da personale specializzato, periodicamente ed ogni qualvolta se ne evidenzi la necessità, verifiche sugli accoppiamenti degli organi rotanti per valutarne lo stato di usura.

Prescrizioni Esecutive:

Cuscinetti: verifiche. Deve costantemente essere verificato lo stato di usura e la funzionalità dei cuscinetti per valutare la opportunità della loro lubrificazione o sostituzione.

- 3) Requisiti generali comuni a attr. a motore o macchinari a postazione fissa;



**Prescrizioni Organizzative:**

Cartelli con norme d'uso. In prossimità della macchina devono essere esposti cartelli con l'indicazione delle principali norme d'uso e di sicurezza.

Comandi della macchina: arresto di emergenza. Sulla macchina, in posizione facilmente raggiungibile e ben riconoscibile, deve essere collocato un interruttore per l'arresto immediato di emergenza.

Comandi della macchina: posizione e caratteristiche. Ogni macchina deve avere gli organi di comando per la messa in moto e l'arresto ben riconoscibili e a facile portata del lavoratore; inoltre devono essere collocati in modo da evitare avviiamenti o innesti accidentali o essere provvisti di dispositivi atti a conseguire lo stesso scopo.

**Prescrizioni Esecutive:**

Comandi della macchina: arresto di emergenza. Il lavoratore deve, prima di iniziare le lavorazioni, prendere visione della posizione del comando per l'arresto immediato di emergenza segnalando al preposto o al datore di lavoro, se tale posizione non dovesse essere facilmente raggiungibile.

Condizioni di posizionamento ed utilizzo: indicazioni del costruttore. La macchina dovrà sempre essere posizionata ed utilizzata seguendo le indicazioni del libretto d'uso e manutenzione fornito dal costruttore.

Verifiche sull'area di ubicazione della macchina. Le verifiche preventive da eseguire sul terreno dove si dovrà installare la macchina sono:

verifica della stabilità (non dovranno manifestarsi cedimenti sotto i carichi trasmessi dalla macchina);

verifica del drenaggio (non dovranno constatarsi ristagni di acqua piovana alla base della macchina).

Per assicurare la stabilità della macchina si dovranno utilizzare gli appositi regolatori di altezza, se presenti o, in alternativa, assi di legno, evitando l'uso di mattoni e pietre.

Qualora venissero aperti scavi in prossimità della macchina, si dovrà provvedere ad una loro adeguata armatura.

**Riferimenti Normativi:**

D.P.R. 27/4/1955 n.547 art.52; D.P.R. 27/4/1955 n.547 art.76; D.P.R. 27/4/1955 n.547 art.77; D.P.R. 7/1/1956 n.164 art.12; D.L.19/9/1994 n.626 art.35.

4) Compressore: requisiti generali;

**Prescrizioni Organizzative:**

Compressore: targa del costruttore. Sulla macchina deve essere applicata, ad opera del costruttore, una targhetta indicante: il nome del costruttore,

l'anno di costruzione ed il luogo,

la temperatura e pressione di progetto,

il numero di matricola dell'apparecchio,

la data della prova più recente cui è stata sottoposta la macchina,

il marchio dell'ISPESL.

Compressore: libretto matricolare. Il compressore deve essere corredato, oltre che della normale documentazione (libretto di garanzia e manutenzione), del libretto matricolare da cui è possibile desumere a quale classe di tipologia di recipienti in pressione appartiene e, conseguentemente, le competenze in merito ai controlli periodici.

Compressore: valvola di sicurezza. I compressori devono essere provvisti di una valvola di sicurezza tarata per la pressione massima di esercizio e di dispositivo che arresti automaticamente il lavoro di compressione al raggiungimento della pressione massima d'esercizio.

Compressore: rivestimenti fonoassorbenti. Prima e durante le lavorazioni, deve essere verificata l'integrità del rivestimento fonoassorbente e/o di tutti i dispositivi preposti alla riduzione del rumore prodotto ai valori di norma.

Organi del compressore: protezioni. Il compressore deve essere dotato di adeguate protezioni (carter, ecc.) dal contatto con organi mobili (cinghie, volani, pulegge, ecc.) e con parti ad elevata temperatura: tali protezioni dovranno essere realizzate con griglie a maglia fitta o con lamiera continua. Gli organi mobili di cui sopra dovranno essere protetti, inoltre, dalle polveri inevitabilmente presenti in cantiere.

Organizzazione dell'area intorno al compressore. Il compressore deve essere installato in un area avente estensione sufficiente a garantire adeguati spazi di servizio.

**Prescrizioni Esecutive:**

Compressore: manometri e termometri. Prima e durante le lavorazioni deve essere verificata la regolarità di funzionamento dei manometri e termometri, di cui il compressore deve essere obbligatoriamente dotato. Tali strumenti vanno mantenuti in maniera tale che le loro indicazioni risultino chiaramente visibili da chiunque.

Compressore: dispositivo di arresto automatico. Prima e durante le lavorazioni deve essere verificata l'efficienza del dispositivo automatico di arresto del motore, obbligatoriamente presente sul compressore, e la cui funzione è intervenire al raggiungimento della pressione massima di esercizio.

Operazioni all'avviamento del compressore. All'inizio delle lavorazioni, e prima dell'avviamento del compressore, deve essere aperto il rubinetto dell'aria fino al raggiungimento dello stato di regime del motore.

**Riferimenti Normativi:**

D.P.R. 27/4/1955 n.547 art.234; D.P.R. 27/4/1955 n.547 art.167; D.P.R. 27/4/1955 n.547 art.167; D.P.R. 27/4/1955 n.547 art.41.

## Compressore elettrico

I compressori sono macchine destinate alla produzione di aria compressa, che viene impiegata per alimentare macchine apposite, come i martelli pneumatici, vibratori, avvitatori, intonacatrici, pistole a spruzzo, ecc.. Sono costituite essenzialmente da due parti: un gruppo motore, endotermico o elettrico, ed un gruppo compressore che aspira l'aria dall'ambiente e la comprime. I compressori possono essere distinti in mini o maxi compressori: i primi sono destinati ad utenze singole (basse potenzialità) sono montati su telai leggeri dotati di ruote e possono essere facilmente trasportati, mentre i secondi, molto più ingombranti e pesanti, sono finalizzati anche all'alimentazione contemporanea di più utenze.

Rischi generati dall'uso dell'Attrezzo:

- 1) Elettrocuzione;
- 2) Scoppio;

Misure Preventive e Protettive relative all'Attrezzo:

- 1) Compressore elettrico: misure preventive e protettive;

**Prescrizioni Esecutive:**

**Prima dell'uso:** 1) Accertati del buono stato dei collegamenti elettrici e di messa a terra e verifica l'efficienza degli interruttori e

dispositivi elettrici di alimentazione e manovra; **2)** Accertati dell'efficienza della strumentazione (valvola di sicurezza tarata alla massima pressione, efficiente dispositivo di arresto automatico del gruppo di compressione al raggiungimento della pressione massima di esercizio, manometri, termometri, ecc.); **3)** Prendi visione della posizione del comando per l'arresto d'emergenza e verificane l'efficienza; **4)** Assicurati dell'integrità dell'isolamento acustico; **5)** Accertati che la macchina sia posizionata in maniera da offrire garanzie di stabilità; **6)** Assicurati che la macchina sia posizionata in luoghi sufficientemente aerati; **7)** Assicurati che nell'ambiente ove è posizionato il compressore non vi sia presenza di gas, vapori infiammabili o ossido di carbonio, anche se in minima quantità; **8)** Accertati della corretta connessione dei tubi; **9)** Accertati che i tubi per l'aria compressa non presentino tagli, lacerazioni, ecc., evitando qualsiasi riparazione di fortuna; **10)** Accertati della presenza e dell'efficienza delle protezioni da contatto accidentale relative agli organi di manovra e agli altri organi di trasmissione del moto o parti del compressore ad alta temperatura; **11)** Accertati dell'efficienza del filtro di trattenuta per acqua e particelle d'olio; **12)** Accertati della pulizia e dell'efficienza del filtro dell'aria aspirata; **13)** Controlla la presenza ed il buono stato della protezione sovrastante il posto di manovra (tettoia).

**Durante l'uso:** **1)** Delimita l'area di lavoro esposta a livello di rumorosità elevato; **2)** Accertati che il cavo di alimentazione non intralci i passaggi e sia posizionato in modo da evitare che sia soggetto a danneggiamenti; **3)** Assicurati di aver aperto il rubinetto dell'aria compressa prima dell'accensione del motore e ricordati di mantenerlo aperto sino al raggiungimento dello stato di regime del motore; **4)** Evita di rimuovere gli sportelli del vano motore; **5)** Accertati di aver chiuso la valvola di intercettazione dell'aria compressa ad ogni sosta o interruzione del lavoro; **6)** Assicurati di aver interrotto l'alimentazione elettrica durante le pause di lavoro; **7)** Assicurati del corretto livello della pressione, controllando frequentemente i valori sui manometri in dotazione; **8)** Evita assolutamente di toccare gli organi lavoratori degli utensili o i materiali in lavorazione, in quanto, certamente surriscaldati; **9)** Informa tempestivamente il preposto e/o il datore di lavoro, di malfunzionamenti o pericoli che dovessero evidenziarsi durante il lavoro.

**Dopo l'uso:** **1)** Verifica di aver aperto tutti i circuiti elettrici (interrotto ogni operatività) e l'interruttore generale di alimentazione al quadro; **2)** Ricordati di scaricare il serbatoio dell'aria; **3)** Effettua tutte le operazioni di revisione e manutenzione della macchina secondo quanto indicato nel libretto e sempre dopo esserti accertato che il motore sia spento e non riavviabile da terzi accidentalmente.

Riferimenti Normativi:

D.Lgs. 9 aprile 2008 n.81, Titolo III, Capo 1; D.Lgs. 9 aprile 2008 n.81, Titolo III, Capo 3; D.Lgs. 9 aprile 2008 n.81, Allegato 6.

2) DPI: utilizzatore compressore elettrico;

Prescrizioni Organizzative:

Devono essere forniti al lavoratore adeguati dispositivi di protezione individuale: **a)** calzature di sicurezza; **b)** otoprotettori; **c)** guanti; **d)** indumenti protettivi (tute).

## Decespugliatore a motore

Attrezzatura a motore per operazioni di pulizia di aree incolte (insediamento di cantiere, pulizia di declivi, pulizia di cunette o scarpa di rilevati stradali, ecc.).

Rischi generati dall'uso dell'Attrezzo:

1) Cesoiamenti, stritolamenti, impatti, lacerazioni;  
Ferite e lesioni (cesoiamenti, stritolamenti, impatti, lacerazioni) causate da contatti accidentali con organi mobili di macchine o mezzi, o per collisioni con ostacoli o altri mezzi presenti nell'area del cantiere.

Misure Preventive e Protettive relative al rischio:

a) Prevenzioni generali a "Cesoiamenti, ecc.", comuni a utensili, attr. a motore o macchinari, mezzi d'opera;

Prescrizioni Esecutive:

Rimozione delle protezioni e dei dispositivi di sicurezza. Le protezioni ed i dispositivi di sicurezza di attrezzature, macchinari e mezzi d'opera non devono essere rimossi se non nei casi di assoluta necessità o per operazioni di manutenzione espressamente previste nelle istruzioni fornite dal produttore. Qualora debba provvedersi alla loro rimozione (previo permesso preventivo del preposto o del datore di lavoro), dovranno adottarsi contemporaneamente misure atte a mettere in evidenza e a ridurre al limite minimo possibile il pericolo che ne deriva. Il ricollocamento nella sede originaria delle protezioni o dei dispositivi di sicurezza rimossi, dovrà avvenire non appena siano cessate le ragioni che ne hanno reso necessaria la loro temporanea rimozione.

Manutenzione: divieto con la macchina in funzione. Non è consentito pulire, oliare o ingrassare gli organi mobili, né eseguire qualsiasi operazioni di registrazione o di riparazione di attrezzature, macchinari o mezzi d'opera qualora siano in funzione, salvo non risulti espressamente indicato (con le relative procedure esecutive) nelle istruzioni di manutenzione.

Riferimenti Normativi:

D.P.R. 27/4/1955 n.547 art.6; D.P.R. 27/4/1955 n.547 art.47; D.P.R. 27/4/1955 n.547 art.48; D.L. 19/9/1994 n.626 art.5; D.L. 19/9/1994 n.626 art.39.

b) Prevenzioni generali a "Cesoiamenti, ecc.", comuni a utensili, attr. a motore o macchinari;

Prescrizioni Esecutive:

Misurazioni di pezzi in lavorazione. Un pezzo in lavorazione deve essere misurato soltanto con la macchina ferma.

Verifiche delle protezioni prima della lavorazione. Ogni qualvolta il lavoratore si accinga ad iniziare una lavorazione, dovrà preventivamente accertarsi del corretto posizionamento dei carter e di tutte le protezioni da organi mobili.

c) Decespugliatore a motore: prevenzioni a "Cesoiamenti, ecc.";

Prescrizioni Esecutive:

Decespugliatore a motore: posizione del lavoratore. Eseguire il lavoro in condizioni di adeguata stabilità.

Decespugliatore a motore: verifiche degli organi lavoratori. All'inizio di ciascun turno di lavoro, e periodicamente durante le lavorazioni, controllare l'integrità della lama o del rocchetto portafilo.

2) Ustioni;

Ustioni conseguenti al contatto con materiali ad elevata temperatura (posa in opera di asfalti e manti bituminosi, calce in spegnimento, ecc.) o organi lavoratori di macchine ed attrezzi (saldatrice, cannello a gas, sega, flessibile, ecc.), o motori, o sostanze chimiche aggressive.

Misure Preventive e Protettive relative al rischio:

a) Pulizia con detergenti;

Prescrizioni Esecutive:

Nella pulizia dei pezzi meccanici non vanno mai utilizzati liquidi infiammabili come benzina, gasolio, ecc. ma gli appositi liquidi detergenti ininflammabili e non tossici.

b) Raffreddamento di macchine e materiali;

Prescrizioni Esecutive:

- Durante la lavorazione, ed al suo termine, si deve evitare, in ogni caso, di toccare a mani nude gli organi lavoratori di utensili o macchinari e i materiali lavorati, in quanto surriscaldati.
- 3) **Vibrazioni;**  
Danni all'apparato scheletrico e muscolare causate dalle vibrazioni trasmesse al lavoratore da macchine o parti di esse.  
Misure Preventive e Protettive relative al rischio:  
a) **Prevenzioni generali a "Vibrazioni", comuni a utensili, attr. a motore o macchinari, mezzi d'opera;**
- 
- Prescrizioni Organizzative:**  
Vibrazioni: turni di lavoro. Ove il tipo di lavorazione o la macchina impiegata sottopongano il lavoratore a vibrazioni intense e prolungate, dovranno essere evitati turni di lavoro lunghi e continui.
- 
- Prescrizioni Esecutive:**  
Dispositivi antivibrazioni. Prima di iniziare la lavorazione, devono essere controllati tutti i dispositivi atti a ridurre le vibrazioni prodotte dalla macchina.

#### Misure Preventive e Protettive relative all'Attrezzo:

- 1) **Requisiti generali comuni a utensili, attr. a motore o macchinari, mezzi d'opera;**
- 
- Prescrizioni Organizzative:**  
Documentazione allegata. L'attrezzatura a motore, il macchinario o il mezzo d'opera in oggetto, deve essere accompagnato, oltre che dalle normali informazioni di carattere strettamente tecnico, dal libretto di garanzia e dalle istruzioni d'uso e manutenzione, con le indicazioni necessarie per eseguire, senza alcun rischio, la messa in funzione e l'utilizzazione, il trasporto, l'eventuale installazione e/o montaggio (smontaggio), la regolazione, la manutenzione e le riparazioni. Tale documentazione deve, inoltre, fornire tutte le informazioni sull'emissione di potenza sonora e sulle vibrazioni prodotte.  
Vendita o noleggio: disposizioni. Sono vietati la fabbricazione, la vendita, il noleggio e la concessione in uso di attrezzatura a motore, macchinari, mezzi d'opera e di impianti non rispondenti alle disposizioni legislative e regolamentari vigenti in materia di sicurezza. Chiunque concede in locazione finanziaria beni assoggettati a forme di certificazione o di omologazione obbligatoria è tenuto a che i medesimi siano accompagnati dalle previste certificazioni o dagli altri documenti previsti dalla legge.  
Protezione e sicurezza delle macchine. Le parti di macchine, macchinari o attrezzi che costituiscano un pericolo, dovranno essere protetti o segregati o provvisti di dispositivi di sicurezza.  
Manutenzione: norme generali. Tutti gli organi mobili dovranno essere lubrificati, se previsto dal libretto di manutenzione, avendo cura di ripristinare tutte le protezioni asportate, manomesse o danneggiate (schermi di protezione per ingranaggi, carter, ecc.). Deve essere evidenziata la presenza di punti di ossidazione che possa compromettere la funzionalità della macchina e, se necessario bisognerà provvedere alla relativa rimozione e verniciatura.  
Manutenzione: verifiche periodiche. Prima dell'introduzione in cantiere di utensili, attrezzature a motore, macchinari e mezzi d'opera, e periodicamente durante le lavorazioni, dovranno essere eseguite accurate verifiche sullo stato manutentivo ad opera di personale qualificato in grado di procedere alle eventuali necessarie riparazioni.  
Operazioni di regolazione e/o riparazione. Qualora vengano compiute operazioni di regolazione, riparazione o sostituzione di parti della macchina, bisognerà:  
utilizzare solo ricambi ed accessori originali, come previsto nel libretto di manutenzione;  
non modificare alcuna parte della macchina.  
Ultimata la manutenzione e prima di rimettere in funzione la macchina, accertarsi di aver riposto tutti gli attrezzi utilizzati.
- 
- Riferimenti Normativi:**  
D.P.R. 27/4/1955 n.547 art.41; D.P.R. 27/4/1955 n.547 art.374; Circolare n.103/80.
- 2) **Requisiti generali comuni a utensili, attr. a motore o macchinari;**
- 
- Prescrizioni Organizzative:**  
Organi rotanti: verifiche. Bisogna far eseguire da personale specializzato, periodicamente ed ogni qualvolta se ne evidenzi la necessità, verifiche sugli accoppiamenti degli organi rotanti per valutarne lo stato di usura.
- 
- Prescrizioni Esecutive:**  
Cuscinetti: verifiche. Deve costantemente essere verificato lo stato di usura e la funzionalità dei cuscinetti per valutare la opportunità della loro lubrificazione o sostituzione.

## Idropulitrice

L'idropulitrice è una macchina destinata alla pulitura di getti e pareti o di pezzi metallici e non, mediante proiezione violenta di getti di acqua contro le suddette superfici.

#### Rischi generati dall'uso dell'Attrezzo:

- 1) **Elettrocuzione;**  
Elettrocuzione per contatto diretto o indiretto con parti dell'impianto elettrico in tensione.  
Folgorazione dovuta a caduta di fulmini in prossimità del lavoratore.  
Misure Preventive e Protettive relative al rischio:  
a) **Idropulitrice: sequenza collegamenti;**
- 
- Prescrizioni Esecutive:**  
All'inizio di ciascun turno di lavoro, eseguire prima l'allacciamento idrico e successivamente quello elettrico.
- b) **Disposizioni per i lavoratori che utilizzano apparecchi elettrici;**
- 
- Prescrizioni Esecutive:**  
Cavi di alimentazione: prolunghe. Per portare l'alimentazione nei luoghi dove non è presente un quadro elettrico, occorreranno prolunghe la cui sezione deve essere adeguatamente dimensionata in funzione della potenza richiesta. E' vietato approntare artigianalmente le prolunghe: andranno utilizzate, pertanto, solo quelle in commercio realizzate secondo le norme di sicurezza. Il cavo da utilizzare è quello per posa mobile.  
Cavi di alimentazione: disposizione. I cavi di alimentazione devono essere disposti in maniera tale da non intralciare i posti di lavoro o passaggi, e non diventare oggetto di danneggiamenti: a questo scopo è necessario che venga ridotto al minimo lo sviluppo libero del cavo mediante l'uso di tenditori, tamburi avvolgicavo con prese incorporate o altri strumenti equivalenti; in nessun caso, comunque, è consentito depositare bidoni, attrezzi o carichi in genere allo scopo di tenderne la parte in esubero. In particolare, per quanto possibile, i cavi dovranno essere disposti parallelamente alle vie di transito. Inoltre, i cavi di alimentazione non devono

essere sollecitati a piegamenti di piccolo raggio né sottoposti a torsione, né agganciati su spigoli vivi o su materiali caldi o lasciati su pavimenti sporchi di cemento, oli o grassi.

Cavi di alimentazione: utilizzazione. Prima di utilizzare un'apparecchiatura elettrica, bisognerà controllare che i cavi di alimentazione della stessa e quelli usati per derivazioni provvisorie non presentino parti logore nell'isolamento. Qualora il cavo apparisse deteriorato, esso non deve essere riparato con nastri isolanti adesivi, ma va subito sostituito con uno di caratteristiche identiche ad opera di personale specializzato. L'uso dei cavi deteriorati è tassativamente vietato.

Il cavo elettrico, i suoi attacchi e l'interruttore devono essere protetti adeguatamente e si dovrà sempre evitare di toccarli con le mani bagnate o stando con i piedi sul bagnato.

Dopo l'utilizzazione i cavi di alimentazione (dell'apparecchiatura e/o quelli usati per le derivazioni provvisorie) devono essere accuratamente ripuliti e riposti, in quanto gli isolamenti in plastica ed in gomma si deteriorano rapidamente a contatto con oli e grassi.

Collegamenti volanti. I collegamenti volanti devono essere evitati, per quanto possibile. Ove indispensabili, i collegamenti a presa e spina dovranno essere realizzati con prese e spine aventi almeno protezione IP 67 e dovranno essere posizionati fuori dai tratti interrati.

Cavi di alimentazione: temperature di esposizione. La temperatura sulla superficie esterna della guaina dei cavi non deve superare la temperatura di 50°C per cavi flessibili in posa mobile e di 70 °C per quelli flessibili in posa fissa, né scendere al di sotto dei -25 °C.

Pressacavo. Il pressacavo svolge la duplice funzione di protezione contro la penetrazione, all'interno del corpo della spina e della presa (fissa o mobile), di polvere e liquidi e contro la eventuale sconnessione tra i cavi ed i morsetti degli spinotti causata da una tensione eccessiva accidentalmente esercitata sul cavo. Deve, pertanto, essere prestata la massima attenzione allo stato dei pressacavi presenti sia sulle spine che sulle prese.

Quadri elettrici: arresto automatico. Qualora un dispositivo di protezione (interruttore) sia intervenuto aprendo il circuito, prima di ridare tensione all'impianto occorrerà individuare e riparare il guasto che lo ha provocato e mai dare di nuovo tensione escludendo dal circuito l'interruttore che ne impedisce la chiusura. E' assolutamente vietato mettere fuori uso i dispositivi di sicurezza, togliendo, bloccando, sostituendo valvole, interruttori automatici, molle, ecc. con altri di diversa taratura o peggio ancora utilizzando sistemi di fortuna.

Manutenzione di prese e spine: verifiche e controlli. Gli spinotti delle spine, così come gli alveoli delle prese, vanno tenuti puliti e asciutti: prima di eseguire i controlli e la eventuale manutenzione, provvedere a togliere la tensione all'impianto.

Le prese e le spine che avessero subito forti urti, andranno accuratamente controllate, anche se non presentano danni apparenti: tutte quelle che mostreranno segni anche lievi di bruciature o danneggiamenti, dovranno essere sostituite facendo ricorso a personale qualificato.

Allaccio apparecchiature elettriche. Non devono mai essere inserite o disinserite macchine o utensili su prese in tensione. In particolare, prima di effettuare un allacciamento, si dovrà accertare che:

l'interruttore di avvio della macchina o utensile sia "aperto" (motore elettrico fermo);

l'interruttore posto a monte della presa sia "aperto" (assenza di tensione alla presa).

Alimentazione elettrica: sospensione temporanea delle lavorazioni. Durante le interruzioni di lavoro deve essere tolta l'alimentazione all'apparecchiatura elettrica.

Come collegare e disinnestare una spina. Per disconnettere una spina da una presa di corrente si deve sempre evitare di tendere il cavo; occorre, invece, disconnettere la spina mediante l'impugnatura della spina stessa. Per eseguire una connessione, non si devono mai collegare direttamente i cavi agli spinotti e dovranno usarsi, invece, sempre spine e prese normalizzate.

Dispositivi di sicurezza: by-pass. Evitare di by-passare i dispositivi di sicurezza se non espressamente autorizzati dal superiore preposto, esperto di sicurezza elettrica.

Apparecchiature elettriche: verifiche prima dell'uso. Prima di mettere in funzione qualsiasi macchina o apparecchiatura elettrica, devono essere controllate tutte le parti elettriche visibili, in particolare:

il punto dove il cavo di alimentazione si collega alla macchina (in quanto in questa zona il conduttore è soggetto ad usura e a sollecitazioni meccaniche con possibilità di rottura dell'isolamento);

la perfetta connessione della macchina ai conduttori di protezione ed il collegamento di questo all'impianto di terra.

Verificare visivamente, inoltre, l'integrità dell'isolamento della carcassa.

Impianto elettrico: chiusura giornaliera dell'impianto. Al termine della giornata di lavoro occorre disinserire tutti gli interruttori e chiudere i quadri elettrici a chiave.

Riferimenti Normativi:

D.P.R. 27/4/1955 n.547 art.267; D.P.R. 27/4/1955 n.547 art.283.

- c) Requisiti generali delle apparecchiature elettriche;

Prescrizioni Organizzative:

Apparecchiature elettriche: dispositivo contro il riavviamento automatico. Tutte le apparecchiature elettriche, quali ad esempio seghe circolari, betoniere, flessibili, ecc., che possono presentare pericolo per l'operatore con la rimessa in moto al ristabilirsi della tensione di rete dopo una interruzione, devono essere provviste di dispositivo contro il riavviamento automatico.

Apparecchiature elettriche: targhetta. Tutte le apparecchiature elettriche (fisse, mobili, portatili o trasportabili) devono essere corredate di targhetta su cui, tra l'altro, devono essere riportate la tensione, l'intensità ed il tipo di alimentazione prevista dal costruttore, i marchi di conformità e tutte le altre eventuali caratteristiche costruttive necessarie per l'uso.

Riferimenti Normativi:

D.P.R. 27/4/1955 n.547 art.68; D.P.R. 27/4/1955 n.547 art.267.

- d) Apparecchiature elettriche di classe I: messa a terra;

Prescrizioni Organizzative:

Tutte le macchine di classe I, quali ad esempio betoniera, argani, gru, ecc., devono essere collegate all'impianto di terra. Il collegamento all'impianto di terra deve avvenire tramite un conduttore di protezione di colore giallo-verde, avente la stessa sezione dei conduttori di fase, e comunque non minore di 35 mm<sup>2</sup>.

- 2) Getti o schizzi;

Lesioni riguardanti qualsiasi parte del corpo durante i lavori, a freddo o a caldo, eseguiti a mano o con utensili, con materiali, sostanze, prodotti, attrezzature che possono dare luogo a getti e/o schizzi pericolosi per la salute.

Lesioni riguardanti qualsiasi parte del corpo conseguenti alla proiezione di schegge durante lavorazioni eseguite direttamente o in postazioni di lavoro limitrofe.

Misure Preventive e Protettive relative al rischio:

- a) Idropulitrice: prevenzioni a "Getti, ecc.";

Prescrizioni Esecutive:

Idropulitrice: direzione del getto. L'operatore, durante l'uso dell'idropulitrice, dovrà esercitare la massima attenzione nell'evitare di dirigere il getto verso persone o postazioni di lavoro.

- Idropulitrice: verifica connessioni. All'inizio di ciascun turno di lavoro, verificare accuratamente l'integrità delle tubazioni e le connessioni tra le condutture e la lancia.
- 3) Inalazione polveri, fibre, gas, vapori;  
 Danni all'apparato respiratorio ed in generale alla salute del lavoratore, derivanti dall'esposizione a materiali in grana minuta, o rilascianti fibre minute, o che possono dar luogo a sviluppo di polveri, gas, vapori, nebbie, aerosol.  
 Intossicazione causata dall'inalazione dei gas di scarico di motori a combustione o di fumi o di ossidi (ossidi di zinco, di carbonio, di azoto, di piombo, ecc.) tossici originati durante la combustione o la saldatura o il taglio termico di materiali di varia natura.  
 Misure Preventive e Protettive relative al rischio:  
 a) Dispositivi di protezione dalle polveri: condizioni di utilizzo;
- 
- Prescrizioni Organizzative:
- I lavoratori esposti a specifici rischi di inalazioni pericolose di gas, polveri o fumi nocivi devono avere a disposizione maschere respiratorie o altri dispositivi idonei, da conservarsi in luogo adatto facilmente accessibile e noto al personale.
- 
- Prescrizioni Esecutive:
- Qualora per difficoltà di ordine ambientale od altre cause tecnicamente giustificate sia ridotta l'efficacia dei mezzi generali di prevenzione delle polveri, i lavoratori devono essere muniti e fare uso di idonee maschere antipolvere.
- 
- Riferimenti Normativi:
- D.P.R. 27/4/1955 n.547 art.387.
- b) Difesa dalle polveri: lavorazioni in ambienti confinati;
- 
- Prescrizioni Organizzative:
- Aerazione dei luoghi di lavoro chiusi. Nei luoghi di lavoro chiusi è necessario far sì che, tenendo conto dei metodi di lavoro e degli sforzi fisici ai quali sono sottoposti i lavoratori, essi dispongano di aria salubre in quantità sufficiente, da ottenersi anche mediante impianti di aerazione forzata.  
Polvere: lavorazioni in ambienti piccoli. Qualora risulti necessario eseguire lavorazioni che comportino produzione di polveri (come taglio, smerigliatura, ecc.) in ambienti piccoli, si dovrà predisporre adeguata aspirazione nella zona di taglio, evitando attrezzi ad alta velocità di taglio. Nel caso che tali condizioni non possano essere soddisfatte, dovranno essere fornite maschere a filtro appropriate.  
Sistemi di aspirazione delle polveri. Ove non sia possibile sostituire il materiale di lavoro polveroso, si devono adottare procedimenti lavorativi in apparecchi chiusi ovvero muniti di sistemi di aspirazione e di raccolta delle polveri, atti ad impedire la dispersione. L'aspirazione deve essere effettuata, per quanto è possibile, immediatamente vicino al luogo di produzione delle polveri.
- 
- Prescrizioni Esecutive:
- Polvere: lavorazioni in ambienti piccoli. Qualora risulti necessario eseguire lavorazioni che comportino produzione di polveri (come taglio, smerigliatura, ecc.) in ambienti piccoli, si dovrà predisporre adeguata aspirazione nella zona di taglio, evitando attrezzi ad alta velocità di taglio. Nel caso che tali condizioni non possano essere soddisfatte, dovranno essere fornite maschere a filtro appropriate.
- 
- Riferimenti Normativi:
- D.P.R. 19/3/1956 n.303 art.9; D.P.R. 19/3/1956 n.303 art.21; Circolare 25/11/1991 n.23.
- 4) Scivolamenti e cadute;  
 Scivolamenti e cadute sul piano di lavoro, provocati da presenza di grasso o sporco sui punti di appiglio (nel caso di salita su mezzi o macchine), o da cattive condizioni del posto di lavoro (come ad esempio disordine per presenza di residui sparsi delle lavorazioni), o da cattive condizioni della viabilità pedonale.  
 Misure Preventive e Protettive relative al rischio:  
 a) Idropulitrice: posizione del lavoratore;
- 
- Prescrizioni Esecutive:
- Durante l'uso dell'idropulitrice, l'operatore dovrà eseguire la lavorazione in condizioni di adeguata stabilità.
- 5) Scoppio;  
 Lesioni conseguenti allo scoppio di silos, serbatoi, recipienti, tubazioni, macchine o utensili alimentati ad aria compressa o destinate alla sua produzione, ecc. per sovrappressioni causate da carico superiore ai limiti consentiti, malfunzionamento delle tubazioni di sfianto, danneggiamenti subiti, ecc.  
 Misure Preventive e Protettive relative al rischio:  
 a) [SP Idropulitrice: ugello e tubazioni];
- 
- Prescrizioni Esecutive:
- All'inizio ed al termine di ciascun turno di lavoro l'operatore dovrà verificare la pulizia e l'efficienza degli ugelli, della strumentazione e delle tubazioni, nonché le relative connessioni.
- 6) Vibrazioni;  
 Danni all'apparato scheletrico e muscolare causate dalle vibrazioni trasmesse al lavoratore da macchine o parti di esse.  
 Misure Preventive e Protettive relative al rischio:  
 a) Prevenzioni generali a "Vibrazioni", comuni a utensili, attr. a motore o macchinari, mezzi d'opera;
- 
- Prescrizioni Organizzative:
- Vibrazioni: turni di lavoro. Ove il tipo di lavorazione o la macchina impiegata sottopongano il lavoratore a vibrazioni intense e prolungate, dovranno essere evitati turni di lavoro lunghi e continui.
- 
- Prescrizioni Esecutive:
- Dispositivi antivibrazioni. Prima di iniziare la lavorazione, devono essere controllati tutti i dispositivi atti a ridurre le vibrazioni prodotte dalla macchina.

#### Misure Preventive e Protettive relative all'Attrezzo:

- 1) Requisiti generali comuni a utensili, attr. a motore o macchinari, mezzi d'opera;

Prescrizioni Organizzative:

Documentazione allegata. L'attrezzatura a motore, il macchinario o il mezzo d'opera in oggetto, deve essere accompagnato, oltre che dalle normali informazioni di carattere strettamente tecnico, dal libretto di garanzia e dalle istruzioni d'uso e manutenzione, con le indicazioni necessarie per eseguire, senza alcun rischio, la messa in funzione e l'utilizzazione, il trasporto, l'eventuale installazione e/o montaggio (smontaggio), la regolazione, la manutenzione e le riparazioni. Tale documentazione deve, inoltre, fornire tutte le informazioni sull'emissione di potenza sonora e sulle vibrazioni prodotte.

Vendita o noleggio: disposizioni. Sono vietati la fabbricazione, la vendita, il noleggio e la concessione in uso di attrezzatura a motore,



macchinari, mezzi d'opera e di impianti non rispondenti alle disposizioni legislative e regolamentari vigenti in materia di sicurezza. Chiunque concede in locazione finanziaria beni assoggettati a forme di certificazione o di omologazione obbligatoria è tenuto a che i medesimi siano accompagnati dalle previste certificazioni o dagli altri documenti previsti dalla legge.

Protezione e sicurezza delle macchine. Le parti di macchine, macchinari o attrezzi che costituiscano un pericolo, dovranno essere protetti o segregati o provvisti di dispositivi di sicurezza.

Manutenzione: norme generali. Tutti gli organi mobili dovranno essere lubrificati, se previsto dal libretto di manutenzione, avendo cura di ripristinare tutte le protezioni asportate, manomesse o danneggiate (schermi di protezione per ingranaggi, carter, ecc.). Deve essere evidenziata la presenza di punti di ossidazione che possa compromettere la funzionalità della macchina e, se necessario bisognerà provvedere alla relativa rimozione e verniciatura.

Manutenzione: verifiche periodiche. Prima dell'introduzione in cantiere di utensili, attrezzature a motore, macchinari e mezzi d'opera, e periodicamente durante le lavorazioni, dovranno essere eseguite accurate verifiche sullo stato manutentivo ad opera di personale qualificato in grado di procedere alle eventuali necessarie riparazioni.

Operazioni di regolazione e/o riparazione. Qualora vengano compiute operazioni di regolazione, riparazione o sostituzione di parti della macchina, bisognerà:

utilizzare solo ricambi ed accessori originali, come previsto nel libretto di manutenzione;

non modificare alcuna parte della macchina.

Ultimata la manutenzione e prima di rimettere in funzione la macchina, accertarsi di aver riposto tutti gli attrezzi utilizzati.

Riferimenti Normativi:

D.P.R. 27/4/1955 n.547 art.41; D.P.R. 27/4/1955 n.547 art.374; Circolare n.103/80.

- 2) Requisiti generali comuni a utensili, attr. a motore o macchinari;

Prescrizioni Organizzative:

Organi rotanti: verifiche. Bisogna far eseguire da personale specializzato, periodicamente ed ogni qualvolta se ne evidenzi la necessità, verifiche sugli accoppiamenti degli organi rotanti per valutarne lo stato di usura.

Prescrizioni Esecutive:

Cuscinetti: verifiche. Deve costantemente essere verificato lo stato di usura e la funzionalità dei cuscinetti per valutare la opportunità della loro lubrificazione o sostituzione.

## Impastatrice

L'impastatrice è una macchina da cantiere destinata alla preparazione a ciclo continuo di malta.

### Rischi generati dall'uso dell'Attrezzo:

- 1) Caduta di materiale dall'alto o a livello;

Lesioni (schiacciamenti, cesoiamenti, colpi, impatti, tagli) causate dall'investimento di masse cadute dall'alto o a livello: materiali caduti durante il trasporto con gru, argani ecc., o da autocarri, dumper, carrelli elevatori ecc., o da opere provvisorie, o per ribaltamento delle stesse, di mezzi di sollevamento, di attrezzature, ecc.;

materiali frantumati proiettati a distanza al seguito di demolizioni effettuate mediante esplosivo o a spinta.

Misure Preventive e Protettive relative al rischio:

- a) Protezione delle postazioni di lavoro;

Prescrizioni Organizzative:

I posti di lavoro e di passaggio devono essere idoneamente difesi contro la caduta o l'investimento di materiali in dipendenza dell'attività lavorativa. Ove non è possibile la difesa con mezzi tecnici, devono essere adottate altre misure o cautele adeguate.

Quando nelle immediate vicinanze dei ponteggi o del posto di caricamento e sollevamento dei materiali vengono impastati calcestruzzi e malte o eseguite altre operazioni a carattere continuativo si deve costruire un solido impalcato sovrastante, ad altezza non maggiore di m 3 da terra, a protezione contro la caduta di materiali.

Il posto di carico e di manovra degli argani a terra deve essere delimitato con barriera per impedire la permanenza ed il transito sotto i carichi.

Riferimenti Normativi:

D.P.R. 27/4/1955 n.547 art.11; D.P.R. 7/1/1956 n.164 art.9.

- 2) Cesoiamenti, stritolamenti, impatti, lacerazioni;

Ferite e lesioni (cesoiamenti, stritolamenti, impatti, lacerazioni) causate da contatti accidentali con organi mobili di macchine o mezzi, o per collisioni con ostacoli o altri mezzi presenti nell'area del cantiere.

Misure Preventive e Protettive relative al rischio:

- a) Prevenzioni generali a "Cesoiamenti, ecc.", comuni a utensili, attr. a motore o macchinari, mezzi d'opera;

Prescrizioni Esecutive:

Rimozione delle protezioni e dei dispositivi di sicurezza. Le protezioni ed i dispositivi di sicurezza di attrezzature, macchinari e mezzi d'opera non devono essere rimossi se non nei casi di assoluta necessità o per operazioni di manutenzione espressamente previste nelle istruzioni fornite dal produttore. Qualora debba provvedersi alla loro rimozione (previo permesso preventivo del preposto o del datore di lavoro), dovranno adottarsi contemporaneamente misure atte a mettere in evidenza e a ridurre al limite minimo possibile il pericolo che ne deriva. Il ricollocamento nella sede originaria delle protezioni o dei dispositivi di sicurezza rimossi, dovrà avvenire non appena siano cessate le ragioni che ne hanno reso necessaria la loro temporanea rimozione.

Manutenzione: divieto con la macchina in funzione. Non è consentito pulire, oliare o ingrassare gli organi mobili, né eseguire qualsiasi operazioni di registrazione o di riparazione di attrezzature, macchinari o mezzi d'opera qualora siano in funzione, salvo non risulti espressamente indicato (con le relative procedure esecutive) nelle istruzioni di manutenzione.

Riferimenti Normativi:

D.P.R. 27/4/1955 n.547 art.6; D.P.R. 27/4/1955 n.547 art.47; D.P.R. 27/4/1955 n.547 art.48; D.L. 19/9/1994 n.626 art.5; D.L. 19/9/1994 n.626 art.39.

- b) Prevenzioni generali a "Cesoiamenti, ecc.", comuni a utensili, attr. a motore o macchinari;

Prescrizioni Esecutive:

Misurazioni di pezzi in lavorazione. Un pezzo in lavorazione deve essere misurato soltanto con la macchina ferma.

Verifiche delle protezioni prima della lavorazione. Ogni qualvolta il lavoratore si accinga ad iniziare una lavorazione, dovrà preventivamente accertarsi del corretto posizionamento dei carter e di tutte le protezioni da organi mobili.

- c) Allontanamento temporaneo del lavoratore;

Prescrizioni Esecutive:

Qualora il lavoratore si allontani temporaneamente dalla macchina, dovrà preventivamente interrompere il moto dell'organo

- lavoratore evitando, al contempo, di lasciare un pezzo in lavorazione.  
d) Impastatrice: protezioni;

Prescrizioni Organizzative:

L'impastatrice deve essere dotata di una griglia di protezione dell'organo lavoratore corredata di un dispositivo di blocco automatico, che al suo sollevamento, interrompa il moto della macchina.

Prescrizioni Esecutive:

Prima di iniziare la lavorazione, verificare l'efficienza della griglia di protezione e del relativo dispositivo di blocco dell'organo lavoratore, all'atto del sollevamento della griglia stessa.

3) Elettrocuzione;

Elettrocuzione per contatto diretto o indiretto con parti dell'impianto elettrico in tensione.  
Folgorazione dovuta a caduta di fulmini in prossimità del lavoratore.

Misure Preventive e Protettive relative al rischio:

- a) Disposizioni per i lavoratori che utilizzano apparecchi elettrici;

Prescrizioni Esecutive:

Cavi di alimentazione: prolungh. Per portare l'alimentazione nei luoghi dove non è presente un quadro elettrico, occorreranno prolungh. la cui sezione deve essere adeguatamente dimensionata in funzione della potenza richiesta. E' vietato approntare artigianalmente le prolungh: andranno utilizzate, pertanto, solo quelle in commercio realizzate secondo le norme di sicurezza. Il cavo da utilizzare è quello per posa mobile.

Cavi di alimentazione: disposizione. I cavi di alimentazione devono essere disposti in maniera tale da non intralciare i posti di lavoro o passaggi, e non diventare oggetto di danneggiamenti: a questo scopo è necessario che venga ridotto al minimo lo sviluppo libero del cavo mediante l'uso di tenditori, tamburi avvolgicavo con prese incorporate o altri strumenti equivalenti; in nessun caso, comunque, è consentito depositare bidoni, attrezzi o carichi in genere allo scopo di tenderne la parte in esubero. In particolare, per quanto possibile, i cavi dovranno essere disposti parallelamente alle vie di transito. Inoltre, i cavi di alimentazione non devono essere sollecitati a piegamenti di piccolo raggio né sottoposti a torsione, né agganciati su spigoli vivi o su materiali caldi o lasciati su pavimenti sporchi di cemento, oli o grassi.

Cavi di alimentazione: utilizzazione. Prima di utilizzare un'apparecchiatura elettrica, bisognerà controllare che i cavi di alimentazione della stessa e quelli usati per derivazioni provvisorie non presentino parti logore nell'isolamento. Qualora il cavo apparisse deteriorato, esso non deve essere riparato con nastri isolanti adesivi, ma va subito sostituito con uno di caratteristiche identiche ad opera di personale specializzato. L'uso dei cavi deteriorati è tassativamente vietato.

Il cavo elettrico, i suoi attacchi e l'interruttore devono essere protetti adeguatamente e si dovrà sempre evitare di toccarli con le mani bagnate o stando con i piedi sul bagnato.

Dopo l'utilizzazione i cavi di alimentazione (dell'apparecchiatura e/o quelli usati per le derivazioni provvisorie) devono essere accuratamente ripuliti e riposti, in quanto gli isolamenti in plastica ed in gomma si deteriorano rapidamente a contatto con oli e grassi.

Collegamenti volanti. I collegamenti volanti devono essere evitati, per quanto possibile. Ove indispensabili, i collegamenti a presa e spina dovranno essere realizzati con prese e spine aventi almeno protezione IP 67 e dovranno essere posizionati fuori dai tratti interrati.

Cavi di alimentazione: temperature di esposizione. La temperatura sulla superficie esterna della guaina dei cavi non deve superare la temperatura di 50°C per cavi flessibili in posa mobile e di 70 °C per quelli flessibili in posa fissa, né scendere al di sotto dei -25 °C.

Pressacavo. Il pressacavo svolge la duplice funzione di protezione contro la penetrazione, all'interno del corpo della spina e della presa (fissa o mobile), di polvere e liquidi e contro la eventuale sconnessione tra i cavi ed i morsetti degli spinotti causata da una tensione eccessiva accidentalmente esercitata sul cavo. Deve, pertanto, essere prestata la massima attenzione allo stato dei pressacavi presenti sia sulle spine che sulle prese.

Quadri elettrici: arresto automatico. Qualora un dispositivo di protezione (interruttore) sia intervenuto aprendo il circuito, prima di ridare tensione all'impianto occorrerà individuare e riparare il guasto che lo ha provocato e mai dare di nuovo tensione escludendo dal circuito l'interruttore che ne impedisce la chiusura. E' assolutamente vietato mettere fuori uso i dispositivi di sicurezza, togliendo, bloccando, sostituendo valvole, interruttori automatici, molle, ecc. con altri di diversa taratura o peggio ancora utilizzando sistemi di fortuna.

Manutenzione di prese e spine: verifiche e controlli. Gli spinotti delle spine, così come gli alveoli delle prese, vanno tenuti puliti e asciutti: prima di eseguire i controlli e la eventuale manutenzione, provvedere a togliere la tensione all'impianto.

Le prese e le spine che avessero subito forti urti, andranno accuratamente controllate, anche se non presentano danni apparenti: tutte quelle che mostreranno segni anche lievi di bruciature o danneggiamenti, dovranno essere sostituite facendo ricorso a personale qualificato.

Allaccio apparecchiature elettriche. Non devono mai essere inserite o disinserite macchine o utensili su prese in tensione. In particolare, prima di effettuare un allacciamento, si dovrà accertare che:

l'interruttore di avvio della macchina o utensile sia "aperto" (motore elettrico fermo);

l'interruttore posto a monte della presa sia "aperto" (assenza di tensione alla presa).

Alimentazione elettrica: sospensione temporanea delle lavorazioni. Durante le interruzioni di lavoro deve essere tolta l'alimentazione all'apparecchiatura elettrica.

Come collegare e disinnestare una spina. Per disconnettere una spina da una presa di corrente si deve sempre evitare di tendere il cavo; occorre, invece, disconnettere la spina mediante l'impugnatura della spina stessa. Per eseguire una connessione, non si devono mai collegare direttamente i cavi agli spinotti e dovranno usarsi, invece, sempre spine e prese normalizzate.

Dispositivi di sicurezza: by-pass. Evitare di by-passare i dispositivi di sicurezza se non espressamente autorizzati dal superiore preposto, esperto di sicurezza elettrica.

Apparecchiature elettriche: verifiche prima dell'uso. Prima di mettere in funzione qualsiasi macchina o apparecchiatura elettrica, devono essere controllate tutte le parti elettriche visibili, in particolare:

il punto dove il cavo di alimentazione si collega alla macchina (in quanto in questa zona il conduttore è soggetto ad usura e a sollecitazioni meccaniche con possibilità di rottura dell'isolamento);

la perfetta connessione della macchina ai conduttori di protezione ed il collegamento di questo all'impianto di terra.

Verificare visivamente, inoltre, l'integrità dell'isolamento della carcassa.

Impianto elettrico: chiusura giornaliera dell'impianto. Al termine della giornata di lavoro occorre disinserire tutti gli interruttori e chiudere i quadri elettrici a chiave.

Riferimenti Normativi:

D.P.R. 27/4/1955 n.547 art.267; D.P.R. 27/4/1955 n.547 art.283.

- b) Requisiti generali delle apparecchiature elettriche;

Prescrizioni Organizzative:



Apparecchiature elettriche: dispositivo contro il riavviamento automatico. Tutte le apparecchiature elettriche, quali ad esempio seghe circolari, betoniere, flessibili, ecc., che possono presentare pericolo per l'operatore con la rimessa in moto al ristabilirsi della tensione di rete dopo una interruzione, devono essere provviste di dispositivo contro il riavviamento automatico.

Apparecchiature elettriche: targhetta. Tutte le apparecchiature elettriche (fisse, mobili, portatili o trasportabili) devono essere corredate di targhetta su cui, tra l'altro, devono essere riportate la tensione, l'intensità ed il tipo di alimentazione prevista dal costruttore, i marchi di conformità e tutte le altre eventuali caratteristiche costruttive necessarie per l'uso.

Riferimenti Normativi:

D.P.R. 27/4/1955 n.547 art.68; D.P.R. 27/4/1955 n.547 art.267.

- c) Apparecchiature elettriche di classe I: messa a terra;

Prescrizioni Organizzative:

Tutte le macchine di classe I, quali ad esempio betoniera, argani, gru, ecc., devono essere collegate all'impianto di terra. Il collegamento all'impianto di terra deve avvenire tramite un conduttore di protezione di colore giallo-verde, avente la stessa sezione dei conduttori di fase, e comunque non minore di 35 mm<sup>2</sup>.

- 4) Inalazione polveri, fibre, gas, vapori;

Danni all'apparato respiratorio ed in generale alla salute del lavoratore, derivanti dall'esposizione a materiali in grana minuta, o rilascianti fibre minute, o che possono dar luogo a sviluppo di polveri, gas, vapori, nebbie, aerosol.

Intossicazione causata dall'inalazione dei gas di scarico di motori a combustione o di fumi o di ossidi (ossidi di zinco, di carbonio, di azoto, di piombo, ecc.) tossici originati durante la combustione o la saldatura o il taglio termico di materiali di varia natura.

Misure Preventive e Protettive relative al rischio:

- a) Dispositivi di protezione dalle polveri: condizioni di utilizzo;

Prescrizioni Organizzative:

I lavoratori esposti a specifici rischi di inalazioni pericolose di gas, polveri o fumi nocivi devono avere a disposizione maschere respiratorie o altri dispositivi idonei, da conservarsi in luogo adatto facilmente accessibile e noto al personale.

Prescrizioni Esecutive:

Qualora per difficoltà di ordine ambientale od altre cause tecnicamente giustificate sia ridotta l'efficacia dei mezzi generali di prevenzione delle polveri, i lavoratori devono essere muniti e fare uso di idonee maschere antipolvere.

Riferimenti Normativi:

D.P.R. 27/4/1955 n.547 art.387.

- b) Difesa dalle polveri: lavorazioni in ambienti confinati;

Prescrizioni Organizzative:

Aerazione dei luoghi di lavoro chiusi. Nei luoghi di lavoro chiusi è necessario far sì che, tenendo conto dei metodi di lavoro e degli sforzi fisici ai quali sono sottoposti i lavoratori, essi dispongano di aria salubre in quantità sufficiente, da ottenersi anche mediante impianti di aerazione forzata.

Polvere: lavorazioni in ambienti piccoli. Qualora risulti necessario eseguire lavorazioni che comportino produzione di polveri (come taglio, smerigliatura, ecc.) in ambienti piccoli, si dovrà predisporre adeguata aspirazione nella zona di taglio, evitando attrezzi ad alta velocità di taglio. Nel caso che tali condizioni non possano essere soddisfatte, dovranno essere fornite maschere a filtro appropriate.

Sistemi di aspirazione delle polveri. Ove non sia possibile sostituire il materiale di lavoro polveroso, si devono adottare procedimenti lavorativi in apparecchi chiusi ovvero muniti di sistemi di aspirazione e di raccolta delle polveri, atti ad impedire la dispersione. L'aspirazione deve essere effettuata, per quanto è possibile, immediatamente vicino al luogo di produzione delle polveri.

Prescrizioni Esecutive:

Polvere: lavorazioni in ambienti piccoli. Qualora risulti necessario eseguire lavorazioni che comportino produzione di polveri (come taglio, smerigliatura, ecc.) in ambienti piccoli, si dovrà predisporre adeguata aspirazione nella zona di taglio, evitando attrezzi ad alta velocità di taglio. Nel caso che tali condizioni non possano essere soddisfatte, dovranno essere fornite maschere a filtro appropriate.

Riferimenti Normativi:

D.P.R. 19/3/1956 n.303 art.9; D.P.R. 19/3/1956 n.303 art.21; Circolare 25/11/1991 n.23.

Misure Preventive e Protettive relative all'Attrezzo:

- 1) Requisiti generali comuni a utensili, attr. a motore o macchinari, mezzi d'opera;

Prescrizioni Organizzative:

Documentazione allegata. L'attrezzatura a motore, il macchinario o il mezzo d'opera in oggetto, deve essere accompagnato, oltre che dalle normali informazioni di carattere strettamente tecnico, dal libretto di garanzia e dalle istruzioni d'uso e manutenzione, con le indicazioni necessarie per eseguire, senza alcun rischio, la messa in funzione e l'utilizzazione, il trasporto, l'eventuale installazione e/o montaggio (smontaggio), la regolazione, la manutenzione e le riparazioni. Tale documentazione deve, inoltre, fornire tutte le informazioni sull'emissione di potenza sonora e sulle vibrazioni prodotte.

Vendita o noleggio: disposizioni. Sono vietati la fabbricazione, la vendita, il noleggio e la concessione in uso di attrezzatura a motore, macchinari, mezzi d'opera e di impianti non rispondenti alle disposizioni legislative e regolamentari vigenti in materia di sicurezza. Chiunque concede in locazione finanziaria beni assoggettati a forme di certificazione o di omologazione obbligatoria è tenuto a che i medesimi siano accompagnati dalle previste certificazioni o dagli altri documenti previsti dalla legge.

Protezione e sicurezza delle macchine. Le parti di macchine, macchinari o attrezzi che costituiscano un pericolo, dovranno essere protetti o segregati o provvisti di dispositivi di sicurezza.

Manutenzione: norme generali. Tutti gli organi mobili dovranno essere lubrificati, se previsto dal libretto di manutenzione, avendo cura di ripristinare tutte le protezioni asportate, manomesse o danneggiate (schermi di protezione per ingranaggi, carter, ecc.). Deve essere evidenziata la presenza di punti di ossidazione che possa compromettere la funzionalità della macchina e, se necessario bisognerà provvedere alla relativa rimozione e verniciatura.

Manutenzione: verifiche periodiche. Prima dell'introduzione in cantiere di utensili, attrezzature a motore, macchinari e mezzi d'opera, e periodicamente durante le lavorazioni, dovranno essere eseguite accurate verifiche sullo stato manutentivo ad opera di personale qualificato in grado di procedere alle eventuali necessarie riparazioni.

Operazioni di regolazione e/o riparazione. Qualora vengano compiute operazioni di regolazione, riparazione o sostituzione di parti della macchina, bisognerà:

utilizzare solo ricambi ed accessori originali, come previsto nel libretto di manutenzione;

non modificare alcuna parte della macchina.

Ultimata la manutenzione e prima di rimettere in funzione la macchina, accertarsi di aver riposto tutti gli attrezzi utilizzati.

- 2) D.P.R. 27/4/1955 n.547 art.41; D.P.R. 27/4/1955 n.547 art.374; Circolare n.103/80.  
Requisiti generali comuni a utensili, attr. a motore o macchinari;

Prescrizioni Organizzative:

Organi rotanti: verifiche. Bisogna far eseguire da personale specializzato, periodicamente ed ogni qualvolta se ne evidenzia la necessità, verifiche sugli accoppiamenti degli organi rotanti per valutarne lo stato di usura.

Prescrizioni Esecutive:

Cuscinetti: verifiche. Deve costantemente essere verificato lo stato di usura e la funzionalità dei cuscinetti per valutare la opportunità della loro lubrificazione o sostituzione.

- 3) Requisiti generali comuni a attr. a motore o macchinari a postazione fissa;

Prescrizioni Organizzative:

Cartelli con norme d'uso. In prossimità della macchina devono essere esposti cartelli con l'indicazione delle principali norme d'uso e di sicurezza.

Comandi della macchina: arresto di emergenza. Sulla macchina, in posizione facilmente raggiungibile e ben riconoscibile, deve essere collocato un interruttore per l'arresto immediato di emergenza.

Comandi della macchina: posizione e caratteristiche. Ogni macchina deve avere gli organi di comando per la messa in moto e l'arresto ben riconoscibili e a facile portata del lavoratore; inoltre devono essere collocati in modo da evitare avviamenti o innesti accidentali o essere provvisti di dispositivi atti a conseguire lo stesso scopo.

Prescrizioni Esecutive:

Comandi della macchina: arresto di emergenza. Il lavoratore deve, prima di iniziare le lavorazioni, prendere visione della posizione del comando per l'arresto immediato di emergenza segnalando al preposto o al datore di lavoro, se tale posizione non dovesse essere facilmente raggiungibile.

Condizioni di posizionamento ed utilizzo: indicazioni del costruttore. La macchina dovrà sempre essere posizionata ed utilizzata seguendo le indicazioni del libretto d'uso e manutenzione fornito dal costruttore.

Verifiche sull'area di ubicazione della macchina. Le verifiche preventive da eseguire sul terreno dove si dovrà installare la macchina sono:

verifica della stabilità (non dovranno manifestarsi cedimenti sotto i carichi trasmessi dalla macchina);

verifica del drenaggio (non dovranno constatarsi ristagni di acqua piovana alla base della macchina).

Per assicurare la stabilità della macchina si dovranno utilizzare gli appositi regolatori di altezza, se presenti o, in alternativa, assi di legno, evitando l'uso di mattoni e pietre.

Qualora venissero aperti scavi in prossimità della macchina, si dovrà provvedere ad una loro adeguata armatura.

Riferimenti Normativi:

D.P.R. 27/4/1955 n.547 art.52; D.P.R. 27/4/1955 n.547 art.76; D.P.R. 27/4/1955 n.547 art.77; D.P.R. 7/1/1956 n.164 art.12; D.L.19/9/1994 n.626 art.35.

## Intonacatrice

L'intonacatrice è una macchina che serve a proiettare malta fluida di cemento sotto pressione per formare intonaci, getti per rivestimento di pareti, ecc.

La macchina è essenzialmente costituita da una camera di lavorazione dove vengono introdotti i materiali asciutti premiscelati (cemento e sabbia), un condotto di espulsione terminante in un ugello miscelatore (pistola).

### Rischi generati dall'uso dell'Attrezzo:

- 1) Elettrocuzione;  
Elettrocuzione per contatto diretto o indiretto con parti dell'impianto elettrico in tensione.  
Folgorazione dovuta a caduta di fulmini in prossimità del lavoratore.  
Misure Preventive e Protettive relative al rischio:
  - a) Disposizioni per i lavoratori che utilizzano apparecchi elettrici;

Prescrizioni Esecutive:

Cavi di alimentazione: prolunghe. Per portare l'alimentazione nei luoghi dove non è presente un quadro elettrico, occorreranno prolunghe la cui sezione deve essere adeguatamente dimensionata in funzione della potenza richiesta. E' vietato approntare artigianalmente le prolunghe: andranno utilizzate, pertanto, solo quelle in commercio realizzate secondo le norme di sicurezza. Il cavo da utilizzare è quello per posa mobile.

Cavi di alimentazione: disposizione. I cavi di alimentazione devono essere disposti in maniera tale da non intralciare i posti di lavoro o passaggi, e non diventare oggetto di danneggiamenti: a questo scopo è necessario che venga ridotto al minimo lo sviluppo libero del cavo mediante l'uso di tenditori, tamburi avvolgicavo con prese incorporate o altri strumenti equivalenti; in nessun caso, comunque, è consentito depositare bidoni, attrezzi o carichi in genere allo scopo di tenderne la parte in esubero. In particolare, per quanto possibile, i cavi dovranno essere disposti parallelamente alle vie di transito. Inoltre, i cavi di alimentazione non devono essere sollecitati a piegamenti di piccolo raggio né sottoposti a torsione, né agganciati su spigoli vivi o su materiali caldi o lasciati su pavimenti sporchi di cemento, oli o grassi.

Cavi di alimentazione: utilizzazione. Prima di utilizzare un'apparecchiatura elettrica, bisognerà controllare che i cavi di alimentazione della stessa e quelli usati per derivazioni provvisorie non presentino parti logore nell'isolamento. Qualora il cavo apparisse deteriorato, esso non deve essere riparato con nastri isolanti adesivi, ma va subito sostituito con uno di caratteristiche identiche ad opera di personale specializzato. L'uso dei cavi deteriorati è tassativamente vietato.

Il cavo elettrico, i suoi attacchi e l'interruttore devono essere protetti adeguatamente e si dovrà sempre evitare di toccarli con le mani bagnate o stando con i piedi sul bagnato.

Dopo l'utilizzazione i cavi di alimentazione (dell'apparecchiatura e/o quelli usati per le derivazioni provvisorie) devono essere accuratamente ripuliti e riposti, in quanto gli isolamenti in plastica ed in gomma si deteriorano rapidamente a contatto con oli e grassi.

Collegamenti volanti. I collegamenti volanti devono essere evitati, per quanto possibile. Ove indispensabili, i collegamenti a presa e spina dovranno essere realizzati con prese e spine aventi almeno protezione IP 67 e dovranno essere posizionati fuori dai tratti interrati.

Cavi di alimentazione: temperature di esposizione. La temperatura sulla superficie esterna della guaina dei cavi non deve superare la temperatura di 50°C per cavi flessibili in posa mobile e di 70 °C per quelli flessibili in posa fissa, né scendere al di sotto dei -25 °C.

Pressacavo. Il pressacavo svolge la duplice funzione di protezione contro la penetrazione, all'interno del corpo della spina e della presa (fissa o mobile), di polvere e liquidi e contro la eventuale sconnessione tra i cavi ed i morsetti degli spinotti causata da una tensione eccessiva accidentalmente esercitata sul cavo. Deve, pertanto, essere prestata la massima attenzione allo stato dei pressacavi presenti sia sulle spine che sulle prese.

Quadri elettrici: arresto automatico. Qualora un dispositivo di protezione (interruttore) sia intervenuto aprendo il circuito, prima di ridare tensione all'impianto occorrerà individuare e riparare il guasto che lo ha provocato e mai dare di nuovo tensione escludendo dal circuito l'interruttore che ne impedisce la chiusura. E' assolutamente vietato mettere fuori uso i dispositivi di sicurezza, togliendo, bloccando, sostituendo valvole, interruttori automatici, molle, ecc. con altri di diversa taratura o peggio ancora utilizzando sistemi di fortuna.

Manutenzione di prese e spine: verifiche e controlli. Gli spinotti delle spine, così come gli alveoli delle prese, vanno tenuti puliti e asciutti: prima di eseguire i controlli e la eventuale manutenzione, provvedere a togliere la tensione all'impianto.

Le prese e le spine che avessero subito forti urti, andranno accuratamente controllate, anche se non presentano danni apparenti: tutte quelle che mostreranno segni anche lievi di bruciature o danneggiamenti, dovranno essere sostituite facendo ricorso a personale qualificato.

Allaccio apparecchiature elettriche. Non devono mai essere inserite o disinserite macchine o utensili su prese in tensione. In particolare, prima di effettuare un allacciamento, si dovrà accertare che:

l'interruttore di avvio della macchina o utensile sia "aperto" (motore elettrico fermo);

l'interruttore posto a monte della presa sia "aperto" (assenza di tensione alla presa).

Alimentazione elettrica: sospensione temporanea delle lavorazioni. Durante le interruzioni di lavoro deve essere tolta l'alimentazione all'apparecchiatura elettrica.

Come collegare e disinnestare una spina. Per disconnettere una spina da una presa di corrente si deve sempre evitare di tendere il cavo; occorre, invece, disconnettere la spina mediante l'impugnatura della spina stessa. Per eseguire una connessione, non si devono mai collegare direttamente i cavi agli spinotti e dovranno usarsi, invece, sempre spine e prese normalizzate.

Dispositivi di sicurezza: by-pass. Evitare di by-passare i dispositivi di sicurezza se non espressamente autorizzati dal superiore preposto, esperto di sicurezza elettrica.

Apparecchiature elettriche: verifiche prima dell'uso. Prima di mettere in funzione qualsiasi macchina o apparecchiatura elettrica, devono essere controllate tutte le parti elettriche visibili, in particolare:

il punto dove il cavo di alimentazione si collega alla macchina (in quanto in questa zona il conduttore è soggetto ad usura e a sollecitazioni meccaniche con possibilità di rottura dell'isolamento);

la perfetta connessione della macchina ai conduttori di protezione ed il collegamento di questo all'impianto di terra.

Verificare visivamente, inoltre, l'integrità dell'isolamento della carcassa.

Impianto elettrico: chiusura giornaliera dell'impianto. Al termine della giornata di lavoro occorre disinserire tutti gli interruttori e chiudere i quadri elettrici a chiave.

Riferimenti Normativi:

D.P.R. 27/4/1955 n.547 art.267; D.P.R. 27/4/1955 n.547 art.283.

b) Requisiti generali delle apparecchiature elettriche;

Prescrizioni Organizzative:

Apparecchiature elettriche: dispositivo contro il riavviamento automatico. Tutte le apparecchiature elettriche, quali ad esempio seghe circolari, betoniere, flessibili, ecc., che possono presentare pericolo per l'operatore con la rimessa in moto al ristabilirsi della tensione di rete dopo una interruzione, devono essere provviste di dispositivo contro il riavviamento automatico.

Apparecchiature elettriche: targhetta. Tutte le apparecchiature elettriche (fisse, mobili, portatili o trasportabili) devono essere corredate di targhetta su cui, tra l'altro, devono essere riportate la tensione, l'intensità ed il tipo di alimentazione prevista dal costruttore, i marchi di conformità e tutte le altre eventuali caratteristiche costruttive necessarie per l'uso.

Riferimenti Normativi:

D.P.R. 27/4/1955 n.547 art.68; D.P.R. 27/4/1955 n.547 art.267.

c) Apparecchiature elettriche di classe I: messa a terra;

Prescrizioni Organizzative:

Tutte le macchine di classe I, quali ad esempio betoniera, argani, gru, ecc., devono essere collegate all'impianto di terra. Il collegamento all'impianto di terra deve avvenire tramite un conduttore di protezione di colore giallo-verde, avente la stessa sezione dei conduttori di fase, e comunque non minore di 35 mm<sup>2</sup>.

2) Getti o schizzi;

Lesioni riguardanti qualsiasi parte del corpo durante i lavori, a freddo o a caldo, eseguiti a mano o con utensili, con materiali, sostanze, prodotti, attrezzature che possono dare luogo a getti e/o schizzi pericolosi per la salute.

Lesioni riguardanti qualsiasi parte del corpo conseguenti alla proiezione di schegge durante lavorazioni eseguite direttamente o in postazioni di lavoro limitrofe.

Misure Preventive e Protettive relative al rischio:

a) Intonacatrice: prevenzioni a "Getti, ecc.";

Prescrizioni Esecutive:

Intonacatrice: connessioni. All'inizio di ciascun turno di lavoro, verificare accuratamente le connessioni tra le tubazioni di alimentazione e la pistola.

Intonacatrice: direzione del getto. L'operatore, durante l'uso dell'intonacatrice, dovrà esercitare la massima attenzione nell'evitare di dirigere il getto verso persone o postazioni di lavoro.

3) Inalazione polveri, fibre, gas, vapori;

Danni all'apparato respiratorio ed in generale alla salute del lavoratore, derivanti dall'esposizione a materiali in grana minuta, o rilascianti fibre minute, o che possono dar luogo a sviluppo di polveri, gas, vapori, nebbie, aerosol.

Intossicazione causata dall'inalazione dei gas di scarico di motori a combustione o di fumi o di ossidi (ossidi di zinco, di carbonio, di azoto, di piombo, ecc.) tossici originati durante la combustione o la saldatura o il taglio termico di materiali di varia natura.

Misure Preventive e Protettive relative al rischio:

a) Difesa contro le polveri: obblighi del datore di lavoro;

Prescrizioni Organizzative:

Nei lavori che danno luogo normalmente alla formazione di polveri di qualunque specie, il datore di lavoro è tenuto ad adottare tutti i possibili provvedimenti (difese e dispositivi come l'inumidimento dei materiali, l'utilizzazione di aspiratori, ecc.) adatti ad impedirne o a ridurne lo sviluppo e la diffusione nell'ambiente di lavoro. Le misure da adottare allo scopo devono tenere conto della natura delle polveri e della loro concentrazione nell'atmosfera. Qualunque sia il sistema adottato per la raccolta e la eliminazione delle polveri, il datore di lavoro è tenuto ad impedire che esse possano rientrare nell'ambiente di lavoro.

Riferimenti Normativi:

D.P.R. 19/3/1956 n.303 art.21.

- b) Dispositivi di protezione dalle polveri: condizioni di utilizzo;

**Prescrizioni Organizzative:**

I lavoratori esposti a specifici rischi di inalazioni pericolose di gas, polveri o fumi nocivi devono avere a disposizione maschere respiratorie o altri dispositivi idonei, da conservarsi in luogo adatto facilmente accessibile e noto al personale.

**Prescrizioni Esecutive:**

Qualora per difficoltà di ordine ambientale od altre cause tecnicamente giustificate sia ridotta l'efficacia dei mezzi generali di prevenzione delle polveri, i lavoratori devono essere muniti e fare uso di idonee maschere antipolvere.

**Riferimenti Normativi:**

D.P.R. 27/4/1955 n.547 art.387.

- 4) Scoppio;

Lesioni conseguenti allo scoppio di silos, serbatoi, recipienti, tubazioni, macchine o utensili alimentati ad aria compressa o destinate alla sua produzione, ecc. per sovrappressioni causate da carico superiore ai limiti consentiti, malfunzionamento delle tubazioni di sfiato, danneggiamenti subiti, ecc.

Misure Preventive e Protettive relative al rischio:

- a) Intonacatrice: ugello e tubazioni;

**Prescrizioni Esecutive:**

Al termine di ciascun turno di lavoro l'operatore dovrà verificare la pulizia e l'efficienza degli ugelli, della strumentazione e delle tubazioni, nonché le relative connessioni.

- 5) Vibrazioni;

Danni all'apparato scheletrico e muscolare causate dalle vibrazioni trasmesse al lavoratore da macchine o parti di esse.

Misure Preventive e Protettive relative al rischio:

- a) Prevenzioni generali a "Vibrazioni", comuni a utensili, attr. a motore o macchinari, mezzi d'opera;

**Prescrizioni Organizzative:**

Vibrazioni: turni di lavoro. Ove il tipo di lavorazione o la macchina impiegata sottopongano il lavoratore a vibrazioni intense e prolungate, dovranno essere evitati turni di lavoro lunghi e continui.

**Prescrizioni Esecutive:**

Dispositivi antivibrazioni. Prima di iniziare la lavorazione, devono essere controllati tutti i dispositivi atti a ridurre le vibrazioni prodotte dalla macchina.

Misure Preventive e Protettive relative all'Attrezzo:

- 1) Requisiti generali comuni a utensili, attr. a motore o macchinari, mezzi d'opera;

**Prescrizioni Organizzative:**

Documentazione allegata. L'attrezzatura a motore, il macchinario o il mezzo d'opera in oggetto, deve essere accompagnato, oltre che dalle normali informazioni di carattere strettamente tecnico, dal libretto di garanzia e dalle istruzioni d'uso e manutenzione, con le indicazioni necessarie per eseguire, senza alcun rischio, la messa in funzione e l'utilizzazione, il trasporto, l'eventuale installazione e/o montaggio (smontaggio), la regolazione, la manutenzione e le riparazioni. Tale documentazione deve, inoltre, fornire tutte le informazioni sull'emissione di potenza sonora e sulle vibrazioni prodotte.

Vendita o noleggio: disposizioni. Sono vietati la fabbricazione, la vendita, il noleggio e la concessione in uso di attrezzatura a motore, macchinari, mezzi d'opera e di impianti non rispondenti alle disposizioni legislative e regolamentari vigenti in materia di sicurezza. Chiunque concede in locazione finanziaria beni assoggettati a forme di certificazione o di omologazione obbligatoria è tenuto a che i medesimi siano accompagnati dalle previste certificazioni o dagli altri documenti previsti dalla legge.

Protezione e sicurezza delle macchine. Le parti di macchine, macchinari o attrezzi che costituiscono un pericolo, dovranno essere protetti o segregati o provvisti di dispositivi di sicurezza.

Manutenzione: norme generali. Tutti gli organi mobili dovranno essere lubrificati, se previsto dal libretto di manutenzione, avendo cura di ripristinare tutte le protezioni asportate, manomesse o danneggiate (schermi di protezione per ingranaggi, carter, ecc.). Deve essere evidenziata la presenza di punti di ossidazione che possa compromettere la funzionalità della macchina e, se necessario bisognerà provvedere alla relativa rimozione e verniciatura.

Manutenzione: verifiche periodiche. Prima dell'introduzione in cantiere di utensili, attrezzature a motore, macchinari e mezzi d'opera, e periodicamente durante le lavorazioni, dovranno essere eseguite accurate verifiche sullo stato manutentivo ad opera di personale qualificato in grado di procedere alle eventuali necessarie riparazioni.

Operazioni di regolazione e/o riparazione. Qualora vengano compiute operazioni di regolazione, riparazione o sostituzione di parti della macchina, bisognerà:

utilizzare solo ricambi ed accessori originali, come previsto nel libretto di manutenzione;

non modificare alcuna parte della macchina.

Ultimata la manutenzione e prima di rimettere in funzione la macchina, accertarsi di aver riposto tutti gli attrezzi utilizzati.

**Riferimenti Normativi:**

D.P.R. 27/4/1955 n.547 art.41; D.P.R. 27/4/1955 n.547 art.374; Circolare n.103/80.

- 2) Requisiti generali comuni a utensili, attr. a motore o macchinari;

**Prescrizioni Organizzative:**

Organi rotanti: verifiche. Bisogna far eseguire da personale specializzato, periodicamente ed ogni qualvolta se ne evidenzia la necessità, verifiche sugli accoppiamenti degli organi rotanti per valutarne lo stato di usura.

**Prescrizioni Esecutive:**

Cuscinetti: verifiche. Deve costantemente essere verificato lo stato di usura e la funzionalità dei cuscinetti per valutare la opportunità della loro lubrificazione o sostituzione.

## Martello demolitore elettrico

Il martello demolitore è un utensile la cui utilizzazione risulta necessaria ogni qualvolta si presenti l'esigenza di un elevato numero di colpi ed una battuta potente.

Vengono prodotti tre tipi di martello, in funzione della potenza richiesta: un primo, detto anche scalpello o piccolo scrostatore, la cui funzione è la scrostatura di intonaci o la demolizione di pavimenti e rivestimenti, un secondo, detto martello picconatore, il cui utilizzo può essere sostanzialmente ricondotto a quello del primo tipo ma con una potenza e frequenza maggiori che ne permettono l'utilizzazione anche su materiali sensibilmente più duri, ed infine i martelli demolitori veri e propri, che vengono utilizzati per l'abbattimento delle strutture murarie, opere in

calcestruzzo, frantumazione di manti stradali, ecc..

Una ulteriore distinzione deve essere fatta in funzione del differente tipo di alimentazione: elettrico o pneumatico.

#### Rischi generati dall'uso dell'Attrezzo:

- 1) Caduta di materiale dall'alto o a livello;  
Lesioni (schiacciamenti, cesoiamenti, colpi, impatti, tagli) causate dall'investimento di masse cadute dall'alto o a livello: materiali caduti durante il trasporto con gru, argani ecc., o da autocarri, dumper, carrelli elevatori ecc., o da opere provvisorie, o per ribaltamento delle stesse, di mezzi di sollevamento, di attrezzature, ecc.;  
materiali frantumati proiettati a distanza al seguito di demolizioni effettuate mediante esplosivo o a spinta.  
Misure Preventive e Protettive relative al rischio:
  - a) Prevenzioni generali a "Caduta di mat. dall'alto", comuni agli utensili;  

---

**Prescrizioni Esecutive:**

Custodia dell'utensile. Al termine del lavoro, bisogna riporre l'utensile nell'apposita custodia e conservarlo in luogo asciutto e sicuro.  
Sospensione temporanea dell'uso dell'utensile. Non lasciare mai l'utensile in luoghi non sicuri, da cui potrebbe facilmente cadere. In particolare, durante il lavoro su postazioni sopraelevate, come scale, ponteggi, ecc., gli utensili devono essere tenuti entro apposite guaine o assicurati in modo da impedirne la caduta, nel tempo in cui non sono adoperati.

---

**Riferimenti Normativi:**

D.P.R. 27/4/1955 n.547 art.24.
- 2) Cesoiamenti, stritolamenti, impatti, lacerazioni;  
Ferite e lesioni (cesoiamenti, stritolamenti, impatti, lacerazioni) causate da contatti accidentali con organi mobili di macchine o mezzi, o per collisioni con ostacoli o altri mezzi presenti nell'area del cantiere.  
Misure Preventive e Protettive relative al rischio:
  - a) Prevenzioni generali a "Cesoiamenti, ecc.", comuni a utensili, attr. a motore o macchinari, mezzi d'opera;  

---

**Prescrizioni Esecutive:**

Rimozione delle protezioni e dei dispositivi di sicurezza. Le protezioni ed i dispositivi di sicurezza di attrezzature, macchinari e mezzi d'opera non devono essere rimossi se non nei casi di assoluta necessità o per operazioni di manutenzione espressamente previste nelle istruzioni fornite dal produttore. Qualora debba provvedersi alla loro rimozione (previo permesso preventivo del preposto o del datore di lavoro), dovranno adottarsi contemporaneamente misure atte a mettere in evidenza e a ridurre al limite minimo possibile il pericolo che ne deriva. Il ricollocamento nella sede originaria delle protezioni o dei dispositivi di sicurezza rimossi, dovrà avvenire non appena siano cessate le ragioni che ne hanno reso necessaria la loro temporanea rimozione.  
Manutenzione: divieto con la macchina in funzione. Non è consentito pulire, oliare o ingrassare gli organi mobili, né eseguire qualsiasi operazione di registrazione o di riparazione di attrezzature, macchinari o mezzi d'opera qualora siano in funzione, salvo non risulti espressamente indicato (con le relative procedure esecutive) nelle istruzioni di manutenzione.

---

**Riferimenti Normativi:**

D.P.R. 27/4/1955 n.547 art.6; D.P.R. 27/4/1955 n.547 art.47; D.P.R. 27/4/1955 n.547 art.48; D.L. 19/9/1994 n.626 art.5; D.L. 19/9/1994 n.626 art.39.
  - b) Prevenzioni generali a "Cesoiamenti, ecc.", comuni a utensili, attr. a motore o macchinari;  

---

**Prescrizioni Esecutive:**

Misurazioni di pezzi in lavorazione. Un pezzo in lavorazione deve essere misurato soltanto con la macchina ferma.  
Verifiche delle protezioni prima della lavorazione. Ogni qualvolta il lavoratore si accinga ad iniziare una lavorazione, dovrà preventivamente accertarsi del corretto posizionamento dei carter e di tutte le protezioni da organi mobili.
  - c) Prevenzioni generali a "Cesoiamenti, ecc.", comuni agli utensili;  

---

**Prescrizioni Esecutive:**

Impugnatura dell'utensile. Le impugnature dell'utensile vanno sempre tenute asciutte e prive di oli o grasso.  
Uso appropriato dell'utensile. L'utensile non deve essere mai utilizzato per scopi o lavori per i quali non è destinato.
  - d) Blocco del martello demolitore;  

---

**Prescrizioni Esecutive:**

Prima di iniziarne l'impiego, devono essere valutati tutti i fattori che potrebbero determinare il blocco del martello durante le operazioni lavorative, con la conseguente probabile perdita del controllo dello stesso da parte del lavoratore.
  - e) Sostituzione degli utensili del martello demolitore;  

---

**Prescrizioni Esecutive:**

La sostituzione degli utensili (punta, scalpello, vanghetta) deve essere eseguita utilizzando gli attrezzi adeguati e sconnettendo l'utensile dalla rete di alimentazione.
- 3) Colpi, tagli, punture, abrasioni;  
Colpi, tagli, punture, abrasioni alle mani; contusioni e traumi a tutto il corpo senza una localizzazione specifica, per contatto con l'attrezzo adoperato o conseguenti ad urti con oggetti di qualsiasi tipo presenti in cantiere.  
Dolori muscolari relativi ad errate posizioni assunte durante l'uso dell'attrezzatura di lavoro.  
Misure Preventive e Protettive relative al rischio:
  - a) Prevenzioni generali a "Colpi, Tagli, ecc.", comuni a utensili, attr. a motore o macchinari;  

---

**Prescrizioni Esecutive:**

Protezione dalle proiezioni di schegge e materiali. Nei lavori che possono dar luogo alla proiezione pericolosa di schegge o di materiali, come spaccatura o scalpellatura di blocchi o simili, taglio di chiodi e in genere nei lavori eseguiti mediante utensili a mano o a motore, devono essere predisposti efficaci mezzi di protezione a difesa sia delle persone direttamente addette a tali lavori, sia di coloro che sostano o transitano in vicinanza.  
Attrezzi: distanza tra lavoratori. Distanziare adeguatamente gli altri lavoratori durante l'uso di utensili, attrezzature a motore o macchinari.

---

**Riferimenti Normativi:**

D.P.R. 27/4/1955 n.547 art.12; D.P.R. 7/1/1956 n.164 art.9.
- 4) Elettrocuzione;  
Elettrocuzione per contatto diretto o indiretto con parti dell'impianto elettrico in tensione.  
Folgorazione dovuta a caduta di fulmini in prossimità del lavoratore.  
Misure Preventive e Protettive relative al rischio:
  - a) Disposizioni per i lavoratori che utilizzano apparecchi elettrici;  

---

**Prescrizioni Esecutive:**



Cavi di alimentazione: prolunghe. Per portare l'alimentazione nei luoghi dove non è presente un quadro elettrico, occorreranno prolunghe la cui sezione deve essere adeguatamente dimensionata in funzione della potenza richiesta. E' vietato approntare artigianalmente le prolunghe: andranno utilizzate, pertanto, solo quelle in commercio realizzate secondo le norme di sicurezza. Il cavo da utilizzare è quello per posa mobile.

Cavi di alimentazione: disposizione. I cavi di alimentazione devono essere disposti in maniera tale da non intralciare i posti di lavoro o passaggi, e non diventare oggetto di danneggiamenti: a questo scopo è necessario che venga ridotto al minimo lo sviluppo libero del cavo mediante l'uso di tenditori, tamburi avvolgicavo con prese incorporate o altri strumenti equivalenti; in nessun caso, comunque, è consentito depositare bidoni, attrezzi o carichi in genere allo scopo di tenderne la parte in esubero. In particolare, per quanto possibile, i cavi dovranno essere disposti parallelamente alle vie di transito. Inoltre, i cavi di alimentazione non devono essere sollecitati a piegamenti di piccolo raggio né sottoposti a torsione, né agganciati su spigoli vivi o su materiali caldi o lasciati su pavimenti sporchi di cemento, oli o grassi.

Cavi di alimentazione: utilizzazione. Prima di utilizzare un'apparecchiatura elettrica, bisognerà controllare che i cavi di alimentazione della stessa e quelli usati per derivazioni provvisorie non presentino parti logore nell'isolamento. Qualora il cavo apparisse deteriorato, esso non deve essere riparato con nastri isolanti adesivi, ma va subito sostituito con uno di caratteristiche identiche ad opera di personale specializzato. L'uso dei cavi deteriorati è tassativamente vietato.

Il cavo elettrico, i suoi attacchi e l'interruttore devono essere protetti adeguatamente e si dovrà sempre evitare di toccarli con le mani bagnate o stando con i piedi sul bagnato.

Dopo l'utilizzazione i cavi di alimentazione (dell'apparecchiatura e/o quelli usati per le derivazioni provvisorie) devono essere accuratamente ripuliti e riposti, in quanto gli isolamenti in plastica ed in gomma si deteriorano rapidamente a contatto con oli e grassi.

Collegamenti volanti. I collegamenti volanti devono essere evitati, per quanto possibile. Ove indispensabili, i collegamenti a presa e spina dovranno essere realizzati con prese e spine aventi almeno protezione IP 67 e dovranno essere posizionati fuori dai tratti interrati.

Cavi di alimentazione: temperature di esposizione. La temperatura sulla superficie esterna della guaina dei cavi non deve superare la temperatura di 50°C per cavi flessibili in posa mobile e di 70 °C per quelli flessibili in posa fissa, né scendere al di sotto dei -25 °C.

Pressacavo. Il pressacavo svolge la duplice funzione di protezione contro la penetrazione, all'interno del corpo della spina e della presa (fissa o mobile), di polvere e liquidi e contro la eventuale sconnessione tra i cavi ed i morsetti degli spinotti causata da una tensione eccessiva accidentalmente esercitata sul cavo. Deve, pertanto, essere prestata la massima attenzione allo stato dei pressacavi presenti sia sulle spine che sulle prese.

Quadri elettrici: arresto automatico. Qualora un dispositivo di protezione (interruttore) sia intervenuto aprendo il circuito, prima di ridare tensione all'impianto occorrerà individuare e riparare il guasto che lo ha provocato e mai dare di nuovo tensione escludendo dal circuito l'interruttore che ne impedisce la chiusura. E' assolutamente vietato mettere fuori uso i dispositivi di sicurezza, togliendo, bloccando, sostituendo valvole, interruttori automatici, molle, ecc. con altri di diversa taratura o peggio ancora utilizzando sistemi di fortuna.

Manutenzione di prese e spine: verifiche e controlli. Gli spinotti delle spine, così come gli alveoli delle prese, vanno tenuti puliti e asciutti: prima di eseguire i controlli e la eventuale manutenzione, provvedere a togliere la tensione all'impianto.

Le prese e le spine che avessero subito forti urti, andranno accuratamente controllate, anche se non presentano danni apparenti: tutte quelle che mostreranno segni anche lievi di bruciature o danneggiamenti, dovranno essere sostituite facendo ricorso a personale qualificato.

Allaccio apparecchiature elettriche. Non devono mai essere inserite o disinserite macchine o utensili su prese in tensione. In particolare, prima di effettuare un allacciamento, si dovrà accertare che:

l'interruttore di avvio della macchina o utensile sia "aperto" (motore elettrico fermo);

l'interruttore posto a monte della presa sia "aperto" (assenza di tensione alla presa).

Alimentazione elettrica: sospensione temporanea delle lavorazioni. Durante le interruzioni di lavoro deve essere tolta l'alimentazione all'apparecchiatura elettrica.

Come collegare e disinnestare una spina. Per disconnettere una spina da una presa di corrente si deve sempre evitare di tendere il cavo; occorre, invece, disconnettere la spina mediante l'impugnatura della spina stessa. Per eseguire una connessione, non si devono mai collegare direttamente i cavi agli spinotti e dovranno usarsi, invece, sempre spine e prese normalizzate.

Dispositivi di sicurezza: by-pass. Evitare di by-passare i dispositivi di sicurezza se non espressamente autorizzati dal superiore preposto, esperto di sicurezza elettrica.

Apparecchiature elettriche: verifiche prima dell'uso. Prima di mettere in funzione qualsiasi macchina o apparecchiatura elettrica, devono essere controllate tutte le parti elettriche visibili, in particolare:

il punto dove il cavo di alimentazione si collega alla macchina (in quanto in questa zona il conduttore è soggetto ad usura e a sollecitazioni meccaniche con possibilità di rottura dell'isolamento);

la perfetta connessione della macchina ai conduttori di protezione ed il collegamento di questo all'impianto di terra.

Verificare visivamente, inoltre, l'integrità dell'isolamento della carcassa.

Impianto elettrico: chiusura giornaliera dell'impianto. Al termine della giornata di lavoro occorre disinserire tutti gli interruttori e chiudere i quadri elettrici a chiave.

Riferimenti Normativi:

D.P.R. 27/4/1955 n.547 art.267; D.P.R. 27/4/1955 n.547 art.283.

b) Disposizioni ulteriori per i lavoratori che utilizzano utensili elettrici;

Prescrizioni Esecutive:

Adattatori per spine per uso domestico. Le prese a spina per uso domestico sono assolutamente vietate nel cantiere; ove fosse necessario utilizzare un attrezzo elettrico con spina di tipo domestico indissolubile dal cavo (ad esempio flessibili, scanalatori, trapani, ecc.) si dovranno utilizzare appositi adattatori da montare sulle prese a norma.

Tali adattatori non devono:

avere grado di protezione inferiore a quello necessario alla lavorazione;

avere portata inferiore a quella della presa;

essere usati in luoghi con pericolo di scoppio o di incendio;

essere usati in prese con interruttori di blocco;

essere lasciati inseriti nelle prese quando non sono utilizzati.

Apparecchiature elettriche: impugnatura utensili. Gli attrezzi elettrici non devono essere presi per il cavo ma per l'apposita impugnatura. Il peso dell'apparecchio produce il distacco del cavo dai morsetti con conseguente pericolo di corto circuito e quindi di scarica elettrica in caso di contatto.

Apparecchiature elettriche: pulizia. Gli apparecchi mobili e portatili devono essere puliti frequentemente soprattutto quando sono stati esposti all'imbrattamento ed alla polvere.

Luoghi conduttori ristretti: utensili utilizzabili. Nei "luoghi conduttori ristretti" possono essere utilizzati :

apparecchi ed utensili elettrici, mobili e portatili, di classe II (doppio quadratino concentrico normalizzato) alimentati tramite separazione elettrica singola (trasformatore di isolamento);  
apparecchi alimentati a bassissima tensione di sicurezza (uguale o minore di 25 volt, nei cantieri).

Riferimenti Normativi:

CEI 23-5; CEI 23-16; CEI 64-8 CAP XI Sez.4.

- c) Requisiti generali delle apparecchiature elettriche;

Prescrizioni Organizzative:

Apparecchiature elettriche: dispositivo contro il riavviamento automatico. Tutte le apparecchiature elettriche, quali ad esempio seghe circolari, betoniere, flessibili, ecc., che possono presentare pericolo per l'operatore con la rimessa in moto al ristabilirsi della tensione di rete dopo una interruzione, devono essere provviste di dispositivo contro il riavviamento automatico.

Apparecchiature elettriche: targhetta. Tutte le apparecchiature elettriche (fisse, mobili, portatili o trasportabili) devono essere corredate di targhetta su cui, tra l'altro, devono essere riportate la tensione, l'intensità ed il tipo di alimentazione prevista dal costruttore, i marchi di conformità e tutte le altre eventuali caratteristiche costruttive necessarie per l'uso.

Riferimenti Normativi:

D.P.R. 27/4/1955 n.547 art.68; D.P.R. 27/4/1955 n.547 art.267.

- d) Requisiti specifici degli utensili elettrici;

Prescrizioni Organizzative:

Apparecchiature elettriche: interruttore di avvio. Gli utensili elettrici portatili devono essere muniti di un interruttore incorporato nell'incastellatura, che consenta di eseguire con facilità e sicurezza la messa in moto e l'arresto.

Apparecchiature elettriche: tensione di lavoro. Gli utensili elettrici portatili utilizzati per lavori all'aperto devono essere alimentati con tensione non superiore a 220 Volt verso terra;

essere alimentati con tensione non superiore a 50 Volt (25 nei cantieri) verso terra o da trasformatori di isolamento, qualora si lavori in luoghi bagnati o molto umidi o entro grandi masse metalliche.

Apparecchiature elettriche: doppio isolamento. Gli apparecchi elettrici portatili alimentati con una tensione superiore a 25 V devono disporre di un isolamento supplementare detto doppio isolamento (classe II): esso è riconoscibile dal simbolo, applicato sull'involucro dell'utensile, del doppio quadratino concentrico ed è accompagnato dal simbolo dell'istituto (marchio del laboratorio) di omologazione che ne attesta l'idoneità. Gli apparecchi con doppio isolamento non devono essere collegati a terra in quanto il doppio isolamento è una garanzia maggiore della messa a terra.

Apparecchiature elettriche: alimentazione con trasformatore. Se l'alimentazione degli utensili elettrici che operano all'aperto o in luoghi molto umidi è fornita mediante rete a bassissima tensione attraverso un trasformatore, questo dovrà avere l'avvolgimento primario separato ed isolato perfettamente dall'avvolgimento secondario. Il trasformatore dovrà essere collocato in modo che l'operatore non venga in contatto con la presa relativa alla sua alimentazione.

Apparecchiature elettriche: lavorazioni con uso di acqua. Per gli utensili elettrici di classe II che fanno uso di acqua, come le smerigliatrici o i vibrator per il calcestruzzo, devono essere utilizzati trasformatori di isolamento o motogeneratori che garantiscano una separazione galvanica della rete di alimentazione in BT.

Riferimenti Normativi:

D.P.R. 27/4/1955 n.547 art.313; D.P.R. 27/4/1955 n.547 art.315; D.P.R. 27/4/1955 n.547 art.316; D.P.R. 27/4/1955 n.547 art.374; LEGGE 1/3/1968 n.186; D.M. 20/11/1968; CEI 107-43.

- e) Prevenzioni generali a "Elettrocuzione", comuni agli utensili;

Prescrizioni Esecutive:

Uso dell'utensile: disinserimento degli impianti. Prima di utilizzare l'utensile su qualsivoglia struttura e/o materiale, deve verificarsi l'assenza di tensione su di essi e che risultino fuori servizio tutti gli altri impianti tecnologici eventualmente presenti. Durante le lavorazioni dovrà costantemente verificarsi che altri lavoratori non abbiano reinserito impianti tecnologici in prossimità del luogo di lavoro.

Parti metalliche dell'utensile. Qualora si operi su superfici (pavimenti, muri, ecc.) o altri luoghi che possano nascondere cavi in tensione, bisognerà evitare di toccare le parti metalliche dell'utensile durante la lavorazione.

- 5) Inalazione polveri, fibre, gas, vapori;

Danni all'apparato respiratorio ed in generale alla salute del lavoratore, derivanti dall'esposizione a materiali in grana minuta, o rilascianti fibre minute, o che possono dar luogo a sviluppo di polveri, gas, vapori, nebbie, aerosol.

Intossicazione causata dall'inalazione dei gas di scarico di motori a combustione o di fumi o di ossidi (ossidi di zinco, di carbonio, di azoto, di piombo, ecc.) tossici originati durante la combustione o la saldatura o il taglio termico di materiali di varia natura.

Misure Preventive e Protettive relative al rischio:

- a) Dispositivi di protezione dalle polveri: condizioni di utilizzo;

Prescrizioni Organizzative:

I lavoratori esposti a specifici rischi di inalazioni pericolose di gas, polveri o fumi nocivi devono avere a disposizione maschere respiratorie o altri dispositivi idonei, da conservarsi in luogo adatto facilmente accessibile e noto al personale.

Prescrizioni Esecutive:

Qualora per difficoltà di ordine ambientale od altre cause tecnicamente giustificate sia ridotta l'efficacia dei mezzi generali di prevenzione delle polveri, i lavoratori devono essere muniti e fare uso di idonee maschere antipolvere.

Riferimenti Normativi:

D.P.R. 27/4/1955 n.547 art.387.

- b) Difesa dalle polveri: lavorazioni in ambienti confinati;

Prescrizioni Organizzative:

Aerazione dei luoghi di lavoro chiusi. Nei luoghi di lavoro chiusi è necessario far sì che, tenendo conto dei metodi di lavoro e degli sforzi fisici ai quali sono sottoposti i lavoratori, essi dispongano di aria salubre in quantità sufficiente, da ottenersi anche mediante impianti di aerazione forzata.

Polvere: lavorazioni in ambienti piccoli. Qualora risulti necessario eseguire lavorazioni che comportino produzione di polveri (come taglio, smerigliatura, ecc.) in ambienti piccoli, si dovrà predisporre adeguata aspirazione nella zona di taglio, evitando attrezzi ad alta velocità di taglio. Nel caso che tali condizioni non possano essere soddisfatte, dovranno essere fornite maschere a filtro appropriate.

Sistemi di aspirazione delle polveri. Ove non sia possibile sostituire il materiale di lavoro polveroso, si devono adottare procedimenti lavorativi in apparecchi chiusi ovvero muniti di sistemi di aspirazione e di raccolta delle polveri, atti ad impedire la dispersione. L'aspirazione deve essere effettuata, per quanto è possibile, immediatamente vicino al luogo di produzione delle polveri.

Prescrizioni Esecutive:

Polvere: lavorazioni in ambienti piccoli. Qualora risulti necessario eseguire lavorazioni che comportino produzione di polveri



(come taglio, smerigliatura, ecc.) in ambienti piccoli, si dovrà predisporre adeguata aspirazione nella zona di taglio, evitando attrezzi ad alta velocità di taglio. Nel caso che tali condizioni non possano essere soddisfatte, dovranno essere fornite maschere a filtro appropriate.

Riferimenti Normativi:

D.P.R. 19/3/1956 n.303 art.9; D.P.R. 19/3/1956 n.303 art.21; Circolare 25/11/1991 n.23.

6) **Vibrazioni;**

Danni all'apparato scheletrico e muscolare causate dalle vibrazioni trasmesse al lavoratore da macchine o parti di esse.

Misure Preventive e Protettive relative al rischio:

a) **Prevenzioni generali** a "Vibrazioni", comuni a utensili, attr. a motore o macchinari, mezzi d'opera;

Prescrizioni Organizzative:

Vibrazioni: turni di lavoro. Ove il tipo di lavorazione o la macchina impiegata sottopongano il lavoratore a vibrazioni intense e prolungate, dovranno essere evitati turni di lavoro lunghi e continui.

Prescrizioni Esecutive:

Dispositivi antivibrazioni. Prima di iniziare la lavorazione, devono essere controllati tutti i dispositivi atti a ridurre le vibrazioni prodotte dalla macchina.

Misure Preventive e Protettive relative all'Attrezzo:

1) **Requisiti generali comuni a utensili, attr. a motore o macchinari, mezzi d'opera;**

Prescrizioni Organizzative:

Documentazione allegata. L'attrezzatura a motore, il macchinario o il mezzo d'opera in oggetto, deve essere accompagnato, oltre che dalle normali informazioni di carattere strettamente tecnico, dal libretto di garanzia e dalle istruzioni d'uso e manutenzione, con le indicazioni necessarie per eseguire, senza alcun rischio, la messa in funzione e l'utilizzazione, il trasporto, l'eventuale installazione e/o montaggio (smontaggio), la regolazione, la manutenzione e le riparazioni. Tale documentazione deve, inoltre, fornire tutte le informazioni sull'emissione di potenza sonora e sulle vibrazioni prodotte.

Vendita o noleggio: disposizioni. Sono vietati la fabbricazione, la vendita, il noleggio e la concessione in uso di attrezzatura a motore, macchinari, mezzi d'opera e di impianti non rispondenti alle disposizioni legislative e regolamentari vigenti in materia di sicurezza. Chiunque concede in locazione finanziaria beni assoggettati a forme di certificazione o di omologazione obbligatoria è tenuto a che i medesimi siano accompagnati dalle previste certificazioni o dagli altri documenti previsti dalla legge.

Protezione e sicurezza delle macchine. Le parti di macchine, macchinari o attrezzi che costituiscano un pericolo, dovranno essere protetti o segregati o provvisti di dispositivi di sicurezza.

Manutenzione: norme generali. Tutti gli organi mobili dovranno essere lubrificati, se previsto dal libretto di manutenzione, avendo cura di ripristinare tutte le protezioni asportate, manomesse o danneggiate (schermi di protezione per ingranaggi, carter, ecc.). Deve essere evidenziata la presenza di punti di ossidazione che possa compromettere la funzionalità della macchina e, se necessario bisognerà provvedere alla relativa rimozione e verniciatura.

Manutenzione: verifiche periodiche. Prima dell'introduzione in cantiere di utensili, attrezzature a motore, macchinari e mezzi d'opera, e periodicamente durante le lavorazioni, dovranno essere eseguite accurate verifiche sullo stato manutentivo ad opera di personale qualificato in grado di procedere alle eventuali necessarie riparazioni.

Operazioni di regolazione e/o riparazione. Qualora vengano compiute operazioni di regolazione, riparazione o sostituzione di parti della macchina, bisognerà:

utilizzare solo ricambi ed accessori originali, come previsto nel libretto di manutenzione;

non modificare alcuna parte della macchina.

Ultimata la manutenzione e prima di rimettere in funzione la macchina, accertarsi di aver riposto tutti gli attrezzi utilizzati.

Riferimenti Normativi:

D.P.R. 27/4/1955 n.547 art.41; D.P.R. 27/4/1955 n.547 art.374; Circolare n.103/80.

2) **Requisiti generali comuni a utensili, attr. a motore o macchinari;**

Prescrizioni Organizzative:

Organi rotanti: verifiche. Bisogna far eseguire da personale specializzato, periodicamente ed ogni qualvolta se ne evidenzia la necessità, verifiche sugli accoppiamenti degli organi rotanti per valutarne lo stato di usura.

Prescrizioni Esecutive:

Cuscinetti: verifiche. Deve costantemente essere verificato lo stato di usura e la funzionalità dei cuscinetti per valutare la opportunità della loro lubrificazione o sostituzione.

3) **Requisiti generali comuni agli utensili;**

Prescrizioni Organizzative:

Utensili: potenza del motore adeguata. L'utensile deve essere dotato di motore di potenza e/o numero di giri adeguato al tipo di operazione da svolgere.

Livello di Potenza Sonora: targhetta. Sulla macchina deve essere applicata apposita targhetta riportante il Livello di Potenza Sonora emesso durante le verifiche di legge.

Riferimenti Normativi:

D.L. 15/8/1991 n.277.

4) **Custodia degli utensili del martello demolitore;**

Prescrizioni Esecutive:

Gli utensili del martello non utilizzati devono essere conservati in luogo asciutto e chiuso a chiave.

## Martello demolitore pneumatico

Il martello demolitore è un utensile la cui utilizzazione risulta necessaria ogni qualvolta si presenti l'esigenza di un elevato numero di colpi ed una battuta potente.

Vengono prodotti tre tipi di martello, in funzione della potenza richiesta: un primo, detto anche scalpello o piccolo scrostatore, la cui funzione è la scrostatura di intonaci o la demolizione di pavimenti e rivestimenti, un secondo, detto martello picconatore, il cui utilizzo può essere sostanzialmente ricondotto a quello del primo tipo ma con una potenza e frequenza maggiori che ne permettono l'utilizzazione anche su materiali sensibilmente più duri, ed infine i martelli demolitori veri e propri, che vengono utilizzati per l'abbattimento delle strutture murarie, opere in calcestruzzo, frantumazione di manti stradali, ecc..

Una ulteriore distinzione deve essere fatta in funzione del differente tipo di alimentazione: elettrico o pneumatico.

## Rischi generati dall'uso dell'Attrezzo:

- 1) Cesoiamenti, stritolamenti, impatti, lacerazioni;  
Ferite e lesioni (cesoiamenti, stritolamenti, impatti, lacerazioni) causate da contatti accidentali con organi mobili di macchine o mezzi, o per collisioni con ostacoli o altri mezzi presenti nell'area del cantiere.

Misure Preventive e Protettive relative al rischio:

- a) Prevenzioni generali a "Cesoiamenti, ecc.", comuni a utensili, attr. a motore o macchinari, mezzi d'opera;

**Prescrizioni Esecutive:**

Rimozione delle protezioni e dei dispositivi di sicurezza. Le protezioni ed i dispositivi di sicurezza di attrezzature, macchinari e mezzi d'opera non devono essere rimossi se non nei casi di assoluta necessità o per operazioni di manutenzione espressamente previste nelle istruzioni fornite dal produttore. Qualora debba provvedersi alla loro rimozione (previo permesso preventivo del preposto o del datore di lavoro), dovranno adottarsi contemporaneamente misure atte a mettere in evidenza e a ridurre al limite minimo possibile il pericolo che ne deriva. Il ricollocamento nella sede originaria delle protezioni o dei dispositivi di sicurezza rimossi, dovrà avvenire non appena siano cessate le ragioni che ne hanno reso necessaria la loro temporanea rimozione.

Manutenzione: divieto con la macchina in funzione. Non è consentito pulire, oliare o ingrassare gli organi mobili, né eseguire qualsiasi operazioni di registrazione o di riparazione di attrezzature, macchinari o mezzi d'opera qualora siano in funzione, salvo non risulti espressamente indicato (con le relative procedure esecutive) nelle istruzioni di manutenzione.

**Riferimenti Normativi:**

D.P.R. 27/4/1955 n.547 art.6; D.P.R. 27/4/1955 n.547 art.47; D.P.R. 27/4/1955 n.547 art.48; D.L. 19/9/1994 n.626 art.5; D.L. 19/9/1994 n.626 art.39.

- b) Prevenzioni generali a "Cesoiamenti, ecc.", comuni a utensili, attr. a motore o macchinari;

**Prescrizioni Esecutive:**

Misurazioni di pezzi in lavorazione. Un pezzo in lavorazione deve essere misurato soltanto con la macchina ferma.

Verifiche delle protezioni prima della lavorazione. Ogni qualvolta il lavoratore si accinga ad iniziare una lavorazione, dovrà preventivamente accertarsi del corretto posizionamento dei carter e di tutte le protezioni da organi mobili.

- c) Attrezzature ad alimentazione pneumatica: prevenzioni generali a "Cesoiamenti, ecc.";

**Prescrizioni Esecutive:**

Attrezzi ad alimentazione pneumatica: soste temporanee. Durante le interruzioni di lavoro deve essere interrotta l'alimentazione all'utensile, e si dovranno svuotare le tubazioni.

Attrezzi ad alimentazione pneumatica: termine del lavoro. Al termine delle lavorazioni bisognerà provvedere a scollegare le tubazioni di adduzione dell'aria compressa.

- d) Martello demolitore: prevenzioni a "Cesoiamenti, ecc.";

**Prescrizioni Esecutive:**

Blocco del martello demolitore. Prima di iniziare l'impiego, devono essere valutati tutti i fattori che potrebbero determinare il blocco del martello durante le operazioni lavorative, con la conseguente probabile perdita del controllo dello stesso da parte del lavoratore.

Sostituzione degli utensili del martello demolitore. La sostituzione degli utensili (punta, scalpello, vanghetta) deve essere eseguita utilizzando gli attrezzi adeguati e sconnettendo l'utensile dalla rete di alimentazione.

- 2) Colpi, tagli, punture, abrasioni;

Colpi, tagli, punture, abrasioni alle mani; contusioni e traumi a tutto il corpo senza una localizzazione specifica, per contatto con l'attrezzo adoperato o conseguenti ad urti con oggetti di qualsiasi tipo presenti in cantiere.

Dolori muscolari relativi ad errate posizioni assunte durante l'uso dell'attrezzatura di lavoro.

Misure Preventive e Protettive relative al rischio:

- a) Prevenzioni generali a "Colpi, Tagli, ecc.", comuni a utensili, attr. a motore o macchinari;

**Prescrizioni Esecutive:**

Protezione dalle proiezioni di schegge e materiali. Nei lavori che possono dar luogo alla proiezione pericolosa di schegge o di materiali, come spaccatura o scalpellatura di blocchi o simili, taglio di chiodi e in genere nei lavori eseguiti mediante utensili a mano o a motore, devono essere predisposti efficaci mezzi di protezione a difesa sia delle persone direttamente addette a tali lavori, sia di coloro che sostano o transitano in vicinanza.

Attrezzi: distanza tra lavoratori. Distanziare adeguatamente gli altri lavoratori durante l'uso di utensili, attrezzature a motore o macchinari.

**Riferimenti Normativi:**

D.P.R. 27/4/1955 n.547 art.12; D.P.R. 7/1/1956 n.164 art.9.

- b) Usi vietati per l'aria compressa;

**Prescrizioni Esecutive:**

E' vietato utilizzare i getti di aria compressa per ragioni diverse da quelle lavorative, ed in particolare:

per gioco,

per refrigerare persone o ambienti,

per svuotare recipienti,

per liberare da vapori, gas, polveri o altre sostanze i recipienti che hanno contenuto sostanze infiammabili (si dovrà opportunamente considerare il rischio di esplosione derivante dall'elettricità statica).

- 3) Inalazione polveri, fibre, gas, vapori;

Danni all'apparato respiratorio ed in generale alla salute del lavoratore, derivanti dall'esposizione a materiali in grana minuta, o rilascianti fibre minute, o che possono dar luogo a sviluppo di polveri, gas, vapori, nebbie, aerosol.

Intossicazione causata dall'inalazione dei gas di scarico di motori a combustione o di fumi o di ossidi (ossidi di zinco, di carbonio, di azoto, di piombo, ecc.) tossici originati durante la combustione o la saldatura o il taglio termico di materiali di varia natura.

Misure Preventive e Protettive relative al rischio:

- a) Dispositivi di protezione dalle polveri: condizioni di utilizzo;

**Prescrizioni Organizzative:**

I lavoratori esposti a specifici rischi di inalazioni pericolose di gas, polveri o fumi nocivi devono avere a disposizione maschere respiratorie o altri dispositivi idonei, da conservarsi in luogo adatto facilmente accessibile e noto al personale.

**Prescrizioni Esecutive:**

Qualora per difficoltà di ordine ambientale od altre cause tecnicamente giustificate sia ridotta l'efficacia dei mezzi generali di prevenzione delle polveri, i lavoratori devono essere muniti e fare uso di idonee maschere antipolvere.

**Riferimenti Normativi:**

D.P.R. 27/4/1955 n.547 art.387.

- b) Inumidimento del materiale;

Prescrizioni Esecutive:

Quando non sono attuabili le misure tecniche di prevenzione e la natura del materiale polveroso lo consenta, si deve provvedere all'inumidimento del materiale stesso.

Riferimenti Normativi:

D.P.R. 19/3/1956 n.303 art.21.

- 4) Incendi o esplosioni;

Lesioni provocate da incendi e/o esplosioni conseguenti allo schiacciamento di tubazioni del gas in esercizio, alla combustione di recipienti o serbatoi contenenti carburanti o sostanze chimiche altamente deflagranti, al brillamento di esplosivo per demolizioni o di ordigni bellici interrati, ecc..

Misure Preventive e Protettive relative al rischio:

- a) Condizioni ambientali: divieto di utilizzare aria compressa;

Prescrizioni Esecutive:

Quando nell'ambiente di lavoro sono presenti polveri di natura infiammabile o esplosiva come zucchero, amido, alluminio, magnesio e leghe di questi ultimi materiali, non si devono utilizzare getti di aria compressa, a meno che non si sia provveduto ad umidificare l'aria dell'ambiente portandola ad una umidità relativa di almeno il 70%.

- 5) Scivolamenti e cadute;

Scivolamenti e cadute sul piano di lavoro, provocati da presenza di grasso o sporco sui punti di appiglio (nel caso di salita su mezzi o macchine), o da cattive condizioni del posto di lavoro (come ad esempio disordine per presenza di residui sparsi delle lavorazioni), o da cattive condizioni della viabilità pedonale.

Misure Preventive e Protettive relative al rischio:

- a) Martello demolitore: posizione del lavoratore;

Prescrizioni Esecutive:

Il lavoratore, durante il funzionamento del martello demolitore, deve tenere ben saldo l'utensile ed assumere una corretta posizione di equilibrio: infatti quando il materiale lavorato crolla o si distacca, egli subirà un contraccolpo che tenderà a spostarlo lateralmente o in avanti.

- 6) Scoppio;

Lesioni conseguenti allo scoppio di silos, serbatoi, recipienti, tubazioni, macchine o utensili alimentati ad aria compressa o destinate alla sua produzione, ecc. per sovrappressioni causate da carico superiore ai limiti consentiti, malfunzionamento delle tubazioni di sfiato, danneggiamenti subiti, ecc.

Misure Preventive e Protettive relative al rischio:

- a) Attrezzature ad alimentazione pneumatica: prevenzioni generali a "Scoppio";

Prescrizioni Esecutive:

Attrezzi ad alimentazione pneumatica: riduttori di pressione. Prima e durante le lavorazioni bisogna controllare l'efficienza dei manometri o di eventuali dispositivi contro gli eccessi di pressione.

Tubazioni adduttrici aria compressa: posizionamento. Le tubazioni adduttrici aria compressa, dovranno essere posizionate in maniera tale da:

essere protette dal contatto con oli, grassi, fango o malta di cemento;

non intralciare le lavorazioni in atto e/o quelle di altri lavoratori;

non siano fatte oggetto di continui schiacciamenti e/o calpestamenti da parte delle maestranze o veicoli;

non siano sottoposte a piegamenti di piccolo raggio o ad angolo vivo.

Uso e manutenzione dei tubi per l'aria compressa. E' assolutamente vietato usare i tubi per l'aria compressa per trainare, sollevare o calare il compressore o piegarli per interrompere il flusso di aria. Ogni qualvolta si presentino forature, lacerazioni, tagli ecc., sui tubi flessibili, bisognerà provvedere alla loro sostituzione, evitando rigorosamente qualsiasi riparazione con nastro adesivo o con qualsivoglia mezzo di fortuna.

Riferimenti Normativi:

D.P.R. 27/4/1955 n.547 art.234.

- 7) Vibrazioni;

Danni all'apparato scheletrico e muscolare causate dalle vibrazioni trasmesse al lavoratore da macchine o parti di esse.

Misure Preventive e Protettive relative al rischio:

- a) Prevenzioni generali a "Vibrazioni", comuni a utensili, attr. a motore o macchinari, mezzi d'opera;

Prescrizioni Organizzative:

Vibrazioni: turni di lavoro. Ove il tipo di lavorazione o la macchina impiegata sottopongano il lavoratore a vibrazioni intense e prolungate, dovranno essere evitati turni di lavoro lunghi e continui.

Prescrizioni Esecutive:

Dispositivi antivibrazioni. Prima di iniziare la lavorazione, devono essere controllati tutti i dispositivi atti a ridurre le vibrazioni prodotte dalla macchina.

## Misure Preventive e Protettive relative all'Attrezzo:

- 1) Requisiti generali comuni a utensili, attr. a motore o macchinari, mezzi d'opera;

Prescrizioni Organizzative:

Documentazione allegata. L'attrezzatura a motore, il macchinario o il mezzo d'opera in oggetto, deve essere accompagnato, oltre che dalle normali informazioni di carattere strettamente tecnico, dal libretto di garanzia e dalle istruzioni d'uso e manutenzione, con le indicazioni necessarie per eseguire, senza alcun rischio, la messa in funzione e l'utilizzazione, il trasporto, l'eventuale installazione e/o montaggio (smontaggio), la regolazione, la manutenzione e le riparazioni. Tale documentazione deve, inoltre, fornire tutte le informazioni sull'emissione di potenza sonora e sulle vibrazioni prodotte.

Vendita o noleggio: disposizioni. Sono vietati la fabbricazione, la vendita, il noleggio e la concessione in uso di attrezzatura a motore, macchinari, mezzi d'opera e di impianti non rispondenti alle disposizioni legislative e regolamentari vigenti in materia di sicurezza. Chiunque concede in locazione finanziaria beni assoggettati a forme di certificazione o di omologazione obbligatoria è tenuto a che i medesimi siano accompagnati dalle previste certificazioni o dagli altri documenti previsti dalla legge.

Protezione e sicurezza delle macchine. Le parti di macchine, macchinari o attrezzi che costituiscano un pericolo, dovranno essere protetti o segregati o provvisti di dispositivi di sicurezza.

Manutenzione: norme generali. Tutti gli organi mobili dovranno essere lubrificati, se previsto dal libretto di manutenzione, avendo cura di ripristinare tutte le protezioni asportate, manomesse o danneggiate (schermi di protezione per ingranaggi, carter, ecc.). Deve essere

evidenziata la presenza di punti di ossidazione che possa compromettere la funzionalità della macchina e, se necessario bisognerà provvedere alla relativa rimozione e verniciatura.

Manutenzione: verifiche periodiche. Prima dell'introduzione in cantiere di utensili, attrezzature a motore, macchinari e mezzi d'opera, e periodicamente durante le lavorazioni, dovranno essere eseguite accurate verifiche sullo stato manutentivo ad opera di personale qualificato in grado di procedere alle eventuali necessarie riparazioni.

Operazioni di regolazione e/o riparazione. Qualora vengano compiute operazioni di regolazione, riparazione o sostituzione di parti della macchina, bisognerà:

utilizzare solo ricambi ed accessori originali, come previsto nel libretto di manutenzione;

non modificare alcuna parte della macchina.

Ultimata la manutenzione e prima di rimettere in funzione la macchina, accertarsi di aver riposto tutti gli attrezzi utilizzati.

Riferimenti Normativi:

D.P.R. 27/4/1955 n.547 art.41; D.P.R. 27/4/1955 n.547 art.374; Circolare n.103/80.

- 2) Requisiti generali comuni a utensili, attr. a motore o macchinari;

Prescrizioni Organizzative:

Organi rotanti: verifiche. Bisogna far eseguire da personale specializzato, periodicamente ed ogni qualvolta se ne evidenzi la necessità, verifiche sugli accoppiamenti degli organi rotanti per valutarne lo stato di usura.

Prescrizioni Esecutive:

Cuscinetti: verifiche. Deve costantemente essere verificato lo stato di usura e la funzionalità dei cuscinetti per valutare la opportunità della loro lubrificazione o sostituzione.

- 3) Attrezzature ad alimentazione pneumatica: requisiti;

Prescrizioni Organizzative:

Attrezzi ad alimentazione pneumatica: targhetta. Il valore della velocità nominale massima di rotazione (giri/min.) e/o quello della pressione di alimentazione deve essere riportato sulla targhetta apposita posizionata sull'attrezzo.

Tubazioni adduttrici aria compressa: caratteristiche. La tipologia di tubazione dovrà essere non eccessivamente rigida (per non ostacolare o affaticare il lavoratore), preferibilmente con anima in tessuto resistente.

Prescrizioni Esecutive:

Alimentazione pneumatica: collegamento utensili. Prima di eseguire il collegamento di una macchina pneumatica alla rete di distribuzione, bisogna verificare che:

le pressioni di esercizio della macchina siano compatibili con quelle erogate dal compressore di alimentazione;

le manichette siano integre e di tipo adeguato alla pressione di alimentazione;

l'aria che giunge all'utensile sia esente da polveri e da vapori d'olio;

sia presente, all'inizio della derivazione, una valvola di scarico per l'eliminazione dell'acqua di condensazione che potrebbe formarsi nella rete di distribuzione.

Tubazioni adduttrici aria compressa: caratteristiche. La tipologia di tubazione dovrà essere non eccessivamente rigida (per non ostacolare o affaticare il lavoratore), preferibilmente con anima in tessuto resistente.

Tubi flessibili: attacchi e giunti. I collegamenti dei tubi flessibili al serbatoio dell'aria compressa, alla rete di distribuzione o tra tratti di tubo, dovranno essere realizzati con fasce metalliche a bordi non taglienti, fissate mediante appositi morsetti (o in altro modo equivalente) in maniera tale da evitare distacchi accidentali durante le lavorazioni a causa della pressione interna, delle vibrazioni, di urti o torsioni. Andranno, comunque, evitati collegamenti eseguiti con legature mediante fili metallici o di fibre tessili, mentre sono raccomandabili i giunti a baionetta.

- 4) Custodia degli utensili del martello demolitore;

Prescrizioni Esecutive:

Gli utensili del martello non utilizzati devono essere conservati in luogo asciutto e chiuso a chiave.

- 5) Martello pneumatico: dispositivi antirumore;

Prescrizioni Esecutive:

All'inizio di ciascun turno di lavoro, il lavoratore è tenuto a verificare la presenza e l'efficienza della cuffia antirumore.

## Molazza

La molazza è una macchina da cantiere destinata alla preparazione della malta.

### Rischi generati dall'uso dell'Attrezzo:

- 1) Caduta di materiale dall'alto o a livello;

Lesioni (schiacciamenti, cesoiamenti, colpi, impatti, tagli) causate dall'investimento di masse cadute dall'alto o a livello:

materiali caduti durante il trasporto con gru, argani ecc., o da autocarri, dumper, carrelli elevatori ecc., o da opere provvisorie, o per ribaltamento delle stesse, di mezzi di sollevamento, di attrezzature, ecc.;

materiali frantumati proiettati a distanza al seguito di demolizioni effettuate mediante esplosivo o a spinta.

Misure Preventive e Protettive relative al rischio:

- a) Protezione delle postazioni di lavoro;

Prescrizioni Organizzative:

I posti di lavoro e di passaggio devono essere idoneamente difesi contro la caduta o l'investimento di materiali in dipendenza dell'attività lavorativa. Ove non è possibile la difesa con mezzi tecnici, devono essere adottate altre misure o cautele adeguate.

Quando nelle immediate vicinanze dei ponteggi o del posto di caricamento e sollevamento dei materiali vengono impastati calcestruzzi e malte o eseguite altre operazioni a carattere continuativo si deve costruire un solido impalcato sovrastante, ad altezza non maggiore di m 3 da terra, a protezione contro la caduta di materiali.

Il posto di carico e di manovra degli argani a terra deve essere delimitato con barriera per impedire la permanenza ed il transito sotto i carichi.

Riferimenti Normativi:

D.P.R. 27/4/1955 n.547 art.11; D.P.R. 7/1/1956 n.164 art.9.

- 2) Cesoiamenti, stritolamenti, impatti, lacerazioni;

Ferite e lesioni (cesoiamenti, stritolamenti, impatti, lacerazioni) causate da contatti accidentali con organi mobili di macchine o mezzi, o per collisioni con ostacoli o altri mezzi presenti nell'area del cantiere.

Misure Preventive e Protettive relative al rischio:

- a) Prevenzioni generali a "Cesoiamenti, ecc.", comuni a utensili, attr. a motore o macchinari, mezzi d'opera;

**Prescrizioni Esecutive:**

Rimozione delle protezioni e dei dispositivi di sicurezza. Le protezioni ed i dispositivi di sicurezza di attrezzature, macchinari e mezzi d'opera non devono essere rimossi se non nei casi di assoluta necessità o per operazioni di manutenzione espressamente previste nelle istruzioni fornite dal produttore. Qualora debba provvedersi alla loro rimozione (previo permesso preventivo del preposto o del datore di lavoro), dovranno adottarsi contemporaneamente misure atte a mettere in evidenza e a ridurre al limite minimo possibile il pericolo che ne deriva. Il ricollocamento nella sede originaria delle protezioni o dei dispositivi di sicurezza rimossi, dovrà avvenire non appena siano cessate le ragioni che ne hanno reso necessaria la loro temporanea rimozione.

Manutenzione: divieto con la macchina in funzione. Non è consentito pulire, oliare o ingrassare gli organi mobili, né eseguire qualsiasi operazioni di registrazione o di riparazione di attrezzature, macchinari o mezzi d'opera qualora siano in funzione, salvo non risulti espressamente indicato (con le relative procedure esecutive) nelle istruzioni di manutenzione.

**Riferimenti Normativi:**

D.P.R. 27/4/1955 n.547 art.6; D.P.R. 27/4/1955 n.547 art.47; D.P.R. 27/4/1955 n.547 art.48; D.L. 19/9/1994 n.626 art.5; D.L. 19/9/1994 n.626 art.39.

- b) Prevenzioni generali a "Cesoiamenti, ecc.", comuni a utensili, attr. a motore o macchinari;

**Prescrizioni Esecutive:**

Misurazioni di pezzi in lavorazione. Un pezzo in lavorazione deve essere misurato soltanto con la macchina ferma.

Verifiche delle protezioni prima della lavorazione. Ogni qualvolta il lavoratore si accinga ad iniziare una lavorazione, dovrà preventivamente accertarsi del corretto posizionamento dei carter e di tutte le protezioni da organi mobili.

- c) Molazza: prevenzioni a "Cesoiamenti, ecc";

**Prescrizioni Organizzative:**

Molazza: aperture di scarico. Le aperture di scarico della vasca debbono essere costruite o protette in modo da impedire che le mani dei lavoratori possano venire a contatto con gli organi mobili della macchina.

Molazza: ripari. Le molazze e le macchine simili debbono essere circondate da un riparo (ad es. rete metallica o barriera distanziatrice) atto ad evitare possibili offese dagli organi lavoratori in moto. In assenza di tale protezione, deve essere tassativamente vietato l'uso della macchina.

**Prescrizioni Esecutive:**

Molazza: disposizioni generali. E' tassativamente vietato eseguire lavorazioni in prossimità della macchina o introdurre nella vasca attrezzi, ecc., quando essa è in moto.

Molazza: ripari. I lavoratori non devono utilizzare in alcun caso la molazza qualora essa risultasse sprovvista delle adeguate protezioni, o le stesse non risultassero efficienti.

**Riferimenti Normativi:**

D.P.R. 27/4/1955 n.547 art.127.

- 3) Elettrocuzione;

Elettrocuzione per contatto diretto o indiretto con parti dell'impianto elettrico in tensione.

Folgorazione dovuta a caduta di fulmini in prossimità del lavoratore.

Misure Preventive e Protettive relative al rischio:

- a) Disposizioni per i lavoratori che utilizzano apparecchi elettrici;

**Prescrizioni Esecutive:**

Cavi di alimentazione: prolunghie. Per portare l'alimentazione nei luoghi dove non è presente un quadro elettrico, occorreranno prolunghie la cui sezione deve essere adeguatamente dimensionata in funzione della potenza richiesta. E' vietato approntare artigianalmente le prolunghie: andranno utilizzate, pertanto, solo quelle in commercio realizzate secondo le norme di sicurezza. Il cavo da utilizzare è quello per posa mobile.

Cavi di alimentazione: disposizione. I cavi di alimentazione devono essere disposti in maniera tale da non intralciare i posti di lavoro o passaggi, e non diventare oggetto di danneggiamenti: a questo scopo è necessario che venga ridotto al minimo lo sviluppo libero del cavo mediante l'uso di tenditori, tamburi avvolgicavo con prese incorporate o altri strumenti equivalenti; in nessun caso, comunque, è consentito depositare bidoni, attrezzi o carichi in genere allo scopo di tenderne la parte in esubero. In particolare, per quanto possibile, i cavi dovranno essere disposti parallelamente alle vie di transito. Inoltre, i cavi di alimentazione non devono essere sollecitati a piegamenti di piccolo raggio né sottoposti a torsione, né agganciati su spigoli vivi o su materiali caldi o lasciati su pavimenti sporchi di cemento, oli o grassi.

Cavi di alimentazione: utilizzazione. Prima di utilizzare un'apparecchiatura elettrica, bisognerà controllare che i cavi di alimentazione della stessa e quelli usati per derivazioni provvisorie non presentino parti logore nell'isolamento. Qualora il cavo apparisse deteriorato, esso non deve essere riparato con nastri isolanti adesivi, ma va subito sostituito con uno di caratteristiche identiche ad opera di personale specializzato. L'uso dei cavi deteriorati è tassativamente vietato.

Il cavo elettrico, i suoi attacchi e l'interruttore devono essere protetti adeguatamente e si dovrà sempre evitare di toccarli con le mani bagnate o stando con i piedi sul bagnato.

Dopo l'utilizzazione i cavi di alimentazione (dell'apparecchiatura e/o quelli usati per le derivazioni provvisorie) devono essere accuratamente ripuliti e riposti, in quanto gli isolamenti in plastica ed in gomma si deteriorano rapidamente a contatto con oli e grassi.

Collegamenti volanti. I collegamenti volanti devono essere evitati, per quanto possibile. Ove indispensabili, i collegamenti a presa e spina dovranno essere realizzati con prese e spine aventi almeno protezione IP 67 e dovranno essere posizionati fuori dai tratti interrati.

Cavi di alimentazione: temperature di esposizione. La temperatura sulla superficie esterna della guaina dei cavi non deve superare la temperatura di 50°C per cavi flessibili in posa mobile e di 70 °C per quelli flessibili in posa fissa, né scendere al di sotto dei -25 °C.

Pressacavo. Il pressacavo svolge la duplice funzione di protezione contro la penetrazione, all'interno del corpo della spina e della presa (fissa o mobile), di polvere e liquidi e contro la eventuale sconnessione tra i cavi ed i morsetti degli spinotti causata da una tensione eccessiva accidentalmente esercitata sul cavo. Deve, pertanto, essere prestata la massima attenzione allo stato dei pressacavi presenti sia sulle spine che sulle prese.

Quadri elettrici: arresto automatico. Qualora un dispositivo di protezione (interruttore) sia intervenuto aprendo il circuito, prima di ridare tensione all'impianto occorrerà individuare e riparare il guasto che lo ha provocato e mai dare di nuovo tensione escludendo dal circuito l'interruttore che ne impedisce la chiusura. E' assolutamente vietato mettere fuori uso i dispositivi di sicurezza, togliendo, bloccando, sostituendo valvole, interruttori automatici, molle, ecc. con altri di diversa taratura o peggio ancora utilizzando sistemi di fortuna.

Manutenzione di prese e spine: verifiche e controlli. Gli spinotti delle spine, così come gli alveoli delle prese, vanno tenuti puliti e asciutti: prima di eseguire i controlli e la eventuale manutenzione, provvedere a togliere la tensione all'impianto.

Le prese e le spine che avessero subito forti urti, andranno accuratamente controllate, anche se non presentano danni apparenti: tutte quelle che mostreranno segni anche lievi di bruciature o danneggiamenti, dovranno essere sostituite facendo ricorso a



personale qualificato.

Allaccio apparecchiature elettriche. Non devono mai essere inserite o disinserite macchine o utensili su prese in tensione. In particolare, prima di effettuare un allacciamento, si dovrà accertare che:

l'interruttore di avvio della macchina o utensile sia "aperto" (motore elettrico fermo);

l'interruttore posto a monte della presa sia "aperto" (assenza di tensione alla presa).

Alimentazione elettrica: sospensione temporanea delle lavorazioni. Durante le interruzioni di lavoro deve essere tolta l'alimentazione all'apparecchiatura elettrica.

Come collegare e disinnestare una spina. Per disconnettere una spina da una presa di corrente si deve sempre evitare di tendere il cavo; occorre, invece, disconnettere la spina mediante l'impugnatura della spina stessa. Per eseguire una connessione, non si devono mai collegare direttamente i cavi agli spinotti e dovranno usarsi, invece, sempre spine e prese normalizzate.

Dispositivi di sicurezza: by-pass. Evitare di by-passare i dispositivi di sicurezza se non espressamente autorizzati dal superiore preposto, esperto di sicurezza elettrica.

Apparecchiature elettriche: verifiche prima dell'uso. Prima di mettere in funzione qualsiasi macchina o apparecchiatura elettrica, devono essere controllate tutte le parti elettriche visibili, in particolare:

il punto dove il cavo di alimentazione si collega alla macchina (in quanto in questa zona il conduttore è soggetto ad usura e a sollecitazioni meccaniche con possibilità di rottura dell'isolamento);

la perfetta connessione della macchina ai conduttori di protezione ed il collegamento di questo all'impianto di terra.

Verificare visivamente, inoltre, l'integrità dell'isolamento della carcassa.

Impianto elettrico: chiusura giornaliera dell'impianto. Al termine della giornata di lavoro occorre disinserire tutti gli interruttori e chiudere i quadri elettrici a chiave.

Riferimenti Normativi:

D.P.R. 27/4/1955 n.547 art.267; D.P.R. 27/4/1955 n.547 art.283.

- b) Requisiti generali delle apparecchiature elettriche;

Prescrizioni Organizzative:

Apparecchiature elettriche: dispositivo contro il riavviamento automatico. Tutte le apparecchiature elettriche, quali ad esempio seghe circolari, betoniere, flessibili, ecc., che possono presentare pericolo per l'operatore con la rimessa in moto al ristabilirsi della tensione di rete dopo una interruzione, devono essere provviste di dispositivo contro il riavviamento automatico.

Apparecchiature elettriche: targhetta. Tutte le apparecchiature elettriche (fisse, mobili, portatili o trasportabili) devono essere corredate di targhetta su cui, tra l'altro, devono essere riportate la tensione, l'intensità ed il tipo di alimentazione prevista dal costruttore, i marchi di conformità e tutte le altre eventuali caratteristiche costruttive necessarie per l'uso.

Riferimenti Normativi:

D.P.R. 27/4/1955 n.547 art.68; D.P.R. 27/4/1955 n.547 art.267.

- c) Apparecchiature elettriche di classe I: messa a terra;

Prescrizioni Organizzative:

Tutte le macchine di classe I, quali ad esempio betoniera, argani, gru, ecc., devono essere collegate all'impianto di terra. Il collegamento all'impianto di terra deve avvenire tramite un conduttore di protezione di colore giallo-verde, avente la stessa sezione dei conduttori di fase, e comunque non minore di 35 mm<sup>2</sup>.

- 4) Inalazione polveri, fibre, gas, vapori;

Danni all'apparato respiratorio ed in generale alla salute del lavoratore, derivanti dall'esposizione a materiali in grana minuta, o rilascianti fibre minute, o che possono dar luogo a sviluppo di polveri, gas, vapori, nebbie, aerosol.

Intossicazione causata dall'inalazione dei gas di scarico di motori a combustione o di fumi o di ossidi (ossidi di zinco, di carbonio, di azoto, di piombo, ecc.) tossici originati durante la combustione o la saldatura o il taglio termico di materiali di varia natura.

Misure Preventive e Protettive relative al rischio:

- a) Dispositivi di protezione dalle polveri: condizioni di utilizzo;

Prescrizioni Organizzative:

I lavoratori esposti a specifici rischi di inalazioni pericolose di gas, polveri o fumi nocivi devono avere a disposizione maschere respiratorie o altri dispositivi idonei, da conservarsi in luogo adatto facilmente accessibile e noto al personale.

Prescrizioni Esecutive:

Qualora per difficoltà di ordine ambientale od altre cause tecnicamente giustificate sia ridotta l'efficacia dei mezzi generali di prevenzione delle polveri, i lavoratori devono essere muniti e fare uso di idonee maschere antipolvere.

Riferimenti Normativi:

D.P.R. 27/4/1955 n.547 art.387.

- b) Difesa dalle polveri: lavorazioni in ambienti confinati;

Prescrizioni Organizzative:

Aerazione dei luoghi di lavoro chiusi. Nei luoghi di lavoro chiusi è necessario far sì che, tenendo conto dei metodi di lavoro e degli sforzi fisici ai quali sono sottoposti i lavoratori, essi dispongano di aria salubre in quantità sufficiente, da ottenersi anche mediante impianti di aerazione forzata.

Polvere: lavorazioni in ambienti piccoli. Qualora risulti necessario eseguire lavorazioni che comportino produzione di polveri (come taglio, smerigliatura, ecc.) in ambienti piccoli, si dovrà predisporre adeguata aspirazione nella zona di taglio, evitando attrezzi ad alta velocità di taglio. Nel caso che tali condizioni non possano essere soddisfatte, dovranno essere fornite maschere a filtro appropriate.

Sistemi di aspirazione delle polveri. Ove non sia possibile sostituire il materiale di lavoro polveroso, si devono adottare procedimenti lavorativi in apparecchi chiusi ovvero muniti di sistemi di aspirazione e di raccolta delle polveri, atti ad impedirne la dispersione. L'aspirazione deve essere effettuata, per quanto è possibile, immediatamente vicino al luogo di produzione delle polveri.

Prescrizioni Esecutive:

Polvere: lavorazioni in ambienti piccoli. Qualora risulti necessario eseguire lavorazioni che comportino produzione di polveri (come taglio, smerigliatura, ecc.) in ambienti piccoli, si dovrà predisporre adeguata aspirazione nella zona di taglio, evitando attrezzi ad alta velocità di taglio. Nel caso che tali condizioni non possano essere soddisfatte, dovranno essere fornite maschere a filtro appropriate.

Riferimenti Normativi:

D.P.R. 19/3/1956 n.303 art.9; D.P.R. 19/3/1956 n.303 art.21; Circolare 25/11/1991 n.23.

Misure Preventive e Protettive relative all'Attrezzo:

- 1) Requisiti generali comuni a utensili, attr. a motore o macchinari, mezzi d'opera;

**Prescrizioni Organizzative:**

Documentazione allegata. L'attrezzatura a motore, il macchinario o il mezzo d'opera in oggetto, deve essere accompagnato, oltre che dalle normali informazioni di carattere strettamente tecnico, dal libretto di garanzia e dalle istruzioni d'uso e manutenzione, con le indicazioni necessarie per eseguire, senza alcun rischio, la messa in funzione e l'utilizzazione, il trasporto, l'eventuale installazione e/o montaggio (smontaggio), la regolazione, la manutenzione e le riparazioni. Tale documentazione deve, inoltre, fornire tutte le informazioni sull'emissione di potenza sonora e sulle vibrazioni prodotte.

Vendita o noleggio: disposizioni. Sono vietati la fabbricazione, la vendita, il noleggio e la concessione in uso di attrezzatura a motore, macchinari, mezzi d'opera e di impianti non rispondenti alle disposizioni legislative e regolamentari vigenti in materia di sicurezza. Chiunque concede in locazione finanziaria beni assoggettati a forme di certificazione o di omologazione obbligatoria è tenuto a che i medesimi siano accompagnati dalle previste certificazioni o dagli altri documenti previsti dalla legge.

Protezione e sicurezza delle macchine. Le parti di macchine, macchinari o attrezzi che costituiscano un pericolo, dovranno essere protetti o segregati o provvisti di dispositivi di sicurezza.

Manutenzione: norme generali. Tutti gli organi mobili dovranno essere lubrificati, se previsto dal libretto di manutenzione, avendo cura di ripristinare tutte le protezioni asportate, manomesse o danneggiate (schermi di protezione per ingranaggi, carter, ecc.). Deve essere evidenziata la presenza di punti di ossidazione che possa compromettere la funzionalità della macchina e, se necessario bisognerà provvedere alla relativa rimozione e verniciatura.

Manutenzione: verifiche periodiche. Prima dell'introduzione in cantiere di utensili, attrezzature a motore, macchinari e mezzi d'opera, e periodicamente durante le lavorazioni, dovranno essere eseguite accurate verifiche sullo stato manutentivo ad opera di personale qualificato in grado di procedere alle eventuali necessarie riparazioni.

Operazioni di regolazione e/o riparazione. Qualora vengano compiute operazioni di regolazione, riparazione o sostituzione di parti della macchina, bisognerà:

utilizzare solo ricambi ed accessori originali, come previsto nel libretto di manutenzione;

non modificare alcuna parte della macchina.

Ultimata la manutenzione e prima di rimettere in funzione la macchina, accertarsi di aver riposto tutti gli attrezzi utilizzati.

**Riferimenti Normativi:**

D.P.R. 27/4/1955 n.547 art.41; D.P.R. 27/4/1955 n.547 art.374; Circolare n.103/80.

- 2) Requisiti generali comuni a utensili, attr. a motore o macchinari;

**Prescrizioni Organizzative:**

Organi rotanti: verifiche. Bisogna far eseguire da personale specializzato, periodicamente ed ogni qualvolta se ne evidenzia la necessità, verifiche sugli accoppiamenti degli organi rotanti per valutarne lo stato di usura.

**Prescrizioni Esecutive:**

Cuscinetti: verifiche. Deve costantemente essere verificato lo stato di usura e la funzionalità dei cuscinetti per valutare la opportunità della loro lubrificazione o sostituzione.

- 3) Requisiti generali comuni a attr. a motore o macchinari a postazione fissa;

**Prescrizioni Organizzative:**

Cartelli con norme d'uso. In prossimità della macchina devono essere esposti cartelli con l'indicazione delle principali norme d'uso e di sicurezza.

Comandi della macchina: arresto di emergenza. Sulla macchina, in posizione facilmente raggiungibile e ben riconoscibile, deve essere collocato un interruttore per l'arresto immediato di emergenza.

Comandi della macchina: posizione e caratteristiche. Ogni macchina deve avere gli organi di comando per la messa in moto e l'arresto ben riconoscibili e a facile portata del lavoratore; inoltre devono essere collocati in modo da evitare avviamenti o innesti accidentali o essere provvisti di dispositivi atti a conseguire lo stesso scopo.

**Prescrizioni Esecutive:**

Comandi della macchina: arresto di emergenza. Il lavoratore deve, prima di iniziare le lavorazioni, prendere visione della posizione del comando per l'arresto immediato di emergenza segnalando al preposto o al datore di lavoro, se tale posizione non dovesse essere facilmente raggiungibile.

Condizioni di posizionamento ed utilizzo: indicazioni del costruttore. La macchina dovrà sempre essere posizionata ed utilizzata seguendo le indicazioni del libretto d'uso e manutenzione fornito dal costruttore.

Verifiche sull'area di ubicazione della macchina. Le verifiche preventive da eseguire sul terreno dove si dovrà installare la macchina sono:

verifica della stabilità (non dovranno manifestarsi cedimenti sotto i carichi trasmessi dalla macchina);

verifica del drenaggio (non dovranno constatarsi ristagni di acqua piovana alla base della macchina).

Per assicurare la stabilità della macchina si dovranno utilizzare gli appositi regolatori di altezza, se presenti o, in alternativa, assi di legno, evitando l'uso di mattoni e pietre.

Qualora venissero aperti scavi in prossimità della macchina, si dovrà provvedere ad una loro adeguata armatura.

**Riferimenti Normativi:**

D.P.R. 27/4/1955 n.547 art.52; D.P.R. 27/4/1955 n.547 art.76; D.P.R. 27/4/1955 n.547 art.77; D.P.R. 7/1/1956 n.164 art.12; D.L.19/9/1994 n.626 art.35.

## Piattaforma elevatrice

Attrezzatura, impiegata solitamente nei lavori di rifinitura e pulizia di facciate di edifici, costituita da una piattaforma elevatrice posta un mezzo (autocarro) oppure su cingoli.

Rischi generati dall'uso dell'Attrezzo:

- 1) Caduta dall'alto;

Caduta di persone dall'alto, in seguito alla perdita di equilibrio del lavoratore e/o all'assenza di adeguate protezioni (collettive od individuali), da opere provvisorie, gru od autogrù, fori nei solai o balconate o rampe di scale o scavi, o da mezzi per scavo o trasporto, o da qualsiasi altra postazione di lavoro sopraelevata.

Misure Preventive e Protettive relative al rischio:

- a) Ponteggio autosollevante: prevenzioni a "Caduta dall'alto";

**Prescrizioni Esecutive:**

Ponteggio autosollevante: spostamenti del ponte. Nell'esecuzione delle lavorazioni, prima di movimentare il ponte, comunicare la manovra e verificare l'assenza di ostacoli, mentre durante gli spostamenti deve verificarsi la costante orizzontalità.

Ponteggio autosollevante: comportamenti. E' tassativamente vietato salire o scendere lungo i tralicci. Inoltre deve sempre usarsi



l'imbracatura di sicurezza ogni qualvolta si proceda ad ampliare o ridurre l'impalcato. Tale imbracatura di sicurezza, unitamente al dispositivo anticaduta in dotazione, deve essere assolutamente utilizzata nel caso di evacuazioni di emergenza.  
Ponteggio autosollevante: condizioni meteorologiche. Durante le lavorazioni, bisogna riportare a terra il ponteggio, qualora la velocità del vento superi i 60 Km/h.

b) Parapetti;

Prescrizioni Organizzative:

I parapetti sono opere che devono realizzarsi per impedire cadute nel vuoto ogni qualvolta si manifesti tale rischio: sui ponteggi, sui bordi delle rampe di scale o dei pianerottoli o dei balconi non ancora corredati delle apposite ringhiere, sui bordi di fori praticati nei solai (ad es. vano ascensore), di impalcato disposti ad altezze superiori ai 2 m, di scavi o pozzi o fosse per lo spegnimento della calce, sui muri in cui sono state praticate aperture (ad es. vani finestra), ecc.

Prescrizioni Esecutive:

I parapetti devono essere allestiti a regola d'arte, utilizzando buon materiale, risultare idonei allo scopo ed essere conservati in efficienza per l'intera durata del lavoro. Possono essere realizzati nei seguenti modi:

- mediante un corrente posto ad un'altezza minima di 1 m dal piano di calpestio, e da una tavola fermapiede, aderente al piano di camminamento, di altezza variabile ma tale da non lasciare uno spazio vuoto tra se ed il corrente suddetto, maggiore di 60 cm;
- mediante un corrente superiore con le caratteristiche anzidette, una tavola fermapiede, aderente al piano di camminamento, alta non meno di 20 cm ed un corrente intermedio che non lasci tra se e gli elementi citati, spazi vuoti di altezza maggiore di 60 cm.

I correnti e le tavole fermapiede devono essere poste nella parte interna dei montanti.

I ponteggi devono avere il parapetto completo anche sulle loro testate.

Riferimenti Normativi:

D.P.R. 7/1/1956 n.164 art.16; D.P.R. 7/1/1956 n.164 art.24.

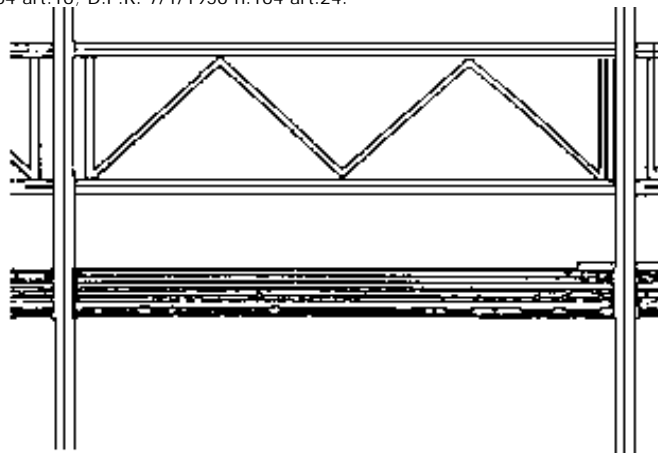

c) Ponteggio: cintura di sicurezza;

Prescrizioni Esecutive:

Durante le operazioni di montaggio e smontaggio del ponteggio, o ogni qualvolta i dispositivi di protezione collettiva non garantiscano da rischio di caduta dall'alto, il lavoratore dovrà far uso della cintura di sicurezza.

Riferimenti Normativi:

D.M. 22/5/1992 n.466.

d) Ponteggi: ricezione del carico;

Prescrizioni Esecutive:

Nelle operazioni di ricezione del carico su ponteggi o castelli, utilizzare bastoni muniti di uncini, evitando accuratamente di sporgersi oltre le protezioni.

2) Caduta di materiale dall'alto o a livello;

Lesioni (schiacciamenti, cesoiamenti, colpi, impatti, tagli) causate dall'investimento di masse cadute dall'alto o a livello: materiali caduti durante il trasporto con gru, argani ecc., o da autocarri, dumper, carrelli elevatori ecc., o da opere provvisorie, o per ribaltamento delle stesse, di mezzi di sollevamento, di attrezzature, ecc.;

materiali frantumati proiettati a distanza al seguito di demolizioni effettuate mediante esplosivo o a spinta.

Misure Preventive e Protettive relative al rischio:

a) Ponteggio autosollevante: prevenzioni a "Caduta di materiale dall'alto ecc.";

Prescrizioni Organizzative:

Ponteggio autosollevante: condizioni di montaggio. Per il ponteggio autosollevante, è ammessa deroga alla disposizione di cui all'art.27 del DPR 164/56 (obbligo del sottoponte di sicurezza per ogni ponte di servizio) a condizione che il piano di calpestio sia metallico ovvero che la distanza tra i traversi metallici su cui poggiano gli impalcato in legname non sia superiore a cm 60 e che l'appoggio degli impalcato in legno avvenga almeno su tre traversi metallici.

E', inoltre, ammessa deroga alla disposizione sulla distanza reciproca dei montanti nei ponteggi metallici (m. 1,80) di cui all art.36 del DPR 164/56 a condizione che risulti da apposito calcolo che la maggiore distanza tra i montanti (colonne) garantisca almeno identiche condizioni di sicurezza.

Prescrizioni Esecutive:

Ponteggio autosollevante: verifiche. All'inizio di ciascun turno di lavoro ed ogni qualvolta se ne presenti la necessità, deve verificarsi:

la stabilità delle basi di appoggio;

il corretto funzionamento dei comandi, del segnalatore acustico e del pulsante di emergenza;

la solidità dell'ancoraggio dei tralicci alla parete dell'edificio;

la presenza delle protezioni alle cremagliere;

il funzionamento dei limitatori di corsa, sia in salita che in discesa;

il funzionamento del blocco meccanico qualora la piattaforma assuma inclinazione superiore al 10%.

Ponteggio autosollevante: protezioni da caduta di materiali. Durante le lavorazioni, deve essere delimitata l'area operativa e devono essere difesi i luoghi di transito esposti alla caduta di materiale, applicando apposite reti al parapetto e/o approntando impalcato di

protezione.

Ponteggio autosollevante: sovraccarichi. Durante le lavorazioni è tassativamente vietato:

sovraccaricare l'impalcato ad esempio, mediante depositi di materiali in quantità eccedente le immediate necessità, oppure aggiungendo sovrastrutture al ponteggio;

installare sull'impalcato apparecchi di sollevamento.

Ponteggio autosollevante: termine del turno di lavoro. Al termine di ciascun turno di lavoro, bisognerà riportare a terra il ponteggio e provvedere a scollegare elettricamente la macchina.

Ponteggio autosollevante: condizioni di montaggio. Il montaggio, l'uso e lo smontaggio devono avvenire in base alle indicazioni riportate nel libretto di istruzioni di cui deve essere dotato il ponteggio.

Riferimenti Normativi:

Circolare 15/5/1980 n.39; D.M. 6/10/88 n. 451 art.2; D.M. 6/10/88 n. 451 art.3.

3) Elettrocuzione;

Elettrocuzione per contatto diretto o indiretto con parti dell'impianto elettrico in tensione.

Folgorazione dovuta a caduta di fulmini in prossimità del lavoratore.

Misure Preventive e Protettive relative al rischio:

a) Ponteggio autosollevante: controlli alla parte elettrica;

Prescrizioni Esecutive:

Prima di mettere in funzione una macchina elettrica, controllare:

il punto dove il cavo di alimentazione si collega alla macchina (in quanto in questa zona il conduttore è soggetto ad usura e a sollecitazioni meccaniche con possibilità di rottura dell'isolamento);

la perfetta connessione della macchina ai conduttori di protezione ed il collegamento di questo all'impianto di terra.

## Pistola per verniciatura a spruzzo

Attrezzo per la verniciatura a spruzzo di superfici verticali od orizzontali.

Rischi generati dall'uso dell'Attrezzo:

1) Getti o schizzi;

Lesioni riguardanti qualsiasi parte del corpo durante i lavori, a freddo o a caldo, eseguiti a mano o con utensili, con materiali, sostanze, prodotti, attrezzature che possono dare luogo a getti e/o schizzi pericolosi per la salute.

Lesioni riguardanti qualsiasi parte del corpo conseguenti alla proiezione di schegge durante lavorazioni eseguite direttamente o in postazioni di lavoro limitrofe.

Misure Preventive e Protettive relative al rischio:

a) Pistola per verniciatura: prevenzioni specifiche a "Getti, ecc.";

Prescrizioni Esecutive:

Pistola per verniciatura: sospensione del lavoro. Al termine di ciascun turno di lavoro, staccare l'utensile dal compressore.

Pistola per verniciatura: verifiche preventive. All'inizio di ciascun turno di lavoro, verificare le connessioni tra i tubi di alimentazione e la pistola ed accertarsi dell'efficienza dell'ugello e delle tubazioni stesse.

2) Getti, schizzi;

3) Inalazione fumi, gas, vapori;

4) Inalazione polveri, fibre, gas, vapori;

Danni all'apparato respiratorio ed in generale alla salute del lavoratore, derivanti dall'esposizione a materiali in grana minuta, o rilascianti fibre minute, o che possono dar luogo a sviluppo di polveri, gas, vapori, nebbie, aerosol.

Intossicazione causata dall'inalazione dei gas di scarico di motori a combustione o di fumi o di ossidi (ossidi di zinco, di carbonio, di azoto, di piombo, ecc.) tossici originati durante la combustione o la saldatura o il taglio termico di materiali di varia natura.

Misure Preventive e Protettive relative al rischio:

a) Difesa contro le polveri: obblighi del datore di lavoro;

Prescrizioni Organizzative:

Nei lavori che danno luogo normalmente alla formazione di polveri di qualunque specie, il datore di lavoro è tenuto ad adottare tutti i possibili provvedimenti (difese e dispositivi come l'inumidimento dei materiali, l'utilizzazione di aspiratori, ecc.) adatti ad impedirne o a ridurne lo sviluppo e la diffusione nell'ambiente di lavoro. Le misure da adottare allo scopo devono tenere conto della natura delle polveri e della loro concentrazione nell'atmosfera. Qualunque sia il sistema adottato per la raccolta e la eliminazione delle polveri, il datore di lavoro è tenuto ad impedire che esse possano rientrare nell'ambiente di lavoro.

Riferimenti Normativi:

D.P.R. 19/3/1956 n.303 art.21.

b) Inalazioni di sostanze nocive: prescrizioni generali;

Prescrizioni Organizzative:

Schede tossicologiche. E' necessario il preventivo esame della scheda tossicologica delle sostanze utilizzate per l'adozione delle specifiche misure di sicurezza.

Sostanze tossiche o nocive: recipienti. Le materie prime non in corso di lavorazione, i prodotti ed i rifiuti, che abbiano proprietà tossiche o caustiche, specialmente se sono allo stato liquido o se sono facilmente solubili o volatili, devono essere custoditi in recipienti a tenuta e muniti di buona chiusura.

Tali recipienti devono portare una scritta che ne indichi il contenuto ed avere le indicazioni e i contrassegni di cui all'art.355 del decreto del Presidente della Repubblica 27 Aprile 1955, n. 547.

Le materie in corso di lavorazione che siano fermentescibili o possano essere nocive alla salute o svolgere emanazioni sgradevoli, non devono essere accumulate nei locali di lavoro in quantità superiore a quella strettamente necessaria per la lavorazione.

Gli apparecchi e i recipienti che servono alla lavorazione oppure al trasporto dei materiali putrescibili o suscettibili di dare emanazioni sgradevoli, devono essere lavati frequentemente e, ove occorra, disinfettati.

Inalazioni di sostanze nocive:visite mediche. I lavoratori esposti a specifici rischi di inalazioni pericolose di sostanze o agenti nocivi (gas, polveri o fumi) devono avere a disposizione idonei mezzi di protezione personale (maschere respiratorie, ecc.), ed essere sottoposti a visita medica periodica secondo le tabelle ministeriali del D.P.R. 19/3/1956 n.303 art.33-allegato.

Prescrizioni Esecutive:

Inalazioni di sostanze nocive:visite mediche. I lavoratori esposti a specifici rischi di inalazioni pericolose di sostanze o agenti

nocivi (gas, polveri o fumi) devono utilizzare i mezzi di protezione personale (maschere respiratorie, ecc.) messi a loro disposizione dal datore di lavoro, e farsi sottoporre a visita medica periodica secondo le tabelle ministeriali del D.P.R. 19/3/1956 n.303 art.33-allegato.

Riferimenti Normativi:

D.P.R. 27/4/1955 n.547 art.387; D.P.R. 19/3/1956 n.303 art.18; D.P.R. 19/3/1956 n.303 art.33; D.L. 15/8/1991 n.277.

- 5) Irritazioni cutanee, reazioni allergiche;
- 6) Nebbie;

#### Misure Preventive e Protettive relative all'Attrezzo:

- 1) Pistola per verniciatura a spruzzo: misure preventive e protettive;

Prescrizioni Esecutive:

**Prima dell'uso:** 1) Assicurati dell'integrità delle tubazioni di alimentazione e della connessione con la pistola; 2) Assicurati del buon livello di pulizia dell'ugello e delle tubazioni.

**Durante l'uso:** 1) Qualora la lavorazione debba svolgersi in ambienti confinati o scarsamente ventilati, accertati della presenza di un efficiente sistema di aspirazione dei vapori e/o di ventilazione; 2) Durante le pause di lavoro, ricordati di interrompere l'afflusso di aria all'utensile; 3) Informa tempestivamente il preposto e/o il datore di lavoro, di malfunzionamenti o pericoli che dovessero evidenziarsi durante il lavoro.

**Dopo l'uso:** 1) Assicurati di aver staccato l'utensile dal compressore; 2) Accertati di aver spento il compressore e chiuso i rubinetti; 3) Effettua tutte le operazioni di revisione e manutenzione della macchina secondo quanto indicato nel libretto e sempre dopo esserti accertato che la macchina sia spenta e non riavviabile da terzi accidentalmente.

Riferimenti Normativi:

D.Lgs. 9 aprile 2008 n.81, Titolo III, Capo 1; D.Lgs. 9 aprile 2008 n.81, Allegato 6.

- 2) DPI: utilizzatore pistola per verniciatura a spruzzo;

Prescrizioni Organizzative:

Devono essere forniti al lavoratore adeguati dispositivi di protezione individuale: **a)** calzature di sicurezza; **b)** occhiali; **c)** maschere (se presenti nell'aria polveri o sostanze nocive); **d)** guanti; **e)** indumenti protettivi (tute).

## Pistola sparachiodi

La pistola sparachiodi è un'utensile la cui struttura ricalca quella di una pistola da sparo: è costituita da una impugnatura nella quale trova alloggiamento il pulsante di azionamento, un caricatore per i chiodi, e nel caso della versione a massa battente, un pistone.

La pistola viene utilizzata per il fissaggio di profilati metallici o di altri manufatti, anche di legno, su calcestruzzo o su altri materiali compatti.

In commercio si possono reperire due versioni dell'utensile: la versione a massa battente e quella a gas. La chiodatrice a massa battente può lavorare con singole cartucce o con caricatore e la lunghezza del chiodo è funzione del tipo di attrezzo prescelto e del tipo di attività da svolgere, mentre la chiodatrice a gas possiede un caricatore dotato di avanzamento automatico ed in essa l'alimentazione avviene tramite batteria mentre la propulsione del pistone, che fornisce la potenza necessaria all'infissione, è garantita da gas racchiuso in una bomboletta.

#### Rischi generati dall'uso dell'Attrezzo:

- 1) Colpi, tagli, punture, abrasioni;

Colpi, tagli, punture, abrasioni alle mani; contusioni e traumi a tutto il corpo senza una localizzazione specifica, per contatto con l'attrezzo adoperato o conseguenti ad urti con oggetti di qualsiasi tipo presenti in cantiere.

Dolori muscolari relativi ad errate posizioni assunte durante l'uso dell'attrezzatura di lavoro.

Misure Preventive e Protettive relative al rischio:

- a) Prevenzioni generali a "Colpi, Tagli, ecc.", comuni a utensili, attr. a motore o macchinari;

Prescrizioni Esecutive:

Protezione dalle proiezioni di schegge e materiali. Nei lavori che possono dar luogo alla proiezione pericolosa di schegge o di materiali, come spaccatura o scalpellatura di blocchi o simili, taglio di chiodi e in genere nei lavori eseguiti mediante utensili a mano o a motore, devono essere predisposti efficaci mezzi di protezione a difesa sia delle persone direttamente addette a tali lavori, sia di coloro che sostano o transitano in vicinanza.

Attrezzi: distanza tra lavoratori. Distanziare adeguatamente gli altri lavoratori durante l'uso di utensili, attrezzature a motore o macchinari.

Riferimenti Normativi:

D.P.R. 27/4/1955 n.547 art.12; D.P.R. 7/1/1956 n.164 art.9.

- b) Pistola sparachiodi: prevenzioni a "Colpi, Tagli, ecc.";

Prescrizioni Esecutive:

Pistola sparachiodi: caricamento. Prima di introdurre la cartuccia e la punta, il lavoratore dovrà eseguire con cura la pulizia dell'utensile, allontanando eventuali corpi estranei, come frammenti di punte, bossoli o altro materiale eventualmente rimasto nella canna. In particolare, durante la fase di caricamento, l'operatore dovrà dirigere la canna della pistola sempre verso terra.

Pistola sparachiodi: posizione della pistola. Durante la fase di sparo la canna della pistola deve essere mantenuta ortogonale alla superficie di infissione.

Pistola sparachiodi: posizione dell'operatore. Durante la fase di sparo l'operatore deve essere costantemente posizionato posteriormente alla pistola, lungo il prolungamento della canna, impugnando saldamente l'utensile con due mani; egli, inoltre dovrà assumere una posizione stabile per poter assorbire utilmente il contraccolpo allo sparo: se la lavorazione avviene su postazione in quota, come su ponteggi mobili, scala o altre opere provvisorie, assicurarsi della stabilità di tali opere al ribaltamento e/o scivolamento.

Pistola sparachiodi: sospensione temporanea della lavorazione. Durante le sospensioni del lavoro la pistola non deve mai essere abbandonata carica, anche se in posizione di "sicura".

Pistola sparachiodi: superfici di infissione. E' vietato l'uso della pistola sparachiodi contro superfici che potrebbero far rimbalzare o deviare la punta:

spari contro materiali fragili o duri come ghisa, marmo, pietra calcarea, acciaio, ecc. o attraverso fori e/o feritoie o in prossimità di un'altra punta infissa (è vietato sparare a distanze inferiori ai 5 cm da una punta precedentemente infissa). E' altresì vietato dirigere lo sparo contro superfici che non offrano adeguate garanzie di resistenza e che, pertanto, potrebbero consentire alla punta di

- oltrepassarle.
- 2) Incendi o esplosioni;  
Lesioni provocate da incendi e/o esplosioni conseguenti allo schiacciamento di tubazioni del gas in esercizio, alla combustione di recipienti o serbatoi contenenti carburanti o sostanze chimiche altamente deflagranti, al brillamento di esplosivo per demolizioni o di ordigni bellici interrati, ecc..  
Misure Preventive e Protettive relative al rischio:  
a) Pistola sparachiodi: prevenzioni a "Incendi o Esplosioni";

Prescrizioni Esecutive:

Pistola sparachiodi: cartucce a disposizione. L'operatore dovrà tenere le cartucce strettamente necessarie all'impiego immediato in appositi contenitori a tracolla e mai nelle tasche degli indumenti.

Pistola sparachiodi: cartucce inesplose. Qualora la cartuccia non dovesse esplodere si dovrà ripetere l'operazione, senza spostare la pistola, una seconda volta: se anche il nuovo tentativo fallisse, attendere almeno 15 secondi prima di spostare la pistola dalla posizione di sparo, ed altri 2 minuti prima di rimuovere la cartuccia dalla pistola.

Pistola sparachiodi: presenza di gas infiammabili. Prima di iniziare la lavorazione, l'operatore deve accertarsi dell'assenza di gas infiammabile nell'ambiente: ove se ne verifichi la presenza è tassativamente vietato procedere alla chiodatura.

Pistola sparachiodi: punte e cartucce. Devono essere impiegate soltanto punte e cartucce adeguate al modello di utensile in dotazione ed alla consistenza del materiale da infiggere.

Pistola sparachiodi: scatole delle cartucce. Le scatole contenenti le cartucce devono essere protette da urti, sorgenti di calore, e qualsiasi altra causa che possa provocarne l'esplosione.

- 3) Vibrazioni;  
Danni all'apparato scheletrico e muscolare causate dalle vibrazioni trasmesse al lavoratore da macchine o parti di esse.  
Misure Preventive e Protettive relative al rischio:  
a) Prevenzioni generali a "Vibrazioni", comuni a utensili, attr. a motore o macchinari, mezzi d'opera;

Prescrizioni Organizzative:

Vibrazioni: turni di lavoro. Ove il tipo di lavorazione o la macchina impiegata sottopongano il lavoratore a vibrazioni intense e prolungate, dovranno essere evitati turni di lavoro lunghi e continui.

Prescrizioni Esecutive:

Dispositivi antivibrazioni. Prima di iniziare la lavorazione, devono essere controllati tutti i dispositivi atti a ridurre le vibrazioni prodotte dalla macchina.

## Misure Preventive e Protettive relative all'Attrezzo:

- 1) Pistola sparachiodi: requisiti;

Prescrizioni Organizzative:

Pistola sparachiodi: requisiti generali. Sulla pistola sparachiodi, devono essere ben visibili il nome ed il marchio del fabbricante, il tipo ed il numero di fabbricazione, il marchio di sicurezza rilasciato da enti ufficiali (IMQ, ecc.).

Pistola sparachiodi: schermo di protezione. La pistola sparachiodi deve essere dotata di adeguato schermo protezione. Lo schermo di protezione dovrà seguire la forma della superficie su cui si spara, in maniera tale da poter mantenere la canna perpendicolare alla superficie stessa: nel caso di lavorazioni su superfici piane estese, potrà adoperarsi un schermo "normale", il cui bordo avrà distanza minima dall'asse della canna di 5 cm. La suddetta distanza minima dovrà essere convenientemente aumentata in tutte le altre situazioni (lavori in corrispondenza di spigoli, lavori su pareti con forti strati di intonaco o che nascondono intercapedini o su superfici curve, ecc.) che presentino particolarità.

Prescrizioni Esecutive:

Pistola sparachiodi: verifiche preliminari. Prima di iniziare la lavorazione, verificare il corretto funzionamento dell'utensile e soprattutto il dispositivo di sicurezza.

## Ponte su cavalletti

Il ponte su cavalletti è costituito da un impalcato di assi in legno di dimensioni adeguate, sostenuto da cavalletti solitamente metallici, poste a distanze prefissate.

La sua utilizzazione riguarda, solitamente, lavori all'interno di edifici, dove a causa delle ridotte altezze e della brevità dei lavori da eseguire, non è consigliabile il montaggio di un ponteggio metallico fisso.

## Rischi generati dall'uso dell'Attrezzo:

- 1) Caduta dall'alto;  
Caduta di persone dall'alto, in seguito alla perdita di equilibrio del lavoratore e/o all'assenza di adeguate protezioni (collettive od individuali), da opere provvisorie, gru od autogrù, fori nei solai o balconate o rampe di scale o scavi, o da mezzi per scavo o trasporto, o da qualsiasi altra postazione di lavoro sopraelevata.  
Misure Preventive e Protettive relative al rischio:  
a) Ponte su cavalletti: prevenzioni a "Caduta dall'alto";

Prescrizioni Esecutive:

Ponte su cavalletti: carichi concentrati. Evitare di concentrare carichi sugli impalcati (più persone o diversi materiali) specialmente in mezz'opera delle tavole. Sull'impalcato si deve tenere solo il materiale strettamente necessario per l'immediato utilizzo durante il lavoro. E' necessario, inoltre, verificare lo spazio occupato dai materiali che deve sempre consentire il movimento in sicurezza degli addetti.

Ponte su cavalletti: cavalletti impropri. Non usare al posto dei cavalletti mezzi impropri come pacchi di mattoni, bidoni o scale a pioli.

Ponte su cavalletti: distanze tra i cavalletti. La distanza massima tra due cavalletti consecutivi dipende dalla sezione delle tavole di legno che si andranno ad usare e cioè:

a - con sezione 30 x 5 cm e lunghezza 4 m. la distanza massima sarà di 3,60 m (quindi in questo caso è ammesso l'uso anche di due soli cavalletti per tavola);

b - con sezione al minimo di 20 x 4 cm e lunghezza 4 m. la distanza massima sarà 1,80 m

Ponte su cavalletti: divieti. I ponti su cavalletti devono essere utilizzati solo a livello del suolo o di pavimento, mentre è vietato il loro uso su impalcati di ponteggi esterni o di altri ponti su cavalletti. Essi non devono comunque mai superare un'altezza di 2 metri.

Ponte su cavalletti: impalcato. Le tavole di legno che formano gli impalcati devono sempre appoggiare su tre cavalletti. Controllare che le tavole di legno dell'impalcato non abbiano nodi passanti che riducano più del 10% la sezione o fessurazioni longitudinali. In quest'ultimo caso occorre scartarle. Gli impalcati non dovranno presentare parti a sbalzo superiori a 20 cm. La larghezza degli impalcati dovrà essere al minimo di 90 cm e le tavole dovranno essere ben accostate e fissate tra di loro.

Ponte su cavalletti: parapetti. Qualora i ponti vengano usati in prossimità di aperture prospicienti il vuoto (vani scale, finestre, ascensori) con altezze superiori a 2 m l'impalcato dovrà essere munito di adeguato parapetto completo di tavola fermapiede. Nel caso ciò non fosse possibile si dovrà utilizzare un'adeguata cintura di sicurezza fissata a parti stabili.

Ponte su cavalletti: piano d'appoggio. I piedi dei cavalletti, oltre ad essere irrigiditi mediante tiranti normali e diagonali, dovranno poggiare sempre su pavimento solido e ben livellato.

Ponte su cavalletti: scale. Per l'accesso ai ponti su cavalletti si devono utilizzare scale a mano evitando di appoggiarle al ponte per pericolo di ribaltamento. Non usare mai scale a mano sopra ai ponti su cavalletti.

Ponte su cavalletti: stato dei cavalletti. Verificare che i cavalletti metallici non abbiano ruggine passante o segni di fessurazione specialmente nei punti di saldatura.

Riferimenti Normativi:

D.P.R. 7/1/1956 n.164 art.7; D.P.R. 7/1/1956 n.164 art.18; D.P.R. 7/1/1956 n.164 art.23; D.P.R. 7/1/1956 n.164 art.51.

b) Parapetti;

Prescrizioni Organizzative:

I parapetti sono opere che devono realizzarsi per impedire cadute nel vuoto ogni qualvolta si manifesti tale rischio: sui ponteggi, sui bordi delle rampe di scale o dei pianerottoli o dei balconi non ancora corredati delle apposite ringhiere, sui bordi di fori praticati nei solai (ad es. vano ascensore), di impalcati disposti ad altezze superiori ai 2 m, di scavi o pozzi o fosse per lo spegnimento della calce, sui muri in cui sono state praticate aperture (ad es. vani finestra), ecc.

Prescrizioni Esecutive:

I parapetti devono essere allestiti a regola d'arte, utilizzando buon materiale, risultare idonei allo scopo ed essere conservati in efficienza per l'intera durata del lavoro. Possono essere realizzati nei seguenti modi:

- mediante un corrente posto ad un'altezza minima di 1 m dal piano di calpestio, e da una tavola fermapiede, aderente al piano di camminamento, di altezza variabile ma tale da non lasciare uno spazio vuoto tra se ed il corrente suddetto, maggiore di 60 cm;
- mediante un corrente superiore con le caratteristiche anzidette, una tavola fermapiede, aderente al piano di camminamento, alta non meno di 20 cm ed un corrente intermedio che non lasci tra se e gli elementi citati, spazi vuoti di altezza maggiore di 60 cm.

I correnti e le tavole fermapiede devono essere poste nella parte interna dei montanti.

I ponteggi devono avere il parapetto completo anche sulle loro testate.

Riferimenti Normativi:

D.P.R. 7/1/1956 n.164 art.16; D.P.R. 7/1/1956 n.164 art.24.

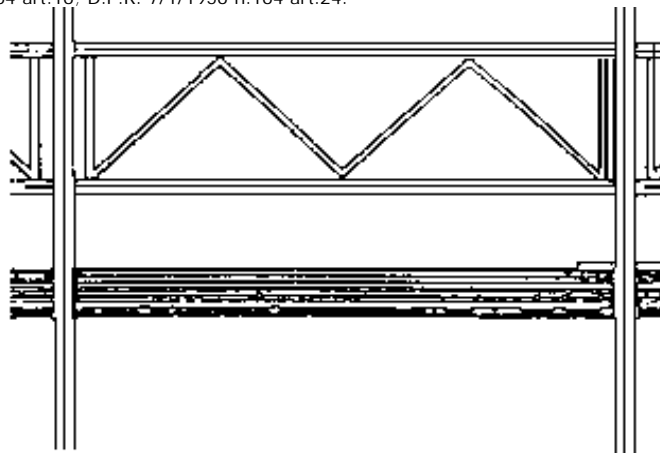

2) Scivolamenti, cadute a livello;

Misure Preventive e Protettive relative all'Attrezzo:

1) Ponte su cavalletti: misure preventive e protettive;

Prescrizioni Esecutive:

**Modalità d'utilizzo:** 1) Assicurati dell'integrità e corretta posa in opera del tavolato, dell'accostamento delle tavole e delle buone condizioni dei cavalletti; 2) Accertati della planarità del ponte: quando necessario, utilizza zeppe di legno per spessorare il ponte e mai mattoni o blocchi di cemento; 3) Evita assolutamente di realizzare dei ponti su cavalletti su impalcati dei ponteggi esterni o di realizzare ponti su cavalletti uno in sovrapposizione all'altro; 4) Evita di sovraccaricare il ponte con carichi non previsti o eccessivi, ma caricarli con i soli materiali ed attrezzi necessari per la lavorazione in corso.

**Principali modalità di posa in opera:** 1) Possono essere adoperati solo per lavori da effettuarsi all'interno di edifici o, quando all'esterno, se al piano terra; 2) L'altezza massima dei ponti su cavalletti è di m 2; 3) I montanti non devono essere realizzati con mezzi di fortuna, del tipo scale a pioli, pile di mattoni, sacchi di cemento; 4) I piedi dei cavalletti devono poggiare sempre su pavimento solido e compatto; 5) La distanza massima tra due cavalletti consecutivi può essere di m 3,60, quando si usino tavole con sezione trasversale di cm 30 x 5 e lunghe m 4. Quando si usino tavole di dimensioni trasversali minori, esse devono poggiare su tre cavalletti; 6) Le tavole dell'impalcato devono risultare bene accostate fra loro, essere fissate ai cavalletti, non presentare parti a sbalzo superiori a cm 20; 7) La larghezza dell'impalcato non deve essere inferiore a cm 90.

Riferimenti Normativi:

D.Lgs. 9 aprile 2008 n. 81, Art. 124; D.Lgs. 9 aprile 2008 n. 81, Art. 139; D.Lgs. 9 aprile 2008 n. 81, Allegato 18, Punto 2.2.2..

2) DPI: utilizzatore ponte su cavalletti;

Prescrizioni Organizzative:

Devono essere forniti al lavoratore adeguati dispositivi di protezione individuale: a) casco; b) calzature di sicurezza; c) guanti.

## Ponteggio mobile o trabattello

Il ponte su ruote o trabattello è una piccola impalcatura che può essere facilmente spostata durante il lavoro consentendo rapidità di intervento. È costituita da una struttura metallica detta castello che può raggiungere anche i 15 metri di altezza. All'interno del castello possono trovare alloggio a quote differenti diversi impalcati. L'accesso al piano di lavoro avviene all'interno del castello tramite scale a mano che collegano i diversi impalcati. Trova impiego principalmente per lavori di finitura e di manutenzione, ma che non comportino grande impegno temporale.

Rischi generati dall'uso dell'Attrezzo:

1) Caduta dall'alto;

Caduta di persone dall'alto, in seguito alla perdita di equilibrio del lavoratore e/o all'assenza di adeguate protezioni (collettive od individuali), da opere provvisionali, gru od autogrù, fori nei solai o balconate o rampe di scale o scavi, o da mezzi per scavo o trasporto, o da qualsiasi altra postazione di lavoro sopraelevata.

Misure Preventive e Protettive relative al rischio:

a) Ponteggio mobile: prevenzioni a "Caduta dall'alto";

**Prescrizioni Organizzative:**

Ponteggi mobili: spostamenti. I ponti, esclusi quelli usati nei lavori per le linee elettriche di contatto, non devono essere spostati quando su di essi si trovano lavoratori o sovraccarichi.

**Prescrizioni Esecutive:**

Ponteggi mobili: altezza. I ponti sviluppati devono essere usati esclusivamente per l'altezza per cui sono costruiti, senza aggiunte di sovrastrutture.

Ponteggi mobili: ancoraggi. I ponti su ruote devono essere ancorati alla costruzione almeno ogni due piani.

Ponteggi mobili: parapetto. Quando si effettuano lavori ad una altezza da terra maggiore di due metri si dovrà dotare il ponte di parapetti completi di tavola fermapiè su tutti e quattro i lati.

Ponteggi mobili: piano di scorrimento. Il piano di scorrimento delle ruote deve risultare livellato; il carico del ponte sul terreno deve essere opportunamente ripartito con tavoloni o altro mezzo equivalente.

Ponteggi mobili: salita. Per la salita e la discesa dal trabattello, disporre all'interno dell'incastellatura scale che siano opportunamente protette contro la caduta (gabbia o aperture che non consentano l'attraversamento della persona). È vietato salire o scendere lungo i montanti.

Ponteggi mobili: vincoli alle ruote. Le ruote del ponte in opera devono essere saldamente bloccate con cunei dalle due parti.

**Riferimenti Normativi:**

D.P.R. 27/4/1955 n.547 art.17; D.P.R. 7/1/1956 n.164 art.16; D.P.R. 7/1/1956 n.164 art.24; D.P.R. 7/1/1956 n.164 art.38; D.P.R. 7/1/1956 n.164 art.52; .

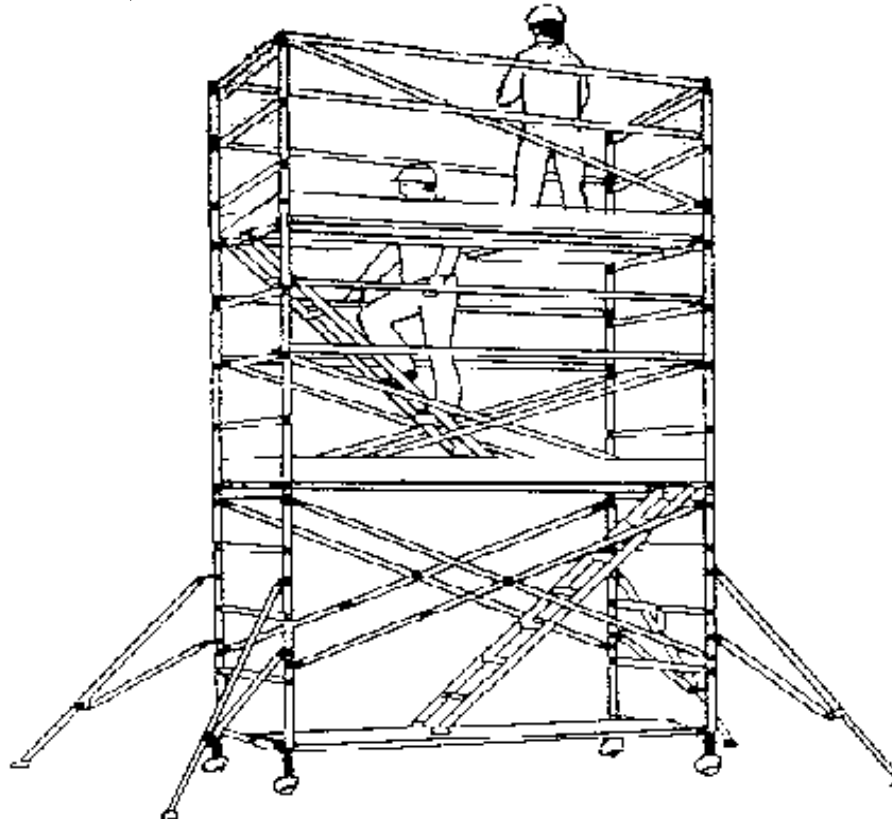

b) Parapetti;

**Prescrizioni Organizzative:**

I parapetti sono opere che devono realizzarsi per impedire cadute nel vuoto ogni qualvolta si manifesti tale rischio: sui ponteggi, sui bordi delle rampe di scale o dei pianerottoli o dei balconi non ancora corredati delle apposite ringhiere, sui bordi di fori praticati nei solai (ad es. vano ascensore), di impalcati disposti ad altezze superiori ai 2 m, di scavi o pozzi o fosse per lo spegnimento della calce, sui muri in cui sono state praticate aperture (ad es. vani finestra), ecc.

**Prescrizioni Esecutive:**

I parapetti devono essere allestiti a regola d'arte, utilizzando buon materiale, risultare idonei allo scopo ed essere conservati in efficienza per l'intera durata del lavoro. Possono essere realizzati nei seguenti modi:



- mediante un corrente posto ad un'altezza minima di 1 m dal piano di calpestio, e da una tavola fermapiede, aderente al piano di camminamento, di altezza variabile ma tale da non lasciare uno spazio vuoto tra se ed il corrente suddetto, maggiore di 60 cm;
  - mediante un corrente superiore con le caratteristiche anzidette, una tavola fermapiede, aderente al piano di camminamento, alta non meno di 20 cm ed un corrente intermedio che non lasci tra se e gli elementi citati, spazi vuoti di altezza maggiore di 60 cm.
- I correnti e le tavole fermapiede devono essere poste nella parte interna dei montanti.  
I ponteggi devono avere il parapetto completo anche sulle loro testate.

Riferimenti Normativi:

D.P.R. 7/1/1956 n.164 art.16; D.P.R. 7/1/1956 n.164 art.24.

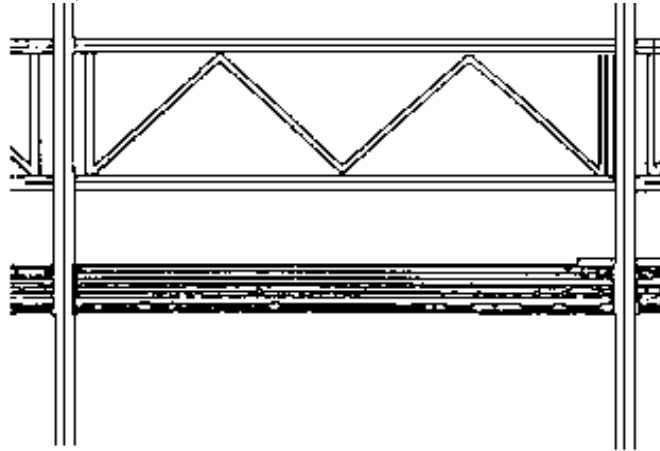

- c) Ponteggio: cintura di sicurezza;

Prescrizioni Esecutive:

Durante le operazioni di montaggio e smontaggio del ponteggio, o ogni qualvolta i dispositivi di protezione collettiva non garantiscano da rischio di caduta dall'alto, il lavoratore dovrà far uso della cintura di sicurezza.

Riferimenti Normativi:

D.M. 22/5/1992 n.466.

- d) Ponteggi: ricezione del carico;

Prescrizioni Esecutive:

Nelle operazioni di ricezione del carico su ponteggi o castelli, utilizzare bastoni muniti di uncini, evitando accuratamente di sporgersi oltre le protezioni.

- e) Parapetti;

Prescrizioni Organizzative:

I parapetti sono opere che devono realizzarsi per impedire cadute nel vuoto ogni qualvolta si manifesti tale rischio: sui ponteggi, sui bordi delle rampe di scale o dei pianerottoli o dei balconi non ancora corredati delle apposite ringhiere, sui bordi di fori praticati nei solai (ad es. vano ascensore), di impalcati disposti ad altezze superiori ai 2 m, di scavi o pozzi o fosse per lo spegnimento della calce, sui muri in cui sono state praticate aperture (ad es. vani finestra), ecc.

Prescrizioni Esecutive:

I parapetti devono essere allestiti a regola d'arte, utilizzando buon materiale, risultare idonei allo scopo ed essere conservati in efficienza per l'intera durata del lavoro. Possono essere realizzati nei seguenti modi:

- mediante un corrente posto ad un'altezza minima di 1 m dal piano di calpestio, e da una tavola fermapiede, aderente al piano di camminamento, di altezza variabile ma tale da non lasciare uno spazio vuoto tra se ed il corrente suddetto, maggiore di 60 cm;
- mediante un corrente superiore con le caratteristiche anzidette, una tavola fermapiede, aderente al piano di camminamento, alta non meno di 20 cm ed un corrente intermedio che non lasci tra se e gli elementi citati, spazi vuoti di altezza maggiore di 60 cm.

I correnti e le tavole fermapiede devono essere poste nella parte interna dei montanti.

I ponteggi devono avere il parapetto completo anche sulle loro testate.

Riferimenti Normativi:

D.P.R. 7/1/1956 n.164 art.16; D.P.R. 7/1/1956 n.164 art.24.

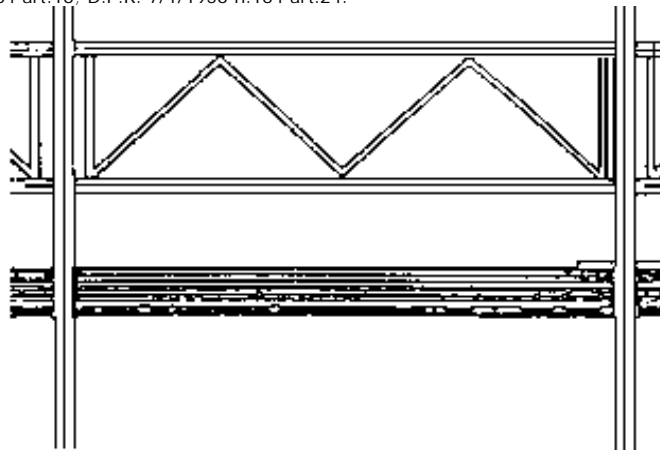

- 2) Caduta di materiale dall'alto o a livello;

Lesioni (schiacciamenti, cesoiamenti, colpi, impatti, tagli) causate dall'investimento di masse cadute dall'alto o a livello:

materiali caduti durante il trasporto con gru, argani ecc., o da autocarri, dumper, carrelli elevatori ecc., o da opere provvisoriale, o per ribaltamento delle stesse, di mezzi di sollevamento, di attrezzature, ecc.;



materiali frantumati proiettati a distanza al seguito di demolizioni effettuate mediante esplosivo o a spinta.

Misure Preventive e Protettive relative al rischio:

- a) Ponteggi mobili: prevenzioni a "Caduta di materiale dall'alto ecc.";

**Prescrizioni Esecutive:**

Ponteggi mobili: base. I ponti su ruote devono avere base ampia in modo da resistere, con largo margine di sicurezza, ai carichi ed alle oscillazioni cui possono essere sottoposti durante gli spostamenti o per colpi di vento e in modo che non possano essere ribaltati.

Ponteggi mobili: norme generali di comportamento. E' vietato gettare dall'alto gli elementi metallici del ponte o qualsiasi altro oggetto dal ponteggio.

Ponteggi mobili: verticalità. La verticalità dei ponti su ruote deve essere controllata con livello o con pendolino.

**Riferimenti Normativi:**

D.P.R. 7/1/1956 n.164 art.52; D.P.R. 7/1/1956 n.164 art.38.

## Sabbiatrice

La sabbiatrice è una macchina destinata alla pulitura di getti o di pezzi metallici e non, mediante proiezione violenta di sabbia quarzosa o graniglia metallica contro le suddette superfici.

Rischi generati dall'uso dell'Attrezzo:

- 1) Elettrocuzione;

Elettrocuzione per contatto diretto o indiretto con parti dell'impianto elettrico in tensione.

Folgorazione dovuta a caduta di fulmini in prossimità del lavoratore.

Misure Preventive e Protettive relative al rischio:

- a) Disposizioni per i lavoratori che utilizzano apparecchi elettrici;

**Prescrizioni Esecutive:**

Cavi di alimentazione: prolunghes. Per portare l'alimentazione nei luoghi dove non è presente un quadro elettrico, occorreranno prolunghes la cui sezione deve essere adeguatamente dimensionata in funzione della potenza richiesta. E' vietato approntare artigianalmente le prolunghes: andranno utilizzate, pertanto, solo quelle in commercio realizzate secondo le norme di sicurezza. Il cavo da utilizzare è quello per posa mobile.

Cavi di alimentazione: disposizione. I cavi di alimentazione devono essere disposti in maniera tale da non intralciare i posti di lavoro o passaggi, e non diventare oggetto di danneggiamenti: a questo scopo è necessario che venga ridotto al minimo lo sviluppo libero del cavo mediante l'uso di tenditori, tamburi avvolgicavo con prese incorporate o altri strumenti equivalenti; in nessun caso, comunque, è consentito depositare bidoni, attrezzi o carichi in genere allo scopo di tenderne la parte in esubero. In particolare, per quanto possibile, i cavi dovranno essere disposti parallelamente alle vie di transito. Inoltre, i cavi di alimentazione non devono essere sollecitati a piegamenti di piccolo raggio né sottoposti a torsione, né agganciati su spigoli vivi o su materiali caldi o lasciati su pavimenti sporchi di cemento, oli o grassi.

Cavi di alimentazione: utilizzazione. Prima di utilizzare un'apparecchiatura elettrica, bisognerà controllare che i cavi di alimentazione della stessa e quelli usati per derivazioni provvisorie non presentino parti logore nell'isolamento. Qualora il cavo apparisse deteriorato, esso non deve essere riparato con nastri isolanti adesivi, ma va subito sostituito con uno di caratteristiche identiche ad opera di personale specializzato. L'uso dei cavi deteriorati è tassativamente vietato.

Il cavo elettrico, i suoi attacchi e l'interruttore devono essere protetti adeguatamente e si dovrà sempre evitare di toccarli con le mani bagnate o stando con i piedi sul bagnato.

Dopo l'utilizzazione i cavi di alimentazione (dell'apparecchiatura e/o quelli usati per le derivazioni provvisorie) devono essere accuratamente ripuliti e riposti, in quanto gli isolamenti in plastica ed in gomma si deteriorano rapidamente a contatto con oli e grassi.

Collegamenti volanti. I collegamenti volanti devono essere evitati, per quanto possibile. Ove indispensabili, i collegamenti a presa e spina dovranno essere realizzati con prese e spine aventi almeno protezione IP 67 e dovranno essere posizionati fuori dai tratti interrati.

Cavi di alimentazione: temperature di esposizione. La temperatura sulla superficie esterna della guaina dei cavi non deve superare la temperatura di 50°C per cavi flessibili in posa mobile e di 70 °C per quelli flessibili in posa fissa, né scendere al di sotto dei -25 °C.

Pressacavo. Il pressacavo svolge la duplice funzione di protezione contro la penetrazione, all'interno del corpo della spina e della presa (fissa o mobile), di polvere e liquidi e contro la eventuale sconnessione tra i cavi ed i morsetti degli spinotti causata da una tensione eccessiva accidentalmente esercitata sul cavo. Deve, pertanto, essere prestata la massima attenzione allo stato dei pressacavi presenti sia sulle spine che sulle prese.

Quadri elettrici: arresto automatico. Qualora un dispositivo di protezione (interruttore) sia intervenuto aprendo il circuito, prima di ridare tensione all'impianto occorrerà individuare e riparare il guasto che lo ha provocato e mai dare di nuovo tensione escludendo dal circuito l'interruttore che ne impedisce la chiusura. E' assolutamente vietato mettere fuori uso i dispositivi di sicurezza, togliendo, bloccando, sostituendo valvole, interruttori automatici, molle, ecc. con altri di diversa taratura o peggio ancora utilizzando sistemi di fortuna.

Manutenzione di prese e spine: verifiche e controlli. Gli spinotti delle spine, così come gli alveoli delle prese, vanno tenuti puliti e asciutti: prima di eseguire i controlli e la eventuale manutenzione, provvedere a togliere la tensione all'impianto.

Le prese e le spine che avessero subito forti urti, andranno accuratamente controllate, anche se non presentano danni apparenti: tutte quelle che mostreranno segni anche lievi di bruciature o danneggiamenti, dovranno essere sostituite facendo ricorso a personale qualificato.

Allaccio apparecchiature elettriche. Non devono mai essere inserite o disinserite macchine o utensili su prese in tensione. In particolare, prima di effettuare un allacciamento, si dovrà accertare che:

l'interruttore di avvio della macchina o utensile sia "aperto" (motore elettrico fermo);

l'interruttore posto a monte della presa sia "aperto" (assenza di tensione alla presa).

Alimentazione elettrica: sospensione temporanea delle lavorazioni. Durante le interruzioni di lavoro deve essere tolta l'alimentazione all'apparecchiatura elettrica.

Come collegare e disinnestare una spina. Per disconnettere una spina da una presa di corrente si deve sempre evitare di tendere il cavo; occorre, invece, disconnettere la spina mediante l'impugnatura della spina stessa. Per eseguire una connessione, non si devono mai collegare direttamente i cavi agli spinotti e dovranno usarsi, invece, sempre spine e prese normalizzate.

Dispositivi di sicurezza: by-pass. Evitare di by-passare i dispositivi di sicurezza se non espressamente autorizzati dal superiore preposto, esperto di sicurezza elettrica.

Apparecchiature elettriche: verifiche prima dell'uso. Prima di mettere in funzione qualsiasi macchina o apparecchiatura elettrica, devono essere controllate tutte le parti elettriche visibili, in particolare:

il punto dove il cavo di alimentazione si collega alla macchina (in quanto in questa zona il conduttore è soggetto ad usura e a sollecitazioni meccaniche con possibilità di rottura dell'isolamento);

la perfetta connessione della macchina ai conduttori di protezione ed il collegamento di questo all'impianto di terra.

Verificare visivamente, inoltre, l'integrità dell'isolamento della carcassa.

Impianto elettrico: chiusura giornaliera dell'impianto. Al termine della giornata di lavoro occorre disinserire tutti gli interruttori e chiudere i quadri elettrici a chiave.

Riferimenti Normativi:

D.P.R. 27/4/1955 n.547 art.267; D.P.R. 27/4/1955 n.547 art.283.

- b) Requisiti generali delle apparecchiature elettriche;

Prescrizioni Organizzative:

Apparecchiature elettriche: dispositivo contro il riavviamento automatico. Tutte le apparecchiature elettriche, quali ad esempio seghe circolari, betoniere, flessibili, ecc., che possono presentare pericolo per l'operatore con la rimessa in moto al ristabilirsi della tensione di rete dopo una interruzione, devono essere provviste di dispositivo contro il riavviamento automatico.

Apparecchiature elettriche: targhetta. Tutte le apparecchiature elettriche (fisse, mobili, portatili o trasportabili) devono essere corredate di targhetta su cui, tra l'altro, devono essere riportate la tensione, l'intensità ed il tipo di alimentazione prevista dal costruttore, i marchi di conformità e tutte le altre eventuali caratteristiche costruttive necessarie per l'uso.

Riferimenti Normativi:

D.P.R. 27/4/1955 n.547 art.68; D.P.R. 27/4/1955 n.547 art.267.

- 2) Getti o schizzi;

Lesioni riguardanti qualsiasi parte del corpo durante i lavori, a freddo o a caldo, eseguiti a mano o con utensili, con materiali, sostanze, prodotti, attrezzature che possono dare luogo a getti e/o schizzi pericolosi per la salute.

Lesioni riguardanti qualsiasi parte del corpo conseguenti alla proiezione di schegge durante lavorazioni eseguite direttamente o in postazioni di lavoro limitrofe.

Misure Preventive e Protettive relative al rischio:

- a) Sabbiatrice: direzione del getto;

Prescrizioni Esecutive:

L'operatore, durante l'uso della sabbiatrice, dovrà esercitare la massima attenzione nell'evitare di dirigere il getto verso persone o postazioni di lavoro.

- 3) Inalazione polveri, fibre, gas, vapori;

Danni all'apparato respiratorio ed in generale alla salute del lavoratore, derivanti dall'esposizione a materiali in grana minuta, o rilascianti fibre minute, o che possono dar luogo a sviluppo di polveri, gas, vapori, nebbie, aerosol.

Intossicazione causata dall'inalazione dei gas di scarico di motori a combustione o di fumi o di ossidi (ossidi di zinco, di carbonio, di azoto, di piombo, ecc.) tossici originati durante la combustione o la saldatura o il taglio termico di materiali di varia natura.

Misure Preventive e Protettive relative al rischio:

- a) Dispositivi di protezione dalle polveri: condizioni di utilizzo;

Prescrizioni Organizzative:

I lavoratori esposti a specifici rischi di inalazioni pericolose di gas, polveri o fumi nocivi devono avere a disposizione maschere respiratorie o altri dispositivi idonei, da conservarsi in luogo adatto facilmente accessibile e noto al personale.

Prescrizioni Esecutive:

Qualora per difficoltà di ordine ambientale od altre cause tecnicamente giustificate sia ridotta l'efficacia dei mezzi generali di prevenzione delle polveri, i lavoratori devono essere muniti e fare uso di idonee maschere antipolvere.

Riferimenti Normativi:

D.P.R. 27/4/1955 n.547 art.387.

- 4) Scivolamenti e cadute;

Scivolamenti e cadute sul piano di lavoro, provocati da presenza di grasso o sporco sui punti di appiglio (nel caso di salita su mezzi o macchine), o da cattive condizioni del posto di lavoro (come ad esempio disordine per presenza di residui sparsi delle lavorazioni), o da cattive condizioni della viabilità pedonale.

Misure Preventive e Protettive relative al rischio:

- a) Sabbiatrice: posizione del lavoratore;

Prescrizioni Esecutive:

Durante l'uso della sabbiatrice l'operatore dovrà eseguire la lavorazione in condizioni di adeguata stabilità.

- 5) Scoppio;

Lesioni conseguenti allo scoppio di silos, serbatoi, recipienti, tubazioni, macchine o utensili alimentati ad aria compressa o destinate alla sua produzione, ecc. per sovrappressioni causate da carico superiore ai limiti consentiti, malfunzionamento delle tubazioni di sfianto, danneggiamenti subiti, ecc.

Misure Preventive e Protettive relative al rischio:

- a) Sabbiatrice: ugello e tubazioni;

Prescrizioni Esecutive:

Al termine di ciascun turno di lavoro l'operatore dovrà verificare la pulizia e l'efficienza degli ugelli, della strumentazione e delle tubazioni, nonché le relative connessioni.

- 6) Vibrazioni;

Danni all'apparato scheletrico e muscolare causate dalle vibrazioni trasmesse al lavoratore da macchine o parti di esse.

Misure Preventive e Protettive relative al rischio:

- a) Prevenzioni generali a "Vibrazioni", comuni a utensili, attr. a motore o macchinari, mezzi d'opera;

Prescrizioni Organizzative:

Vibrazioni: turni di lavoro. Ove il tipo di lavorazione o la macchina impiegata sottopongano il lavoratore a vibrazioni intense e prolungate, dovranno essere evitati turni di lavoro lunghi e continui.

Prescrizioni Esecutive:

Dispositivi antivibrazioni. Prima di iniziare la lavorazione, devono essere controllati tutti i dispositivi atti a ridurre le vibrazioni prodotte dalla macchina.

## Saldatrice elettrica

La saldatrice elettrica è un utensile di uso comune alimentato a bassa tensione con isolamento di classe II.

### Rischi generati dall'uso dell'Attrezzo:

- 1) Disturbi alla vista;  
Danni agli occhi per proiezione di schegge scintille o trucioli, aria compressa o urti accidentali. (danni meccanici).  
Danni agli occhi per irradiazione ultravioletta, luce intensa, raggi laser (danni ottici).  
Danni agli occhi dovuti a liquidi caldi, corpi estranei caldi (ustioni).  
Misure Preventive e Protettive relative al rischio:
  - a) Saldatrice elettrica: dispositivi di protezione degli occhi;

Prescrizioni Organizzative:

Fornire agli addetti all'uso della saldatrice elettrica ad arco voltaico, occhiali o schermi di tipo inattinico.  
Il colore e la composizione delle lenti (stratificate) di tali protezioni, deve essere capace di filtrare i raggi UV (ultravioletti) e IR (infrarossi) capaci di portare lesioni alla cornea, al cristallino e in alcuni casi anche la retina.  
Le lenti degli occhiali devono essere realizzate in vetro o in materiale plastico (polycarbonato).  
Gli occhiali devono avere sempre schermi laterali per evitare le proiezioni di materiali o liquidi di rimbalzo o comunque di provenienza laterale.  
Il DPI dovrà riportare la marcatura CE, risultando conforme alle norme tecniche nazionali o di altri Paesi della Comunità Europea.

Prescrizioni Esecutive:

Utilizzare i dispositivi di prevenzione per gli occhi forniti dal datore di lavoro.

Riferimenti Normativi:

D.P.R. 27/4/1955 n.547 art.259.

- 2) Elettrocuzione;  
Elettrocuzione per contatto diretto o indiretto con parti dell'impianto elettrico in tensione.  
Folgorazione dovuta a caduta di fulmini in prossimità del lavoratore.  
Misure Preventive e Protettive relative al rischio:
  - a) Disposizioni per i lavoratori che utilizzano apparecchi elettrici;

Prescrizioni Esecutive:

Cavi di alimentazione: prolunghie. Per portare l'alimentazione nei luoghi dove non è presente un quadro elettrico, occorreranno prolunghie la cui sezione deve essere adeguatamente dimensionata in funzione della potenza richiesta. E' vietato approntare artigianalmente le prolunghie: andranno utilizzate, pertanto, solo quelle in commercio realizzate secondo le norme di sicurezza. Il cavo da utilizzare è quello per posa mobile.

Cavi di alimentazione: disposizione. I cavi di alimentazione devono essere disposti in maniera tale da non intralciare i posti di lavoro o passaggi, e non diventare oggetto di danneggiamenti: a questo scopo è necessario che venga ridotto al minimo lo sviluppo libero del cavo mediante l'uso di tenditori, tamburi avvolgicavo con prese incorporate o altri strumenti equivalenti; in nessun caso, comunque, è consentito depositare bidoni, attrezzi o carichi in genere allo scopo di tenderne la parte in esubero. In particolare, per quanto possibile, i cavi dovranno essere disposti parallelamente alle vie di transito. Inoltre, i cavi di alimentazione non devono essere sollecitati a piegamenti di piccolo raggio né sottoposti a torsione, né agganciati su spigoli vivi o su materiali caldi o lasciati su pavimenti sporchi di cemento, oli o grassi.

Cavi di alimentazione: utilizzazione. Prima di utilizzare un'apparecchiatura elettrica, bisognerà controllare che i cavi di alimentazione della stessa e quelli usati per derivazioni provvisorie non presentino parti logore nell'isolamento. Qualora il cavo apparisse deteriorato, esso non deve essere riparato con nastri isolanti adesivi, ma va subito sostituito con uno di caratteristiche identiche ad opera di personale specializzato. L'uso dei cavi deteriorati è tassativamente vietato.

Il cavo elettrico, i suoi attacchi e l'interruttore devono essere protetti adeguatamente e si dovrà sempre evitare di toccarli con le mani bagnate o stando con i piedi sul bagnato.

Dopo l'utilizzazione i cavi di alimentazione (dell'apparecchiatura e/o quelli usati per le derivazioni provvisorie) devono essere accuratamente ripuliti e riposti, in quanto gli isolamenti in plastica ed in gomma si deteriorano rapidamente a contatto con oli e grassi.

Collegamenti volanti. I collegamenti volanti devono essere evitati, per quanto possibile. Ove indispensabili, i collegamenti a presa e spina dovranno essere realizzati con prese e spine aventi almeno protezione IP 67 e dovranno essere posizionati fuori dai tratti interrati.

Cavi di alimentazione: temperature di esposizione. La temperatura sulla superficie esterna della guaina dei cavi non deve superare la temperatura di 50°C per cavi flessibili in posa mobile e di 70 °C per quelli flessibili in posa fissa, né scendere al di sotto dei -25 °C.

Pressacavo. Il pressacavo svolge la duplice funzione di protezione contro la penetrazione, all'interno del corpo della spina e della presa (fissa o mobile), di polvere e liquidi e contro la eventuale sconnessione tra i cavi ed i morsetti degli spinotti causata da una tensione eccessiva accidentalmente esercitata sul cavo. Deve, pertanto, essere prestata la massima attenzione allo stato dei pressacavi presenti sia sulle spine che sulle prese.

Quadri elettrici: arresto automatico. Qualora un dispositivo di protezione (interruttore) sia intervenuto aprendo il circuito, prima di ridare tensione all'impianto occorrerà individuare e riparare il guasto che lo ha provocato e mai dare di nuovo tensione escludendo dal circuito l'interruttore che ne impedisce la chiusura. E' assolutamente vietato mettere fuori uso i dispositivi di sicurezza, togliendo, bloccando, sostituendo valvole, interruttori automatici, molle, ecc. con altri di diversa taratura o peggio ancora utilizzando sistemi di fortuna.

Manutenzione di prese e spine: verifiche e controlli. Gli spinotti delle spine, così come gli alveoli delle prese, vanno tenuti puliti e asciutti: prima di eseguire i controlli e la eventuale manutenzione, provvedere a togliere la tensione all'impianto.

Le prese e le spine che avessero subito forti urti, andranno accuratamente controllate, anche se non presentano danni apparenti: tutte quelle che mostreranno segni anche lievi di bruciature o danneggiamenti, dovranno essere sostituite facendo ricorso a personale qualificato.

Allaccio apparecchiature elettriche. Non devono mai essere inserite o disinserite macchine o utensili su prese in tensione. In particolare, prima di effettuare un allacciamento, si dovrà accertare che:

l'interruttore di avvio della macchina o utensile sia "aperto" (motore elettrico fermo);

l'interruttore posto a monte della presa sia "aperto" (assenza di tensione alla presa).

Alimentazione elettrica: sospensione temporanea delle lavorazioni. Durante le interruzioni di lavoro deve essere tolta

L'alimentazione all'apparecchiatura elettrica.

Come collegare e disinnestare una spina. Per disconnettere una spina da una presa di corrente si deve sempre evitare di tendere il cavo; occorre, invece, disconnettere la spina mediante l'impugnatura della spina stessa. Per eseguire una connessione, non si devono mai collegare direttamente i cavi agli spinotti e dovranno usarsi, invece, sempre spine e prese normalizzate.

Dispositivi di sicurezza: by-pass. Evitare di by-passare i dispositivi di sicurezza se non espressamente autorizzati dal superiore preposto, esperto di sicurezza elettrica.

Apparecchiature elettriche: verifiche prima dell'uso. Prima di mettere in funzione qualsiasi macchina o apparecchiatura elettrica, devono essere controllate tutte le parti elettriche visibili, in particolare:

il punto dove il cavo di alimentazione si collega alla macchina (in quanto in questa zona il conduttore è soggetto ad usura e a sollecitazioni meccaniche con possibilità di rottura dell'isolamento);

la perfetta connessione della macchina ai conduttori di protezione ed il collegamento di questo all'impianto di terra.

Verificare visivamente, inoltre, l'integrità dell'isolamento della carcassa.

Impianto elettrico: chiusura giornaliera dell'impianto. Al termine della giornata di lavoro occorre disinserire tutti gli interruttori e chiudere i quadri elettrici a chiave.

Riferimenti Normativi:

D.P.R. 27/4/1955 n.547 art.267; D.P.R. 27/4/1955 n.547 art.283.

- b) Disposizioni ulteriori per i lavoratori che utilizzano utensili elettrici;

Prescrizioni Esecutive:

Adattatori per spine per uso domestico. Le prese a spina per uso domestico sono assolutamente vietate nel cantiere; ove fosse necessario utilizzare un attrezzo elettrico con spina di tipo domestico indissolubile dal cavo (ad esempio flessibili, scanalatori, trapani, ecc.) si dovranno utilizzare appositi adattatori da montare sulle prese a norma.

Tali adattatori non devono:

avere grado di protezione inferiore a quello necessario alla lavorazione;

avere portata inferiore a quella della presa;

essere usati in luoghi con pericolo di scoppio o di incendio;

essere usati in prese con interruttori di blocco;

essere lasciati inseriti nelle prese quando non sono utilizzati.

Apparecchiature elettriche: impugnatura utensili. Gli attrezzi elettrici non devono essere presi per il cavo ma per l'apposita impugnatura. Il peso dell'apparecchio produce il distacco del cavo dai morsetti con conseguente pericolo di corto circuito e quindi di scarica elettrica in caso di contatto.

Apparecchiature elettriche: pulizia. Gli apparecchi mobili e portatili devono essere puliti frequentemente soprattutto quando sono stati esposti all'imbrattamento ed alla polvere.

Luoghi conduttori ristretti: utensili utilizzabili. Nei "luoghi conduttori ristretti" possono essere utilizzati:

apparecchi ed utensili elettrici, mobili e portatili, di classe II (doppio quadratino concentrico normalizzato) alimentati tramite separazione elettrica singola (trasformatore di isolamento);

apparecchi alimentati a bassissima tensione di sicurezza (uguale o minore di 25 volt, nei cantieri).

Riferimenti Normativi:

CEI 23-5; CEI 23-16; CEI 64-8 CAP XI Sez.4.

- c) Requisiti generali delle apparecchiature elettriche;

Prescrizioni Organizzative:

Apparecchiature elettriche: dispositivo contro il riavviamento automatico. Tutte le apparecchiature elettriche, quali ad esempio seghe circolari, betoniere, flessibili, ecc., che possono presentare pericolo per l'operatore con la rimessa in moto al ristabilirsi della tensione di rete dopo una interruzione, devono essere provviste di dispositivo contro il riavviamento automatico.

Apparecchiature elettriche: targhetta. Tutte le apparecchiature elettriche (fisse, mobili, portatili o trasportabili) devono essere corredate di targhetta su cui, tra l'altro, devono essere riportate la tensione, l'intensità ed il tipo di alimentazione prevista dal costruttore, i marchi di conformità e tutte le altre eventuali caratteristiche costruttive necessarie per l'uso.

Riferimenti Normativi:

D.P.R. 27/4/1955 n.547 art.68; D.P.R. 27/4/1955 n.547 art.267.

- d) Requisiti specifici degli utensili elettrici;

Prescrizioni Organizzative:

Apparecchiature elettriche: interruttore di avvio. Gli utensili elettrici portatili devono essere muniti di un interruttore incorporato nell'incastellatura, che consenta di eseguire con facilità e sicurezza la messa in moto e l'arresto.

Apparecchiature elettriche: tensione di lavoro. Gli utensili elettrici portatili utilizzati per lavori all'aperto devono:

essere alimentati con tensione non superiore a 220 Volt verso terra;

essere alimentati con tensione non superiore a 50 Volt (25 nei cantieri) verso terra o da trasformatori di isolamento, qualora si lavori in luoghi bagnati o molto umidi o entro grandi masse metalliche.

Apparecchiature elettriche: doppio isolamento. Gli apparecchi elettrici portatili alimentati con una tensione superiore a 25 V devono disporre di un isolamento supplementare detto doppio isolamento (classe II): esso è riconoscibile dal simbolo, applicato sull'involucro dell'utensile, del doppio quadratino concentrico ed è accompagnato dal simbolo dell'istituto (marchio del laboratorio) di omologazione che ne attesta l'idoneità. Gli apparecchi con doppio isolamento non devono essere collegati a terra in quanto il doppio isolamento è una garanzia maggiore della messa a terra.

Apparecchiature elettriche: alimentazione con trasformatore. Se l'alimentazione degli utensili elettrici che operano all'aperto o in luoghi molto umidi è fornita mediante rete a bassissima tensione attraverso un trasformatore, questo dovrà avere l'avvolgimento primario separato ed isolato perfettamente dall'avvolgimento secondario. Il trasformatore dovrà essere collocato in modo che l'operatore non venga in contatto con la presa relativa alla sua alimentazione.

Apparecchiature elettriche: lavorazioni con uso di acqua. Per gli utensili elettrici di classe II che fanno uso di acqua, come le smerigliatrici o i vibratorii per il calcestruzzo, devono essere utilizzati trasformatori di isolamento o motogeneratori che garantiscano una separazione galvanica della rete di alimentazione in BT.

Riferimenti Normativi:

D.P.R. 27/4/1955 n.547 art.313; D.P.R. 27/4/1955 n.547 art.315; D.P.R. 27/4/1955 n.547 art.316; D.P.R. 27/4/1955 n.547 art.374; LEGGE 1/3/1968 n.186; D.M. 20/11/1968; CEI 107-43.

- e) Saldatrice elettrica: prevenzioni a "Elettrocuzione";

Prescrizioni Organizzative:

Saldatrice elettrica: pinze portaelettrodi. Le pinze portaelettrodi della saldatrice elettrica devono essere munite di impugnatura isolante ed incombustibile.

Prescrizioni Esecutive:

Saldatrice elettrica: collegamento di massa. Il cavo di massa della saldatrice elettrica deve essere collegato al pezzo da saldare nelle immediate vicinanze della zona nella quale si deve saldare. Il collegamento di massa della saldatrice elettrica è effettuato mediante morsetti, pinze, prese magnetiche o altri sistemi che offrono un buon contatto elettrico. E' vietato l'uso di tubazioni o profilati metallici di sezione inadeguata o di altri mezzi di fortuna.

Riferimenti Normativi:

D.P.R. 27/4/1955 n.547 art.326.

- f) Prevenzioni generali a "Elettrocuzione", comuni agli utensili;

Prescrizioni Esecutive:

Uso dell'utensile: disinserimento degli impianti. Prima di utilizzare l'utensile su qualsivoglia struttura e/o materiale, deve verificarsi l'assenza di tensione su di essi e che risultino fuori servizio tutti gli altri impianti tecnologici eventualmente presenti. Durante le lavorazioni dovrà costantemente verificarsi che altri lavoratori non abbiano reinserito impianti tecnologici in prossimità del luogo di lavoro.

Parti metalliche dell'utensile. Qualora si operi su superfici (pavimenti, muri, ecc.) o altri luoghi che possano nascondere cavi in tensione, bisognerà evitare di toccare le parti metalliche dell'utensile durante la lavorazione.

- 3) Inalazione polveri, fibre, gas, vapori;

Danni all'apparato respiratorio ed in generale alla salute del lavoratore, derivanti dall'esposizione a materiali in grana minuta, o rilascianti fibre minute, o che possono dar luogo a sviluppo di polveri, gas, vapori, nebbie, aerosol.

Intossicazione causata dall'inalazione dei gas di scarico di motori a combustione o di fumi o di ossidi (ossidi di zinco, di carbonio, di azoto, di piombo, ecc.) tossici originati durante la combustione o la saldatura o il taglio termico di materiali di varia natura.

Misure Preventive e Protettive relative al rischio:

- a) Saldatrice elettrica: prevenzioni a "Inalazione polveri, ecc.";

Prescrizioni Organizzative:

Saldatrice elettrica: dispositivi di protezione da fumi e gas. Fornire adeguati dispositivi di prevenzione individuale: maschera per la protezione delle vie respiratorie.

Prescrizioni Esecutive:

Saldatrice elettrica: ambienti confinati. E' vietato eseguire operazioni di saldatura nell'interno dei locali, recipienti o fosse che non siano efficacemente ventilati; eventualmente si potrà ricorrere all'uso di aspiratori portatili per impedire il ristagno di fumi nell'ambiente di lavoro.

Saldatrice elettrica: dispositivi di protezione da fumi e gas. Utilizzare i dispositivi di prevenzione individuale forniti dal datore di lavoro: maschera per la protezione delle vie respiratorie.

Riferimenti Normativi:

D.P.R. 27/4/1955 n.547 art.250.

- 4) Incendi o esplosioni;

Lesioni provocate da incendi e/o esplosioni conseguenti allo schiacciamento di tubazioni del gas in esercizio, alla combustione di recipienti o serbatoi contenenti carburanti o sostanze chimiche altamente deflagranti, al brillamento di esplosivo per demolizioni o di ordigni bellici interrati, ecc..

Misure Preventive e Protettive relative al rischio:

- a) Saldatrice elettrica: prevenzioni a "Incendi o Esplosioni";

Prescrizioni Esecutive:

Saldatrice elettrica: condizioni di pericolo. E' vietato effettuare operazioni di saldatura nelle seguenti condizioni:

a) su recipienti o tubi chiusi;

b) su recipienti o tubi aperti che contengono materie le quali sotto l'azione del calore possono dar luogo a esplosione o altre reazioni pericolose;

c) su recipienti o tubi anche aperti che abbiano contenuto materie che evaporando o gassificandosi sotto l'azione del calore possono dar luogo a esplosioni o altre reazioni pericolose.

Quando tali condizioni di pericolo possono essere eliminate con l'apertura del recipiente chiuso, con l'asportazione delle materie pericolose e dei loro residui, con l'uso di gas inerti o con altri mezzi o misure, le operazioni di saldatura e taglio possono essere eseguite anche su i suddetti recipienti e tubazioni indicati, purché le misure di sicurezza siano disposte da un esperto ed effettuate sotto la sua diretta sorveglianza.

Saldatrice elettrica: materiali infiammabili. In presenza di materiali infiammabili, è vietata qualsiasi operazione di saldatura.

Saldatrice elettrica: presenza di bombole di gas. Negli impianti in cui l'impiego della saldatrice elettrica è abbinato a quello di idrogeno o di gas inerte, le relative bombole di gas compresso dovranno posizionarsi a distanza adeguata dal posto di saldatura ed essere isolate da terra e da qualsiasi parte metallica, appoggiandole sopra sostegni isolati e legandole con funi o cinghie, anch'esse in materiale isolante

Riferimenti Normativi:

D.P.R. 27/4/1955 n.547 art.33; D.P.R. 27/4/1955 n.547 art.250.

- 5) Ustioni;

Ustioni conseguenti al contatto con materiali ad elevata temperatura (posa in opera di asfalti e manti bituminosi, calce in spegnimento, ecc.) o organi lavoratori di macchine ed attrezzi (saldatrice, cannello a gas, sega, flessibile, ecc.), o motori, o sostanze chimiche aggressive.

Misure Preventive e Protettive relative al rischio:

- a) Saldatrice elettrica: prevenzioni a "Ustioni";

Prescrizioni Organizzative:

Saldatrice elettrica: dispositivi di protezione dalle ustioni. Fornire adeguati dispositivi di prevenzione individuale: guanti, grembiule di cuoio, berretto ignifugo, tuta ignifuga, ghette.

Saldatrice elettrica: protezioni collettive. Durante l'uso della saldatrice elettrica, devono essere prese adeguate precauzioni (ripari, schermo, ecc.) per evitare che radiazioni dirette, scorie prodotte, spruzzi incandescenti, ecc. investano lavoratori attigui o sottoposti.

Prescrizioni Esecutive:

Saldatrice elettrica: dispositivi di protezione dalle ustioni. Utilizzare i dispositivi di prevenzione individuale forniti dal datore di lavoro: guanti, grembiule di cuoio, berretto ignifugo, tuta ignifuga, ghette.

Riferimenti Normativi:

D.P.R. 27/4/1955 n.547 art.259.



## Scala doppia

La scala doppia deriva dall'unione di due scale semplici incernierate tra loro alla sommità e dotate di un limitatore di apertura. Viene adoperata per superare dislivelli o effettuare operazioni di carattere temporaneo a quote non altrimenti raggiungibili: discesa in scavi o pozzi, opere di finitura ed impiantistiche, ecc..

### Rischi generati dall'uso dell'Attrezzo:

- 1) Caduta dall'alto;  
Caduta di persone dall'alto, in seguito alla perdita di equilibrio del lavoratore e/o all'assenza di adeguate protezioni (collettive od individuali), da opere provvisionali, gru od autogrù, fori nei solai o balconate o rampe di scale o scavi, o da mezzi per scavo o trasporto, o da qualsiasi altra postazione di lavoro sopraelevata.  
Misure Preventive e Protettive relative al rischio:  
a) Scala: prevenzioni a "Caduta dall'alto";

Prescrizioni Organizzative:

Scala: dispositivi antisdrucchiole. Le scale devono possedere dispositivi antisdrucchiolevoli alle estremità inferiori dei due montanti. I pioli devono essere del tipo antisdrucchiolevole.

Scala: requisiti dei pioli. I pioli devono essere privi di nodi ed incastrati nei montanti.

Prescrizioni Esecutive:

Scala: aggancio per la cintura di sicurezza. Qualora la scala risulti adeguatamente vincolata, si deve agganciare la cintura di sicurezza ad un piolo della scala stessa.

Scala: unico utilizzatore. E' vietata la permanenza contemporanea di più lavoratori sulla scala; deve, inoltre, limitarsi il peso dei carichi da trasportare su di essa.

Scala: pioli o gradini superiori. Viene vietato di salire sugli ultimi gradini o pioli della scala.

Scala: requisiti dei pioli. E' vietato l'uso di scale che presentino listelli di legno chiodati sui montanti al posto dei pioli rotti.

Scala: salita e discesa. Il lavoratore che utilizza la scala, deve effettuare la salita e la discesa rivolgendo sempre il viso verso di essa.

Scala: spostamenti laterali. Nessun lavoratore deve trovarsi sulla scala quando se ne effettua lo spostamento laterale.

Scala: terreno cedevole. Le scale posizionate su terreno cedevole vanno appoggiate su un'unica tavola di ripartizione.

Riferimenti Normativi:

D.P.R. 27/4/1955 n.547 art.4; D.P.R. 27/4/1955 n.547 art.18; D.P.R. 27/4/1955 n.547 art.20; D.P.R. 7/1/1956 n.164 art.8; D.P.R. 7/1/1956 n.164 art.16.

- b) Scala doppia: prevenzioni a "Caduta dall'alto";

Prescrizioni Organizzative:

Scala doppia: requisiti. Le scale doppie non devono superare l'altezza di m 5 e devono essere provviste di catena di adeguata resistenza o di altro dispositivo che impedisca la apertura della scala oltre il limite prestabilito di sicurezza.

Prescrizioni Esecutive:

Scala doppia: corretta posizione di lavoro. E' assolutamente vietato lavorare a cavalcioni della scala.

Scala doppia: divieto su opere provvisionali. E' vietato l'uso della scala doppia su qualsiasi opera provvisoria.

Scala doppia: piattaforma. E' consentito l'accesso sulla eventuale piattaforma, e/o sul gradino sottostante, solo qualora i montanti siano stati prolungati di almeno 60 cm al di sopra di essa.

Scala doppia: supporto per ponti. E' vietato l'uso della scala doppia come supporto per ponti su cavalletto.

- 2) Elettrocuzione;  
Elettrocuzione per contatto diretto o indiretto con parti dell'impianto elettrico in tensione.  
Folgorazione dovuta a caduta di fulmini in prossimità del lavoratore.  
Misure Preventive e Protettive relative al rischio:  
a) Scala: divieti per il tipo metallico;

Prescrizioni Esecutive:

E' vietato l'uso della scala in metallo per lavori su parti in tensione.

### Misure Preventive e Protettive relative all'Attrezzo:

- 1) Scala: requisiti;

Prescrizioni Organizzative:

Le scale devono essere costruite con materiale adatto alle condizioni di impiego, devono essere sufficientemente resistenti nell'insieme e nei singoli elementi e devono avere dimensioni appropriate al loro uso.

Riferimenti Normativi:

D.P.R. 27/4/1955 n.547 art.18.

## Scala semplice

La scala semplice è un'attrezzatura di lavoro costituita da due montanti paralleli, collegati tra loro da una serie di pioli trasversali incastrati e distanziati in egual misura.

Viene adoperata per superare dislivelli o effettuare operazioni di carattere temporaneo a quote non altrimenti raggiungibili: discesa in scavi o pozzi, salita su opere provvisionali, opere di finitura ed impiantistiche.

### Rischi generati dall'uso dell'Attrezzo:

- 1) Caduta dall'alto;  
Caduta di persone dall'alto, in seguito alla perdita di equilibrio del lavoratore e/o all'assenza di adeguate protezioni (collettive od individuali), da opere provvisionali, gru od autogrù, fori nei solai o balconate o rampe di scale o scavi, o da mezzi per scavo o trasporto, o da qualsiasi altra postazione di lavoro sopraelevata.  
Misure Preventive e Protettive relative al rischio:  
a) Scala: prevenzioni a "Caduta dall'alto";

Prescrizioni Organizzative:

Scala: dispositivi antisdrucchiole. Le scale devono possedere dispositivi antisdrucchiolevoli alle estremità inferiori dei due montanti. I pioli devono essere del tipo antisdrucchiolevole.

Scale: requisiti dei pioli. I pioli devono essere privi di nodi ed incastrati nei montanti.

**Prescrizioni Esecutive:**

Scala: aggancio per la cintura di sicurezza. Qualora la scala risulti adeguatamente vincolata, si deve agganciare la cintura di sicurezza ad un piolo della scala stessa.

Scala: unico utilizzatore. E' vietata la permanenza contemporanea di più lavoratori sulla scala; deve, inoltre, limitarsi il peso dei carichi da trasportare su di essa.

Scale: pioli o gradini superiori. Viene vietato di salire sugli ultimi gradini o pioli della scala.

Scale: requisiti dei pioli. E' vietato l'uso di scale che presentino listelli di legno chiodati sui montanti al posto dei pioli rotti.

Scale: salita e discesa. Il lavoratore che utilizza la scala, deve effettuare la salita e la discesa rivolgendo sempre il viso verso di essa.

Scale: spostamenti laterali. Nessun lavoratore deve trovarsi sulla scala quando se ne effettua lo spostamento laterale.

Scale: terreno cedevole. Le scale posizionate su terreno cedevole vanno appoggiate su un'unica tavola di ripartizione.

**Riferimenti Normativi:**

D.P.R. 27/4/1955 n.547 art.4; D.P.R. 27/4/1955 n.547 art.18; D.P.R. 27/4/1955 n.547 art.20; D.P.R. 7/1/1956 n.164 art.8; D.P.R. 7/1/1956 n.164 art.16.

- b) Scale semplici: prevenzioni a "Caduta dall'alto";

**Prescrizioni Organizzative:**

Scale semplici ad elementi innestabili: lunghezza max. Nel caso si adoperi una scala ad elementi innestabili o a sfilo, la sua lunghezza non deve superare i m 15, salvo particolari esigenze, nel qual caso le estremità superiori dei montanti devono essere assicurate a parti fisse.

Scale semplici: collegamenti stabili tra ponti. Le scale che servono a collegare stabilmente due ponti, quando sono sistemate verso la parte esterna del ponte, devono essere provviste sul lato esterno di un corrimano-parapetto.

Scale semplici: lunghezze > 8 m. Le scale in opera lunghe più di m 8 devono essere munite di rompitratta per ridurre la freccia di inflessione.

Scale semplici: vigilanza a terra. Durante l'esecuzione dei lavori, una persona deve esercitare da terra una continua vigilanza della scala.

**Prescrizioni Esecutive:**

Scale semplici ad elementi innestabili: sovrapposizioni. Nel caso si adoperi una scala ad elementi innestabili o a sfilo, deve sempre lasciarsi una sovrapposizione di almeno 5 pioli (1 metro).

Scale semplici: accesso a ponteggi. Le scale a mano usate per l'accesso ai vari piani dei ponteggi e delle impalcature non devono essere poste l'una in prosecuzione dell'altra.

Scale semplici: corretta disposizione. Durante l'uso le scale devono essere sistemate e vincolate. All'uopo, secondo i casi, devono essere adoperati chiodi, graffe in ferro, listelli, tasselli, legature, saettoni, in modo che siano evitati sbandamenti, slittamenti, rovesciamenti, oscillazioni o inflessioni accentuate. La lunghezza delle scale a mano deve essere tale che i montanti sporgano di almeno un metro oltre il piano di accesso, anche ricorrendo al prolungamento di un solo montante, purché fissato con legatura di reggetta o sistemi equivalenti. Quando non sia possibile vincolare la scala, essa deve essere trattenuta al piede da altra persona.

Scale semplici: inclinazione. La scala dovrà posizionarsi con un'inclinazione tale che la sua proiezione sull'orizzontale sia all'incirca pari ad 1/4 della sua lunghezza (75°).

Scale semplici: limitazioni di impiego. Le scale a mano non devono mai essere utilizzate come passerelle o come montanti di ponti su cavalletti, né devono essere utilizzate sopra i piani di ponti su cavalletti e ponti a torre su ruote.

Scale semplici: postazioni di lavoro negli scavi. Qualora l'accesso a posti di lavoro negli scavi o in pozzi sia realizzato mediante scale semplici, le stesse devono disporsi sfalsate tra di loro, provvedendo a realizzare pianerottoli di riposo posti a distanza non superiore a 4 metri l'uno dall'altro.

Scale semplici: requisiti dei montanti. I montanti devono essere trattenuti con tiranti in ferro applicati sotto i due pioli estremi; nelle scale lunghe più di m. 4 deve essere applicato anche un tirante intermedio.

**Riferimenti Normativi:**

D.P.R. 27/4/1955 n.547 art.20; D.P.R. 7/1/1956 n.164 art.8; D.P.R. 7/1/1956 n.164 art.51; D.P.R. 7/1/1956 n.164 art.52; D.P.R. 20/3/1956 n.320 art.21.

- c) Scale fisse a pioli: gabbia di protezione;

**Prescrizioni Organizzative:**

Le scale fisse a pioli per l'accesso alla postazione di lavoro saranno provviste di solida gabbia metallica larga almeno 60 cm.

- 2) Elettrocuzione;

Elettrocuzione per contatto diretto o indiretto con parti dell'impianto elettrico in tensione.

Folgorazione dovuta a caduta di fulmini in prossimità del lavoratore.

Misure Preventive e Protettive relative al rischio:

- a) Scala: divieti per il tipo metallico;

**Prescrizioni Esecutive:**

E' vietato l'uso della scala in metallo per lavori su parti in tensione.

Misure Preventive e Protettive relative all'Attrezzo:

- 1) Scale: requisiti;

**Prescrizioni Organizzative:**

Le scale devono essere costruite con materiale adatto alle condizioni di impiego, devono essere sufficientemente resistenti nell'insieme e nei singoli elementi e devono avere dimensioni appropriate al loro uso.

**Riferimenti Normativi:**

D.P.R. 27/4/1955 n.547 art.18.

## Scala semplice

La scala semplice è un'attrezzatura di lavoro costituita da due montanti paralleli, collegati tra loro da una serie di pioli trasversali incastrati e distanziati in egual misura. Viene adoperata per superare dislivelli o effettuare operazioni di carattere temporaneo a quote non altrimenti raggiungibili: discesa in scavi o pozzi, salita su opere provvisorie, opere di finitura ed impiantistiche.

Rischi generati dall'uso dell'Attrezzo:



- 1) Caduta dall'alto;
- 2) Movimentazione manuale dei carichi;
- 3) Urti, colpi, impatti, compressioni;

#### Misure Preventive e Protettive relative all'Attrezzo:

- 1) Scala semplice: misure preventive e protettive;

**Prescrizioni Esecutive:**

**Modalità d'utilizzo:** **1)** Evita assolutamente di utilizzare scale metalliche per effettuare interventi su elementi in tensione; **2)** Il trasporto a mano di pesi su una scala a pioli non deve precludere una presa sicura; **3)** Evita di salire sull'ultimo gradino o piolo della scala; **4)** Sia nella salita che nella discesa, utilizza la scala sempre rivolgendoti verso di essa; **5)** Ricordati che non è consentita la contemporanea presenza di più lavoratori sulla scala; **6)** Nessun lavoratore deve trovarsi sulla scala quando se ne effettua lo spostamento laterale; **7)** Durante l'esecuzione dei lavori, una persona deve esercitare da terra una continua vigilanza della scala.

**Principali modalità di posa in opera:** **1)** Quando l'uso della scala, per la loro altezza o per altre cause, comporta pericolo di sbandamento, esse devono essere adeguatamente assicurate o trattenute al piede da altra persona; **2)** Le scale a pioli portatili devono poggiare su un supporto stabile, resistente, di dimensioni adeguate e immobile, in modo da garantire la posizione orizzontale dei pioli; **3)** Lo scivolamento del piede delle scale a pioli portatili, durante il loro uso, deve essere impedito con fissaggio della parte superiore o inferiore dei montanti, o con qualsiasi dispositivo antiscivolo, o ricorrendo a qualsiasi altra soluzione di efficacia equivalente; **4)** Le scale a pioli usate per l'accesso devono essere tali da sporgere a sufficienza oltre il livello di accesso, a meno che altri dispositivi garantiscono una presa sicura; **5)** Le scale a pioli composte da più elementi innestabili o a sfilo devono essere utilizzate in modo da assicurare il fermo reciproco dei vari elementi; **6)** Le scale a mano usate per l'accesso ai vari piani dei ponteggi e delle impalcature non devono essere poste l'una in prosecuzione dell'altra; **7)** Le scale a mano usate per l'accesso ai vari piani dei ponteggi e delle impalcature non devono essere poste l'una in prosecuzione dell'altra; **8)** La lunghezza delle scale a mano deve essere tale che i montanti sporgano di almeno un metro oltre il piano di accesso, anche ricorrendo al prolungamento di un solo montante, purché fissato con legatura di reggetta o sistemi equivalenti. **9)** La scala dovrà posizionarsi con un'inclinazione tale che la sua proiezione sull'orizzontale sia all'incirca pari ad 1/4 della sua lunghezza (75°).

**Riferimenti Normativi:**

D.Lgs. 9 aprile 2008 n. 81, Art. 113.

- 2) DPI: utilizzatore scala semplice;

**Prescrizioni Organizzative:**

Devono essere forniti al lavoratore adeguati dispositivi di protezione individuale: **a)** casco; **b)** calzature di sicurezza; **c)** guanti.

### Smerigliatrice angolare (flessibile)

La smerigliatrice angolare a disco o a squadra, più conosciuta come mola a disco o flessibile o flex, è un utensile portatile che reca un disco ruotante la cui funzione è, a seconda del tipo di disco (abrasivo o diamantato), quella di tagliare, smussare, lisciare superfici anche estese.

Dal punto di vista tipologico le smerigliatrici si differenziano per alimentazione (elettrica o pneumatica), e funzionamento (le mini smerigliatrici hanno potenza limitata, alto numero di giri e dischi di diametro che va da i 115 mm ai 125 mm mentre le smerigliatrici hanno potenza maggiore, velocità minore ma montano dischi di diametro da 180 mm a 230 mm).

#### Rischi generati dall'uso dell'Attrezzo:

- 1) Cesoiamenti, stritolamenti, impatti, lacerazioni;

Ferite e lesioni (cesoiamenti, stritolamenti, impatti, lacerazioni) causate da contatti accidentali con organi mobili di macchine o mezzi, o per collisioni con ostacoli o altri mezzi presenti nell'area del cantiere.

Misure Preventive e Protettive relative al rischio:

- a) Prevenzioni generali a "Cesoiamenti, ecc.", comuni a utensili, attr. a motore o macchinari, mezzi d'opera;

**Prescrizioni Esecutive:**

Rimozione delle protezioni e dei dispositivi di sicurezza. Le protezioni ed i dispositivi di sicurezza di attrezzature, macchinari e mezzi d'opera non devono essere rimossi se non nei casi di assoluta necessità o per operazioni di manutenzione espressamente previste nelle istruzioni fornite dal produttore. Qualora debba provvedersi alla loro rimozione (previo permesso preventivo del preposto o del datore di lavoro), dovranno adottarsi contemporaneamente misure atte a mettere in evidenza e a ridurre al limite minimo possibile il pericolo che ne deriva. Il ricollocamento nella sede originaria delle protezioni o dei dispositivi di sicurezza rimossi, dovrà avvenire non appena siano cessate le ragioni che ne hanno reso necessaria la loro temporanea rimozione.

Manutenzione: divieto con la macchina in funzione. Non è consentito pulire, oliare o ingrassare gli organi mobili, né eseguire qualsiasi operazioni di registrazione o di riparazione di attrezzature, macchinari o mezzi d'opera qualora siano in funzione, salvo non risulti espressamente indicato (con le relative procedure esecutive) nelle istruzioni di manutenzione.

**Riferimenti Normativi:**

D.P.R. 27/4/1955 n.547 art.6; D.P.R. 27/4/1955 n.547 art.47; D.P.R. 27/4/1955 n.547 art.48; D.L. 19/9/1994 n.626 art.5; D.L. 19/9/1994 n.626 art.39.

- b) Prevenzioni generali a "Cesoiamenti, ecc.", comuni a utensili, attr. a motore o macchinari;

**Prescrizioni Esecutive:**

Misurazioni di pezzi in lavorazione. Un pezzo in lavorazione deve essere misurato soltanto con la macchina ferma.

Verifiche delle protezioni prima della lavorazione. Ogni qualvolta il lavoratore si accinga ad iniziare una lavorazione, dovrà preventivamente accertarsi del corretto posizionamento dei carter e di tutte le protezioni da organi mobili.

- c) Prevenzioni generali a "Cesoiamenti, ecc.", comuni agli utensili;

**Prescrizioni Esecutive:**

Impugnatura dell'utensile. Le impugnature dell'utensile vanno sempre tenute asciutte e prive di oli o grasso.

Uso appropriato dell'utensile. L'utensile non deve essere mai utilizzato per scopi o lavori per i quali non è destinato.

- d) Smerigliatrice: prevenzioni a "Cesoiamenti, ecc.";

**Prescrizioni Esecutive:**

Disco: sostituzione. Per eseguire l'operazione di sostituzione del disco, devono essere utilizzati gli attrezzi appropriati. Al termine dell'operazione, prima di riavviare il flessibile, verificare, spingendo con la mano, se il moto del disco è libero o ostacolato: nel secondo caso, controllare che le operazioni di montaggio siano state eseguite correttamente.

Disco: utilizzazione. Prima della lavorazione occorre verificare che il disco montato sul flessibile sia appropriato all'uso (evitare di utilizzare dischi da taglio per levigare o sgrassare). Durante la lavorazione si dovrà evitare di esercitare una eccessiva pressione sull'attrezzo e fermare il disco sul pezzo in lavorazione.

Disco: verifiche. Deve costantemente essere verificato lo stato di usura e la funzionalità del disco abrasivo; in particolare:

l'efficienza del disco (battendolo leggermente con un martelletto di legno sulle facce, per controllare la presenza di lesioni, fessure o incrinature);

la scelta del disco (che deve essere conforme alle necessità della lavorazione);

il fissaggio del disco (in modo da controllarne la tenuta alle sollecitazioni massime).

Istruzioni per la levigatura. Durante l'operazione di levigatura, evitare di spingere troppo energicamente, eseguire, invece, un movimento pendolare avanti ed indietro.

Ostacoli alla corretta impugnatura del flessibile. In nessun caso devono essere fissate al flessibile le chiavi per lo smontaggio del disco con cordicelle, catene o simili.

Uso del flessibile: morsetti per il fissaggio. Il lavoratore nell'utilizzare il flessibile non deve assolutamente bloccare il pezzo in lavorazione con le mani o i piedi né con altro mezzo di fortuna: per garantire la stabilità del pezzo si dovrà far ricorso, ove occorra, a morsetti appositi.

2) Elettrocuzione;

Elettrocuzione per contatto diretto o indiretto con parti dell'impianto elettrico in tensione.

Folgorazione dovuta a caduta di fulmini in prossimità del lavoratore.

Misure Preventive e Protettive relative al rischio:

a) Disposizioni per i lavoratori che utilizzano apparecchi elettrici;

Prescrizioni Esecutive:

Cavi di alimentazione: prolungh. Per portare l'alimentazione nei luoghi dove non è presente un quadro elettrico, occorreranno prolunghie la cui sezione deve essere adeguatamente dimensionata in funzione della potenza richiesta. E' vietato approntare artigianalmente le prolunghie: andranno utilizzate, pertanto, solo quelle in commercio realizzate secondo le norme di sicurezza. Il cavo da utilizzare è quello per posa mobile.

Cavi di alimentazione: disposizione. I cavi di alimentazione devono essere disposti in maniera tale da non intralciare i posti di lavoro o passaggi, e non diventare oggetto di danneggiamenti: a questo scopo è necessario che venga ridotto al minimo lo sviluppo libero del cavo mediante l'uso di tenditori, tamburi avvolgicavo con prese incorporate o altri strumenti equivalenti; in nessun caso, comunque, è consentito depositare bidoni, attrezzi o carichi in genere allo scopo di tenderne la parte in esubero. In particolare, per quanto possibile, i cavi dovranno essere disposti parallelamente alle vie di transito. Inoltre, i cavi di alimentazione non devono essere sollecitati a piegamenti di piccolo raggio né sottoposti a torsione, né agganciati su spigoli vivi o su materiali caldi o lasciati su pavimenti sporchi di cemento, oli o grassi.

Cavi di alimentazione: utilizzazione. Prima di utilizzare un'apparecchiatura elettrica, bisognerà controllare che i cavi di alimentazione della stessa e quelli usati per derivazioni provvisorie non presentino parti logore nell'isolamento. Qualora il cavo apparisse deteriorato, esso non deve essere riparato con nastri isolanti adesivi, ma va subito sostituito con uno di caratteristiche identiche ad opera di personale specializzato. L'uso dei cavi deteriorati è tassativamente vietato.

Il cavo elettrico, i suoi attacchi e l'interruttore devono essere protetti adeguatamente e si dovrà sempre evitare di toccarli con le mani bagnate o stando con i piedi sul bagnato.

Dopo l'utilizzazione i cavi di alimentazione (dell'apparecchiatura e/o quelli usati per le derivazioni provvisorie) devono essere accuratamente ripuliti e riposti, in quanto gli isolamenti in plastica ed in gomma si deteriorano rapidamente a contatto con oli e grassi.

Collegamenti volanti. I collegamenti volanti devono essere evitati, per quanto possibile. Ove indispensabili, i collegamenti a presa e spina dovranno essere realizzati con prese e spine aventi almeno protezione IP 67 e dovranno essere posizionati fuori dai tratti interrati.

Cavi di alimentazione: temperature di esposizione. La temperatura sulla superficie esterna della guaina dei cavi non deve superare la temperatura di 50°C per cavi flessibili in posa mobile e di 70 °C per quelli flessibili in posa fissa, né scendere al di sotto dei -25 °C.

Pressacavo. Il pressacavo svolge la duplice funzione di protezione contro la penetrazione, all'interno del corpo della spina e della presa (fissa o mobile), di polvere e liquidi e contro la eventuale sconnessione tra i cavi ed i morsetti degli spinotti causata da una tensione eccessiva accidentalmente esercitata sul cavo. Deve, pertanto, essere prestata la massima attenzione allo stato dei pressacavi presenti sia sulle spine che sulle prese.

Quadri elettrici: arresto automatico. Qualora un dispositivo di protezione (interruttore) sia intervenuto aprendo il circuito, prima di ridare tensione all'impianto occorrerà individuare e riparare il guasto che lo ha provocato e mai dare di nuovo tensione escludendo dal circuito l'interruttore che ne impedisce la chiusura. E' assolutamente vietato mettere fuori uso i dispositivi di sicurezza, togliendo, bloccando, sostituendo valvole, interruttori automatici, molle, ecc. con altri di diversa taratura o peggio ancora utilizzando sistemi di fortuna.

Manutenzione di prese e spine: verifiche e controlli. Gli spinotti delle spine, così come gli alveoli delle prese, vanno tenuti puliti e asciutti: prima di eseguire i controlli e la eventuale manutenzione, provvedere a togliere la tensione all'impianto.

Le prese e le spine che avessero subito forti urti, andranno accuratamente controllate, anche se non presentano danni apparenti: tutte quelle che mostreranno segni anche lievi di bruciature o danneggiamenti, dovranno essere sostituite facendo ricorso a personale qualificato.

Allaccio apparecchiature elettriche. Non devono mai essere inserite o disinserite macchine o utensili su prese in tensione. In particolare, prima di effettuare un allacciamento, si dovrà accertare che:

l'interruttore di avvio della macchina o utensile sia "aperto" (motore elettrico fermo);

l'interruttore posto a monte della presa sia "aperto" (assenza di tensione alla presa).

Alimentazione elettrica: sospensione temporanea delle lavorazioni. Durante le interruzioni di lavoro deve essere tolta l'alimentazione all'apparecchiatura elettrica.

Come collegare e disinnestare una spina. Per disconnettere una spina da una presa di corrente si deve sempre evitare di tendere il cavo; occorre, invece, disconnettere la spina mediante l'impugnatura della spina stessa. Per eseguire una connessione, non si devono mai collegare direttamente i cavi agli spinotti e dovranno usarsi, invece, sempre spine e prese normalizzate.

Dispositivi di sicurezza: by-pass. Evitare di by-passare i dispositivi di sicurezza se non espressamente autorizzati dal superiore preposto, esperto di sicurezza elettrica.

Apparecchiature elettriche: verifiche prima dell'uso. Prima di mettere in funzione qualsiasi macchina o apparecchiatura elettrica, devono essere controllate tutte le parti elettriche visibili, in particolare:

il punto dove il cavo di alimentazione si collega alla macchina (in quanto in questa zona il conduttore è soggetto ad usura e a sollecitazioni meccaniche con possibilità di rottura dell'isolamento);

la perfetta connessione della macchina ai conduttori di protezione ed il collegamento di questo all'impianto di terra.

Verificare visivamente, inoltre, l'integrità dell'isolamento della carcassa.

Impianto elettrico: chiusura giornaliera dell'impianto. Al termine della giornata di lavoro occorre disinserire tutti gli interruttori e chiudere i quadri elettrici a chiave.

Riferimenti Normativi:

D.P.R. 27/4/1955 n.547 art.267; D.P.R. 27/4/1955 n.547 art.283.

- b) Disposizioni ulteriori per i lavoratori che utilizzano utensili elettrici;

Prescrizioni Esecutive:

Adattatori per spine per uso domestico. Le prese a spina per uso domestico sono assolutamente vietate nel cantiere; ove fosse necessario utilizzare un attrezzo elettrico con spina di tipo domestico indissolubile dal cavo (ad esempio flessibili, scanalatori, trapani, ecc.) si dovranno utilizzare appositi adattatori da montare sulle prese a norma.

Tali adattatori non devono:

avere grado di protezione inferiore a quello necessario alla lavorazione;

avere portata inferiore a quella della presa;

essere usati in luoghi con pericolo di scoppio o di incendio;

essere usati in prese con interruttori di blocco;

essere lasciati inseriti nelle prese quando non sono utilizzati.

Apparecchiature elettriche: impugnatura utensili. Gli attrezzi elettrici non devono essere presi per il cavo ma per l'apposita impugnatura. Il peso dell'apparecchio produce il distacco del cavo dai morsetti con conseguente pericolo di corto circuito e quindi di scarica elettrica in caso di contatto.

Apparecchiature elettriche: pulizia. Gli apparecchi mobili e portatili devono essere puliti frequentemente soprattutto quando sono stati esposti all'imbrattamento ed alla polvere.

Luoghi conduttori ristretti: utensili utilizzabili. Nei "luoghi conduttori ristretti" possono essere utilizzati:

apparecchi ed utensili elettrici, mobili e portatili, di classe II (doppio quadratino concentrico normalizzato) alimentati tramite separazione elettrica singola (trasformatore di isolamento);

apparecchi alimentati a bassissima tensione di sicurezza (uguale o minore di 25 volt, nei cantieri).

Riferimenti Normativi:

CEI 23-5; CEI 23-16; CEI 64-8 CAP XI Sez.4.

- c) Requisiti generali delle apparecchiature elettriche;

Prescrizioni Organizzative:

Apparecchiature elettriche: dispositivo contro il riavviamento automatico. Tutte le apparecchiature elettriche, quali ad esempio seghe circolari, betoniere, flessibili, ecc., che possono presentare pericolo per l'operatore con la rimessa in moto al ristabilirsi della tensione di rete dopo una interruzione, devono essere provviste di dispositivo contro il riavviamento automatico.

Apparecchiature elettriche: targhetta. Tutte le apparecchiature elettriche (fisse, mobili, portatili o trasportabili) devono essere corredate di targhetta su cui, tra l'altro, devono essere riportate la tensione, l'intensità ed il tipo di alimentazione prevista dal costruttore, i marchi di conformità e tutte le altre eventuali caratteristiche costruttive necessarie per l'uso.

Riferimenti Normativi:

D.P.R. 27/4/1955 n.547 art.68; D.P.R. 27/4/1955 n.547 art.267.

- d) Requisiti specifici degli utensili elettrici;

Prescrizioni Organizzative:

Apparecchiature elettriche: interruttore di avvio. Gli utensili elettrici portatili devono essere muniti di un interruttore incorporato nell'incastellatura, che consenta di eseguire con facilità e sicurezza la messa in moto e l'arresto.

Apparecchiature elettriche: tensione di lavoro. Gli utensili elettrici portatili utilizzati per lavori all'aperto devono:

essere alimentati con tensione non superiore a 220 Volt verso terra;

essere alimentati con tensione non superiore a 50 Volt (25 nei cantieri) verso terra o da trasformatori di isolamento, qualora si lavori in luoghi bagnati o molto umidi o entro grandi masse metalliche.

Apparecchiature elettriche: doppio isolamento. Gli apparecchi elettrici portatili alimentati con una tensione superiore a 25 V devono disporre di un isolamento supplementare detto doppio isolamento (classe II): esso è riconoscibile dal simbolo, applicato sull'involucro dell'utensile, del doppio quadratino concentrico ed è accompagnato dal simbolo dell'istituto (marchio del laboratorio) di omologazione che ne attesta l'idoneità. Gli apparecchi con doppio isolamento non devono essere collegati a terra in quanto il doppio isolamento è una garanzia maggiore della messa a terra.

Apparecchiature elettriche: alimentazione con trasformatore. Se l'alimentazione degli utensili elettrici che operano all'aperto o in luoghi molto umidi è fornita mediante rete a bassissima tensione attraverso un trasformatore, questo dovrà avere l'avvolgimento primario separato ed isolato perfettamente dall'avvolgimento secondario. Il trasformatore dovrà essere collocato in modo che l'operatore non venga in contatto con la presa relativa alla sua alimentazione.

Apparecchiature elettriche: lavorazioni con uso di acqua. Per gli utensili elettrici di classe II che fanno uso di acqua, come le smerigliatrici o i vibratorii per il calcestruzzo, devono essere utilizzati trasformatori di isolamento o motogeneratori che garantiscano una separazione galvanica della rete di alimentazione in BT.

Riferimenti Normativi:

D.P.R. 27/4/1955 n.547 art.313; D.P.R. 27/4/1955 n.547 art.315; D.P.R. 27/4/1955 n.547 art.316; D.P.R. 27/4/1955 n.547 art.374; LEGGE 1/3/1968 n.186; D.M. 20/11/1968; CEI 107-43.

- e) Prevenzioni generali a "Elettrocuzione", comuni agli utensili;

Prescrizioni Esecutive:

Uso dell'utensile: disinserimento degli impianti. Prima di utilizzare l'utensile su qualsivoglia struttura e/o materiale, deve verificarsi l'assenza di tensione su di essi e che risultino fuori servizio tutti gli altri impianti tecnologici eventualmente presenti. Durante le lavorazioni dovrà costantemente verificarsi che altri lavoratori non abbiano reinserito impianti tecnologici in prossimità del luogo di lavoro.

Parti metalliche dell'utensile. Qualora si operi su superfici (pavimenti, muri, ecc.) o altri luoghi che possano nascondere cavi in tensione, bisognerà evitare di toccare le parti metalliche dell'utensile durante la lavorazione.

- 3) Inalazione polveri, fibre, gas, vapori;

Danni all'apparato respiratorio ed in generale alla salute del lavoratore, derivanti dall'esposizione a materiali in grana minuta, o rilascianti fibre minute, o che possono dar luogo a sviluppo di polveri, gas, vapori, nebbie, aerosol.

Intossicazione causata dall'inalazione dei gas di scarico di motori a combustione o di fumi o di ossidi (ossidi di zinco, di carbonio, di azoto, di piombo, ecc.) tossici originati durante la combustione o la saldatura o il taglio termico di materiali di varia natura.

Misure Preventive e Protettive relative al rischio:

- a) Difesa contro le polveri: obblighi del datore di lavoro;

Prescrizioni Organizzative:

Nei lavori che danno luogo normalmente alla formazione di polveri di qualunque specie, il datore di lavoro è tenuto ad adottare tutti i possibili provvedimenti (difese e dispositivi come l'inumidimento dei materiali, l'utilizzazione di aspiratori, ecc.) adatti ad

impedire o a ridurne lo sviluppo e la diffusione nell'ambiente di lavoro. Le misure da adottare allo scopo devono tenere conto della natura delle polveri e della loro concentrazione nell'atmosfera. Qualunque sia il sistema adottato per la raccolta e la eliminazione delle polveri, il datore di lavoro è tenuto ad impedire che esse possano rientrare nell'ambiente di lavoro.

Riferimenti Normativi:

D.P.R. 19/3/1956 n.303 art.21.

- b) Difesa dalle polveri: lavorazioni in ambienti confinati;

Prescrizioni Organizzative:

Aerazione dei luoghi di lavoro chiusi. Nei luoghi di lavoro chiusi è necessario far sì che, tenendo conto dei metodi di lavoro e degli sforzi fisici ai quali sono sottoposti i lavoratori, essi dispongano di aria salubre in quantità sufficiente, da ottenersi anche mediante impianti di aerazione forzata.

Polvere: lavorazioni in ambienti piccoli. Qualora risulti necessario eseguire lavorazioni che comportino produzione di polveri (come taglio, smerigliatura, ecc.) in ambienti piccoli, si dovrà predisporre adeguata aspirazione nella zona di taglio, evitando attrezzi ad alta velocità di taglio. Nel caso che tali condizioni non possano essere soddisfatte, dovranno essere fornite maschere a filtro appropriate.

Sistemi di aspirazione delle polveri. Ove non sia possibile sostituire il materiale di lavoro polveroso, si devono adottare procedimenti lavorativi in apparecchi chiusi ovvero muniti di sistemi di aspirazione e di raccolta delle polveri, atti ad impedire la dispersione. L'aspirazione deve essere effettuata, per quanto è possibile, immediatamente vicino al luogo di produzione delle polveri.

Prescrizioni Esecutive:

Polvere: lavorazioni in ambienti piccoli. Qualora risulti necessario eseguire lavorazioni che comportino produzione di polveri (come taglio, smerigliatura, ecc.) in ambienti piccoli, si dovrà predisporre adeguata aspirazione nella zona di taglio, evitando attrezzi ad alta velocità di taglio. Nel caso che tali condizioni non possano essere soddisfatte, dovranno essere fornite maschere a filtro appropriate.

Riferimenti Normativi:

D.P.R. 19/3/1956 n.303 art.9; D.P.R. 19/3/1956 n.303 art.21; Circolare 25/11/1991 n.23.

- 4) Ustioni;

Ustioni conseguenti al contatto con materiali ad elevata temperatura (posa in opera di asfalti e manti bituminosi, calce in spegnimento, ecc.) o organi lavoratori di macchine ed attrezzi (saldatrice, cannello a gas, sega, flessibile, ecc.), o motori, o sostanze chimiche aggressive.

Misure Preventive e Protettive relative al rischio:

- a) Raffreddamento di macchine e materiali;

Prescrizioni Esecutive:

Durante la lavorazione, ed al suo termine, si deve evitare, in ogni caso, di toccare a mani nude gli organi lavoratori di utensili o macchinari e i materiali lavorati, in quanto surriscaldati.

- b) Feritoie di raffreddamento;

Prescrizioni Esecutive:

Prima di iniziare una lavorazione si deve sempre controllare che le feritoie di raffreddamento, presenti sull'involucro esterno dell'utensile, siano pulite e libere da qualsivoglia ostruzione.

Misure Preventive e Protettive relative all'Attrezzo:

- 1) Requisiti generali comuni a utensili, attr. a motore o macchinari, mezzi d'opera;

Prescrizioni Organizzative:

Documentazione allegata. L'attrezzatura a motore, il macchinario o il mezzo d'opera in oggetto, deve essere accompagnato, oltre che dalle normali informazioni di carattere strettamente tecnico, dal libretto di garanzia e dalle istruzioni d'uso e manutenzione, con le indicazioni necessarie per eseguire, senza alcun rischio, la messa in funzione e l'utilizzazione, il trasporto, l'eventuale installazione e/o montaggio (smontaggio), la regolazione, la manutenzione e le riparazioni. Tale documentazione deve, inoltre, fornire tutte le informazioni sull'emissione di potenza sonora e sulle vibrazioni prodotte.

Vendita o noleggio: disposizioni. Sono vietati la fabbricazione, la vendita, il noleggio e la concessione in uso di attrezzatura a motore, macchinari, mezzi d'opera e di impianti non rispondenti alle disposizioni legislative e regolamentari vigenti in materia di sicurezza. Chiunque concede in locazione finanziaria beni assoggettati a forme di certificazione o di omologazione obbligatoria è tenuto a che i medesimi siano accompagnati dalle previste certificazioni o dagli altri documenti previsti dalla legge.

Protezione e sicurezza delle macchine. Le parti di macchine, macchinari o attrezzi che costituiscano un pericolo, dovranno essere protetti o segregati o provvisti di dispositivi di sicurezza.

Manutenzione: norme generali. Tutti gli organi mobili dovranno essere lubrificati, se previsto dal libretto di manutenzione, avendo cura di ripristinare tutte le protezioni asportate, manomesse o danneggiate (schermi di protezione per ingranaggi, carter, ecc.). Deve essere evidenziata la presenza di punti di ossidazione che possa compromettere la funzionalità della macchina e, se necessario bisognerà provvedere alla relativa rimozione e verniciatura.

Manutenzione: verifiche periodiche. Prima dell'introduzione in cantiere di utensili, attrezzature a motore, macchinari e mezzi d'opera, e periodicamente durante le lavorazioni, dovranno essere eseguite accurate verifiche sullo stato manutentivo ad opera di personale qualificato in grado di procedere alle eventuali necessarie riparazioni.

Operazioni di regolazione e/o riparazione. Qualora vengano compiute operazioni di regolazione, riparazione o sostituzione di parti della macchina, bisognerà:

utilizzare solo ricambi ed accessori originali, come previsto nel libretto di manutenzione;

non modificare alcuna parte della macchina.

Ultimata la manutenzione e prima di rimettere in funzione la macchina, accertarsi di aver riposto tutti gli attrezzi utilizzati.

Riferimenti Normativi:

D.P.R. 27/4/1955 n.547 art.41; D.P.R. 27/4/1955 n.547 art.374; Circolare n.103/80.

- 2) Requisiti generali comuni a utensili, attr. a motore o macchinari;

Prescrizioni Organizzative:

Organi rotanti: verifiche. Bisogna far eseguire da personale specializzato, periodicamente ed ogni qualvolta se ne evidenzia la necessità, verifiche sugli accoppiamenti degli organi rotanti per valutarne lo stato di usura.

Prescrizioni Esecutive:

Cuscinetti: verifiche. Deve costantemente essere verificato lo stato di usura e la funzionalità dei cuscinetti per valutare la opportunità della loro lubrificazione o sostituzione.

- 3) Requisiti generali comuni agli utensili;

Utensili: potenza del motore adeguata. L'utensile deve essere dotato di motore di potenza e/o numero di giri adeguato al tipo di operazione da svolgere.

Livello di Potenza Sonora: targhetta. Sulla macchina deve essere applicata apposita targhetta riportante il Livello di Potenza Sonora emesso durante le verifiche di legge.

D.L. 15/8/1991 n.277.

## Taglierina elettrica

Attrezzatura elettrica da cantiere per il taglio di laterizi o piastrelle di ceramica.

Rischi generati dall'uso dell'Attrezzo:

- 1) Elettrocuzione;
- 2) Inalazione polveri, fibre;
- 3) Punture, tagli, abrasioni;
- 4) Ustioni;

Misure Preventive e Protettive relative all'Attrezzo:

- 1) Taglierina elettrica: misure preventive e protettive;

**Prima dell'uso:** **1)** Accertati della stabilità della macchina; **2)** Accertati del corretto fissaggio della lama e degli accessori; **3)** Accertati del buon stato e della corretta disposizione delle protezioni dagli organi di trasmissione (cinghie, pulegge, ecc.); **4)** Accertati dell'efficienza della lama di protezione del disco; **5)** Assicuratevi dell'efficienza del carrellino portapezzi; **6)** Accertati che l'area di lavoro sia sufficientemente illuminata; **7)** Accertati dell'integrità dei collegamenti e dei conduttori elettrici e di messa a terra visibili; **8)** Assicuratevi del corretto funzionamento dell'interruttore di avviamento; **9)** Assicuratevi del corretto funzionamento del dispositivo di sicurezza (bobina di sgancio) contro l'avviamento automatico in caso di accidentale rimessa in tensione della macchina; **10)** Accertati che il cavo di alimentazione non intralci i passaggi e sia posizionato in modo da evitare che sia esposto a danneggiamenti (causati dal materiale lavorato o da lavorare, transito di persone, ecc); **11)** Provvedi a riempire il contenitore d'acqua; **12)** Controlla la presenza ed il buono stato della protezione sovrastante il posto di manovra (tettoia).

**Durante l'uso:** **1)** Utilizza il carrello portapezzi per procedere alla lavorazione; **2)** Accertati che il pezzo da lavorare sia posizionato correttamente; **3)** Assumi una posizione stabile e ben equilibrata prima di procedere nel lavoro; **4)** Assicuratevi che la vaschetta posta sotto il piano di lavoro contenga sempre una sufficiente quantità d'acqua; **5)** Accertati che la macchina non si surriscaldi eccessivamente; **6)** Provvedi a mantenere ordinata l'area di lavoro, ed in special modo, adoperati affinché il piano di lavoro sia sempre pulito e sgombro da materiali di scarto; **7)** Assicuratevi di aver interrotto l'alimentazione elettrica durante le pause di lavoro; **8)** Informa tempestivamente il preposto e/o il datore di lavoro, di malfunzionamenti o pericoli che dovessero evidenziarsi durante il lavoro.

**Dopo l'uso:** **1)** Ricordati di scollegare elettricamente la macchina; pulisci la macchina da eventuali residui di materiale curando, in particolare, la pulizia della vaschetta dell'acqua; **2)** Effettua tutte le operazioni di revisione e manutenzione della macchina secondo quanto indicato nel libretto e sempre dopo esserti accertato che la macchina sia spenta e non riavviabile da terzi accidentalmente.

D.M. 20 novembre 1968; D.Lgs. 9 aprile 2008 n.81, Titolo III, Capo 1; D.Lgs. 9 aprile 2008 n.81, Titolo III, Capo 3; D.Lgs. 9 aprile 2008 n.81, Allegato 6; CEI 23-34; CEI 23-50; CEI 23-57; CEI 64-8; CEI 107-43.

- 2) DPI: utilizzatore taglierina elettrica;

Devono essere forniti al lavoratore adeguati dispositivi di protezione individuale: **a)** calzature di sicurezza; **b)** guanti.

## Trapano elettrico

Il trapano è un utensile di uso comune, adoperato per praticare fori sia in strutture murarie che in qualsiasi materiale (legno, metallo, calcestruzzo, ecc.), ad alimentazione prevalentemente elettrica.

Esso è costituito essenzialmente da un motore elettrico, da un giunto meccanico (mandrino) che, accoppiato ad un variatore, produce un moto di rotazione e percussione, e dalla punta vera e propria.

Il moto di percussione può mancare nelle versioni più semplici dell'utensile, così come quelle più sofisticate possono essere corredate da un dispositivo che permette di invertire il moto della punta.

Rischi generati dall'uso dell'Attrezzo:

- 1) Caduta di materiale dall'alto o a livello;  
Lesioni (schiacciamenti, cesoiamenti, colpi, impatti, tagli) causate dall'investimento di masse cadute dall'alto o a livello: materiali caduti durante il trasporto con gru, argani ecc., o da autocarri, dumper, carrelli elevatori ecc., o da opere provvisorie, o per ribaltamento delle stesse, di mezzi di sollevamento, di attrezzature, ecc.;  
materiali frantumati proiettati a distanza al seguito di demolizioni effettuate mediante esplosivo o a spinta.

Misure Preventive e Protettive relative al rischio:

- a) Prevenzioni generali a "Caduta di mat. dall'alto", comuni agli utensili;

Custodia dell'utensile. Al termine del lavoro, bisogna riporre l'utensile nell'apposita custodia e conservarlo in luogo asciutto e sicuro.

Sospensione temporanea dell'uso dell'utensile. Non lasciare mai l'utensile in luoghi non sicuri, da cui potrebbe facilmente cadere. In particolare, durante il lavoro su postazioni sopraelevate, come scale, ponteggi, ecc., gli utensili devono essere tenuti entro apposite guaine o assicurati in modo da impedire la caduta, nel tempo in cui non sono adoperati.

D.P.R. 27/4/1955 n.547 art.24.



- 2) Cesoiamenti, stritolamenti, impatti, lacerazioni;  
Ferite e lesioni (cesoiamenti, stritolamenti, impatti, lacerazioni) causate da contatti accidentali con organi mobili di macchine o mezzi, o per collisioni con ostacoli o altri mezzi presenti nell'area del cantiere.

Misure Preventive e Protettive relative al rischio:

- a) Prevenzioni generali a "Cesoiamenti, ecc.", comuni a utensili, attr. a motore o macchinari, mezzi d'opera;

**Prescrizioni Esecutive:**

Rimozione delle protezioni e dei dispositivi di sicurezza. Le protezioni ed i dispositivi di sicurezza di attrezzature, macchinari e mezzi d'opera non devono essere rimossi se non nei casi di assoluta necessità o per operazioni di manutenzione espressamente previste nelle istruzioni fornite dal produttore. Qualora debba provvedersi alla loro rimozione (previo permesso preventivo del preposto o del datore di lavoro), dovranno adottarsi contemporaneamente misure atte a mettere in evidenza e a ridurre al limite minimo possibile il pericolo che ne deriva. Il ricollocamento nella sede originaria delle protezioni o dei dispositivi di sicurezza rimossi, dovrà avvenire non appena siano cessate le ragioni che ne hanno reso necessaria la loro temporanea rimozione.

Manutenzione: divieto con la macchina in funzione. Non è consentito pulire, oliare o ingrassare gli organi mobili, né eseguire qualsiasi operazioni di registrazione o di riparazione di attrezzature, macchinari o mezzi d'opera qualora siano in funzione, salvo non risulti espressamente indicato (con le relative procedure esecutive) nelle istruzioni di manutenzione.

**Riferimenti Normativi:**

D.P.R. 27/4/1955 n.547 art.6; D.P.R. 27/4/1955 n.547 art.47; D.P.R. 27/4/1955 n.547 art.48; D.L. 19/9/1994 n.626 art.5; D.L. 19/9/1994 n.626 art.39.

- b) Prevenzioni generali a "Cesoiamenti, ecc.", comuni a utensili, attr. a motore o macchinari;

**Prescrizioni Esecutive:**

Misurazioni di pezzi in lavorazione. Un pezzo in lavorazione deve essere misurato soltanto con la macchina ferma.

Verifiche delle protezioni prima della lavorazione. Ogni qualvolta il lavoratore si accinga ad iniziare una lavorazione, dovrà preventivamente accertarsi del corretto posizionamento dei carter e di tutte le protezioni da organi mobili.

- c) Prevenzioni generali a "Cesoiamenti, ecc.", comuni agli utensili;

**Prescrizioni Esecutive:**

Impugnatura dell'utensile. Le impugnature dell'utensile vanno sempre tenute asciutte e prive di oli o grasso.

Uso appropriato dell'utensile. L'utensile non deve essere mai utilizzato per scopi o lavori per i quali non è destinato.

- d) Trapano: prevenzioni a "Cesoiamenti, ecc.";

**Prescrizioni Esecutive:**

Ostacoli alla corretta impugnatura del trapano. In nessun caso devono essere fissate al trapano le chiavi del mandrino con catene, cordicelle ecc.

Punta del trapano: sostituzione. La sostituzione della punta del trapano dovrà avvenire solo utilizzando gli attrezzi appropriati e sconnettendo l'utensile dalla rete di alimentazione. La punta che si è scelto di montare deve essere adeguata al materiale sul quale si deve lavorare.

Punta del trapano: utilizzazione. Durante l'uso del trapano bisogna evitare di esercitare su di esso una pressione eccessiva per evitare il rischio di danneggiare la punta. Al momento dell'uscita della punta dal foro, su di essa viene esercitata una forza notevole per cui, in questa fase, bisognerà avere particolare cura ed attenzione nell'impugnare l'attrezzo. Il moto della punta del trapano non deve mai essere arrestato sul pezzo in lavorazione.

Punta del trapano: verifiche preventive. Prima di iniziare la lavorazione devono essere valutati tutti i fattori che possono determinare il blocco della punta con la conseguente sfuggita di mano dell'utensile.

Uso del trapano: morsetti per il fissaggio. I pezzi da forare al trapano, che possono essere trascinati in rotazione dalla punta dell'utensile, devono essere trattenuti mediante morsetti od altri mezzi appropriati.

**Riferimenti Normativi:**

D.P.R. 27/4/1955 n.547 art.104.

- 3) Elettrocuzione;

Elettrocuzione per contatto diretto o indiretto con parti dell'impianto elettrico in tensione.

Folgorazione dovuta a caduta di fulmini in prossimità del lavoratore.

Misure Preventive e Protettive relative al rischio:

- a) Disposizioni per i lavoratori che utilizzano apparecchi elettrici;

**Prescrizioni Esecutive:**

Cavi di alimentazione: prolunghie. Per portare l'alimentazione nei luoghi dove non è presente un quadro elettrico, occorreranno prolunghie la cui sezione deve essere adeguatamente dimensionata in funzione della potenza richiesta. E' vietato approntare artigianalmente le prolunghie: andranno utilizzate, pertanto, solo quelle in commercio realizzate secondo le norme di sicurezza. Il cavo da utilizzare è quello per posa mobile.

Cavi di alimentazione: disposizione. I cavi di alimentazione devono essere disposti in maniera tale da non intralciare i posti di lavoro o passaggi, e non diventare oggetto di danneggiamenti: a questo scopo è necessario che venga ridotto al minimo lo sviluppo libero del cavo mediante l'uso di tenditori, tamburi avvolgicavo con prese incorporate o altri strumenti equivalenti; in nessun caso, comunque, è consentito depositare bidoni, attrezzi o carichi in genere allo scopo di tenderne la parte in esubero. In particolare, per quanto possibile, i cavi dovranno essere disposti parallelamente alle vie di transito. Inoltre, i cavi di alimentazione non devono essere sollecitati a piegamenti di piccolo raggio né sottoposti a torsione, né agganciati su spigoli vivi o su materiali caldi o lasciati su pavimenti sporchi di cemento, oli o grassi.

Cavi di alimentazione: utilizzazione. Prima di utilizzare un'apparecchiatura elettrica, bisognerà controllare che i cavi di alimentazione della stessa e quelli usati per derivazioni provvisorie non presentino parti logore nell'isolamento. Qualora il cavo apparisse deteriorato, esso non deve essere riparato con nastri isolanti adesivi, ma va subito sostituito con uno di caratteristiche identiche ad opera di personale specializzato. L'uso dei cavi deteriorati è tassativamente vietato.

Il cavo elettrico, i suoi attacchi e l'interruttore devono essere protetti adeguatamente e si dovrà sempre evitare di toccarli con le mani bagnate o stando con i piedi sul bagnato.

Dopo l'utilizzazione i cavi di alimentazione (dell'apparecchiatura e/o quelli usati per le derivazioni provvisorie) devono essere accuratamente ripuliti e riposti, in quanto gli isolamenti in plastica ed in gomma si deteriorano rapidamente a contatto con oli e grassi.

Collegamenti volanti. I collegamenti volanti devono essere evitati, per quanto possibile. Ove indispensabili, i collegamenti a presa e spina dovranno essere realizzati con prese e spine aventi almeno protezione IP 67 e dovranno essere posizionati fuori dai tratti interrati.

Cavi di alimentazione: temperature di esposizione. La temperatura sulla superficie esterna della guaina dei cavi non deve superare la temperatura di 50°C per cavi flessibili in posa mobile e di 70 °C per quelli flessibili in posa fissa, né scendere al di sotto dei -25 °C.

Pressacavo. Il pressacavo svolge la duplice funzione di protezione contro la penetrazione, all'interno del corpo della spina e della

presa (fissa o mobile), di polvere e liquidi e contro la eventuale sconnessione tra i cavi ed i morsetti degli spinotti causata da una tensione eccessiva accidentalmente esercitata sul cavo. Deve, pertanto, essere prestata la massima attenzione allo stato dei pressacavi presenti sia sulle spine che sulle prese.

Quadri elettrici: arresto automatico. Qualora un dispositivo di protezione (interruttore) sia intervenuto aprendo il circuito, prima di ridare tensione all'impianto occorrerà individuare e riparare il guasto che lo ha provocato e mai dare di nuovo tensione escludendo dal circuito l'interruttore che ne impedisce la chiusura. E' assolutamente vietato mettere fuori uso i dispositivi di sicurezza, togliendo, bloccando, sostituendo valvole, interruttori automatici, molle, ecc. con altri di diversa taratura o peggio ancora utilizzando sistemi di fortuna.

Manutenzione di prese e spine: verifiche e controlli. Gli spinotti delle spine, così come gli alveoli delle prese, vanno tenuti puliti e asciutti: prima di eseguire i controlli e la eventuale manutenzione, provvedere a togliere la tensione all'impianto.

Le prese e le spine che avessero subito forti urti, andranno accuratamente controllate, anche se non presentano danni apparenti: tutte quelle che mostreranno segni anche lievi di bruciature o danneggiamenti, dovranno essere sostituite facendo ricorso a personale qualificato.

Allaccio apparecchiature elettriche. Non devono mai essere inserite o disinserite macchine o utensili su prese in tensione. In particolare, prima di effettuare un allacciamento, si dovrà accertare che:

l'interruttore di avvio della macchina o utensile sia "aperto" (motore elettrico fermo);

l'interruttore posto a monte della presa sia "aperto" (assenza di tensione alla presa).

Alimentazione elettrica: sospensione temporanea delle lavorazioni. Durante le interruzioni di lavoro deve essere tolta l'alimentazione all'apparecchiatura elettrica.

Come collegare e disinnestare una spina. Per disconnettere una spina da una presa di corrente si deve sempre evitare di tendere il cavo; occorre, invece, disconnettere la spina mediante l'impugnatura della spina stessa. Per eseguire una connessione, non si devono mai collegare direttamente i cavi agli spinotti e dovranno usarsi, invece, sempre spine e prese normalizzate.

Dispositivi di sicurezza: by-pass. Evitare di by-passare i dispositivi di sicurezza se non espressamente autorizzati dal superiore preposto, esperto di sicurezza elettrica.

Apparecchiature elettriche: verifiche prima dell'uso. Prima di mettere in funzione qualsiasi macchina o apparecchiatura elettrica, devono essere controllate tutte le parti elettriche visibili, in particolare:

il punto dove il cavo di alimentazione si collega alla macchina (in quanto in questa zona il conduttore è soggetto ad usura e a sollecitazioni meccaniche con possibilità di rottura dell'isolamento);

la perfetta connessione della macchina ai conduttori di protezione ed il collegamento di questo all'impianto di terra.

Verificare visivamente, inoltre, l'integrità dell'isolamento della carcassa.

Impianto elettrico: chiusura giornaliera dell'impianto. Al termine della giornata di lavoro occorre disinserire tutti gli interruttori e chiudere i quadri elettrici a chiave.

Riferimenti Normativi:

D.P.R. 27/4/1955 n.547 art.267; D.P.R. 27/4/1955 n.547 art.283.

- b) Disposizioni ulteriori per i lavoratori che utilizzano utensili elettrici;

Prescrizioni Esecutive:

Adattatori per spine per uso domestico. Le prese a spina per uso domestico sono assolutamente vietate nel cantiere; ove fosse necessario utilizzare un attrezzo elettrico con spina di tipo domestico indissolubile dal cavo (ad esempio flessibili, scanalatori, trapani, ecc.) si dovranno utilizzare appositi adattatori da montare sulle prese a norma.

Tali adattatori non devono:

avere grado di protezione inferiore a quello necessario alla lavorazione;

avere portata inferiore a quella della presa;

essere usati in luoghi con pericolo di scoppio o di incendio;

essere usati in prese con interruttori di blocco;

essere lasciati inseriti nelle prese quando non sono utilizzati.

Apparecchiature elettriche: impugnatura utensili. Gli attrezzi elettrici non devono essere presi per il cavo ma per l'apposita impugnatura. Il peso dell'apparecchio produce il distacco del cavo dai morsetti con conseguente pericolo di corto circuito e quindi di scarica elettrica in caso di contatto.

Apparecchiature elettriche: pulizia. Gli apparecchi mobili e portatili devono essere puliti frequentemente soprattutto quando sono stati esposti all'imbrattamento ed alla polvere.

Luoghi conduttori ristretti: utensili utilizzabili. Nei "luoghi conduttori ristretti" possono essere utilizzati:

apparecchi ed utensili elettrici, mobili e portatili, di classe II (doppio quadratino concentrico normalizzato) alimentati tramite separazione elettrica singola (trasformatore di isolamento);

apparecchi alimentati a bassissima tensione di sicurezza (uguale o minore di 25 volt, nei cantieri).

Riferimenti Normativi:

CEI 23-5; CEI 23-16; CEI 64-8 CAP XI Sez.4.

- c) Requisiti generali delle apparecchiature elettriche;

Prescrizioni Organizzative:

Apparecchiature elettriche: dispositivo contro il riavviamento automatico. Tutte le apparecchiature elettriche, quali ad esempio seghe circolari, betoniere, flessibili, ecc., che possono presentare pericolo per l'operatore con la rimessa in moto al ristabilirsi della tensione di rete dopo una interruzione, devono essere provviste di dispositivo contro il riavviamento automatico.

Apparecchiature elettriche: targhetta. Tutte le apparecchiature elettriche (fisse, mobili, portatili o trasportabili) devono essere corredate di targhetta su cui, tra l'altro, devono essere riportate la tensione, l'intensità ed il tipo di alimentazione prevista dal costruttore, i marchi di conformità e tutte le altre eventuali caratteristiche costruttive necessarie per l'uso.

Riferimenti Normativi:

D.P.R. 27/4/1955 n.547 art.68; D.P.R. 27/4/1955 n.547 art.267.

- d) Requisiti specifici degli utensili elettrici;

Prescrizioni Organizzative:

Apparecchiature elettriche: interruttore di avvio. Gli utensili elettrici portatili devono essere muniti di un interruttore incorporato nell'incastellatura, che consenta di eseguire con facilità e sicurezza la messa in moto e l'arresto.

Apparecchiature elettriche: tensione di lavoro. Gli utensili elettrici portatili utilizzati per lavori all'aperto devono:

essere alimentati con tensione non superiore a 220 Volt verso terra;

essere alimentati con tensione non superiore a 50 Volt (25 nei cantieri) verso terra o da trasformatori di isolamento, qualora si lavori in luoghi bagnati o molto umidi o entro grandi masse metalliche.

Apparecchiature elettriche: doppio isolamento. Gli apparecchi elettrici portatili alimentati con una tensione superiore a 25 V devono disporre di un isolamento supplementare detto doppio isolamento (classe II): esso è riconoscibile dal simbolo, applicato



sull'involucro dell'utensile, del doppio quadratino concentrico ed è accompagnato dal simbolo dell'istituto (marchio del laboratorio) di omologazione che ne attesta l'idoneità. Gli apparecchi con doppio isolamento non devono essere collegati a terra in quanto il doppio isolamento è una garanzia maggiore della messa a terra.

Apparecchiature elettriche: alimentazione con trasformatore. Se l'alimentazione degli utensili elettrici che operano all'aperto o in luoghi molto umidi è fornita mediante rete a bassissima tensione attraverso un trasformatore, questo dovrà avere l'avvolgimento primario separato ed isolato perfettamente dall'avvolgimento secondario. Il trasformatore dovrà essere collocato in modo che l'operatore non venga in contatto con la presa relativa alla sua alimentazione.

Apparecchiature elettriche: lavorazioni con uso di acqua. Per gli utensili elettrici di classe II che fanno uso di acqua, come le smerigliatrici o i vibratori per il calcestruzzo, devono essere utilizzati trasformatori di isolamento o motogeneratori che garantiscano una separazione galvanica della rete di alimentazione in BT.

Riferimenti Normativi:

D.P.R. 27/4/1955 n.547 art.313; D.P.R. 27/4/1955 n.547 art.315; D.P.R. 27/4/1955 n.547 art.316; D.P.R. 27/4/1955 n.547 art.374; LEGGE 1/3/1968 n.186; D.M. 20/11/1968; CEI 107-43.

- e) Prevenzioni generali a "Elettrocuzione", comuni agli utensili;

Prescrizioni Esecutive:

Uso dell'utensile: disinserimento degli impianti. Prima di utilizzare l'utensile su qualsivoglia struttura e/o materiale, deve verificarsi l'assenza di tensione su di essi e che risultino fuori servizio tutti gli altri impianti tecnologici eventualmente presenti. Durante le lavorazioni dovrà costantemente verificarsi che altri lavoratori non abbiano reinserito impianti tecnologici in prossimità del luogo di lavoro.

Parti metalliche dell'utensile. Qualora si operi su superfici (pavimenti, muri, ecc.) o altri luoghi che possano nascondere cavi in tensione, bisognerà evitare di toccare le parti metalliche dell'utensile durante la lavorazione.

- 4) Inalazione polveri, fibre, gas, vapori;

Danni all'apparato respiratorio ed in generale alla salute del lavoratore, derivanti dall'esposizione a materiali in grana minuta, o rilascianti fibre minute, o che possono dar luogo a sviluppo di polveri, gas, vapori, nebbie, aerosol.

Intossicazione causata dall'inalazione dei gas di scarico di motori a combustione o di fumi o di ossidi (ossidi di zinco, di carbonio, di azoto, di piombo, ecc.) tossici originati durante la combustione o la saldatura o il taglio termico di materiali di varia natura.

Misure Preventive e Protettive relative al rischio:

- a) Difesa dalle polveri: lavorazioni in ambienti confinati;

Prescrizioni Organizzative:

Aerazione dei luoghi di lavoro chiusi. Nei luoghi di lavoro chiusi è necessario far sì che, tenendo conto dei metodi di lavoro e degli sforzi fisici ai quali sono sottoposti i lavoratori, essi dispongano di aria salubre in quantità sufficiente, da ottenersi anche mediante impianti di aerazione forzata.

Polvere: lavorazioni in ambienti piccoli. Qualora risulti necessario eseguire lavorazioni che comportino produzione di polveri (come taglio, smerigliatura, ecc.) in ambienti piccoli, si dovrà predisporre adeguata aspirazione nella zona di taglio, evitando attrezzi ad alta velocità di taglio. Nel caso che tali condizioni non possano essere soddisfatte, dovranno essere fornite maschere a filtro appropriate.

Sistemi di aspirazione delle polveri. Ove non sia possibile sostituire il materiale di lavoro polveroso, si devono adottare procedimenti lavorativi in apparecchi chiusi ovvero muniti di sistemi di aspirazione e di raccolta delle polveri, atti ad impedirne la dispersione. L'aspirazione deve essere effettuata, per quanto è possibile, immediatamente vicino al luogo di produzione delle polveri.

Prescrizioni Esecutive:

Polvere: lavorazioni in ambienti piccoli. Qualora risulti necessario eseguire lavorazioni che comportino produzione di polveri (come taglio, smerigliatura, ecc.) in ambienti piccoli, si dovrà predisporre adeguata aspirazione nella zona di taglio, evitando attrezzi ad alta velocità di taglio. Nel caso che tali condizioni non possano essere soddisfatte, dovranno essere fornite maschere a filtro appropriate.

Riferimenti Normativi:

D.P.R. 19/3/1956 n.303 art.9; D.P.R. 19/3/1956 n.303 art.21; Circolare 25/11/1991 n.23.

- 5) Ustioni;

Ustioni conseguenti al contatto con materiali ad elevata temperatura (posa in opera di asfalti e manti bituminosi, calce in spegnimento, ecc.) o organi lavoratori di macchine ed attrezzi (saldatrice, cannello a gas, sega, flessibile, ecc.), o motori, o sostanze chimiche aggressive.

Misure Preventive e Protettive relative al rischio:

- a) Raffreddamento di macchine e materiali;

Prescrizioni Esecutive:

Durante la lavorazione, ed al suo termine, si deve evitare, in ogni caso, di toccare a mani nude gli organi lavoratori di utensili o macchinari e i materiali lavorati, in quanto surriscaldati.

- b) Feritoie di raffreddamento;

Prescrizioni Esecutive:

Prima di iniziare una lavorazione si deve sempre controllare che le feritoie di raffreddamento, presenti sull'involucro esterno dell'utensile, siano pulite e libere da qualsivoglia ostruzione.

Misure Preventive e Protettive relative all'Attrezzo:

- 1) Requisiti generali comuni a utensili, attr. a motore o macchinari, mezzi d'opera;

Prescrizioni Organizzative:

Documentazione allegata. L'attrezzatura a motore, il macchinario o il mezzo d'opera in oggetto, deve essere accompagnato, oltre che dalle normali informazioni di carattere strettamente tecnico, dal libretto di garanzia e dalle istruzioni d'uso e manutenzione, con le indicazioni necessarie per eseguire, senza alcun rischio, la messa in funzione e l'utilizzazione, il trasporto, l'eventuale installazione e/o montaggio (smontaggio), la regolazione, la manutenzione e le riparazioni. Tale documentazione deve, inoltre, fornire tutte le informazioni sull'emissione di potenza sonora e sulle vibrazioni prodotte.

Vendita o noleggio: disposizioni. Sono vietati la fabbricazione, la vendita, il noleggio e la concessione in uso di attrezzatura a motore, macchinari, mezzi d'opera e di impianti non rispondenti alle disposizioni legislative e regolamentari vigenti in materia di sicurezza. Chiunque concede in locazione finanziaria beni assoggettati a forme di certificazione o di omologazione obbligatoria è tenuto a che i medesimi siano accompagnati dalle previste certificazioni o dagli altri documenti previsti dalla legge.

Protezione e sicurezza delle macchine. Le parti di macchine, macchinari o attrezzi che costituiscano un pericolo, dovranno essere protetti o segregati o provvisti di dispositivi di sicurezza.

Manutenzione: norme generali. Tutti gli organi mobili dovranno essere lubrificati, se previsto dal libretto di manutenzione, avendo cura di ripristinare tutte le protezioni asportate, manomesse o danneggiate (schermi di protezione per ingranaggi, carter, ecc.). Deve essere evidenziata la presenza di punti di ossidazione che possa compromettere la funzionalità della macchina e, se necessario bisognerà provvedere alla relativa rimozione e verniciatura.

Manutenzione: verifiche periodiche. Prima dell'introduzione in cantiere di utensili, attrezzature a motore, macchinari e mezzi d'opera, e periodicamente durante le lavorazioni, dovranno essere eseguite accurate verifiche sullo stato manutentivo ad opera di personale qualificato in grado di procedere alle eventuali necessarie riparazioni.

Operazioni di regolazione e/o riparazione. Qualora vengano compiute operazioni di regolazione, riparazione o sostituzione di parti della macchina, bisognerà:

utilizzare solo ricambi ed accessori originali, come previsto nel libretto di manutenzione;

non modificare alcuna parte della macchina.

Ultimata la manutenzione e prima di rimettere in funzione la macchina, accertarsi di aver riposto tutti gli attrezzi utilizzati.

Riferimenti Normativi:

D.P.R. 27/4/1955 n.547 art.41; D.P.R. 27/4/1955 n.547 art.374; Circolare n.103/80.

- 2) Requisiti generali comuni a utensili, attr. a motore o macchinari;

Prescrizioni Organizzative:

Organi rotanti: verifiche. Bisogna far eseguire da personale specializzato, periodicamente ed ogni qualvolta se ne evidenzi la necessità, verifiche sugli accoppiamenti degli organi rotanti per valutarne lo stato di usura.

Prescrizioni Esecutive:

Cuscinetti: verifiche. Deve costantemente essere verificato lo stato di usura e la funzionalità dei cuscinetti per valutare la opportunità della loro lubrificazione o sostituzione.

- 3) Requisiti generali comuni agli utensili;

Prescrizioni Organizzative:

Utensili: potenza del motore adeguata. L'utensile deve essere dotato di motore di potenza e/o numero di giri adeguato al tipo di operazione da svolgere.

Livello di Potenza Sonora: targhetta. Sulla macchina deve essere applicata apposita targhetta riportante il Livello di Potenza Sonora emesso durante le verifiche di legge.

Riferimenti Normativi:

D.L. 15/8/1991 n.277.

## Trapano elettrico

Il trapano è un utensile di uso comune, adoperato per praticare fori sia in strutture murarie che in qualsiasi materiale (legno, metallo, calcestruzzo, ecc.), ad alimentazione prevalentemente elettrica. Esso è costituito essenzialmente da un motore elettrico, da un giunto meccanico (mandrino) che, accoppiato ad un variatore, produce un moto di rotazione e percussione, e dalla punta vera e propria. Il moto di percussione può mancare nelle versioni più semplici dell'utensile, così come quelle più sofisticate possono essere corredate da un dispositivo che permette di invertire il moto della punta.

Rischi generati dall'uso dell'Attrezzo:

- 1) Elettrocuzione;
- 2) Inalazione polveri, fibre;
- 3) Punture, tagli, abrasioni;
- 4) Ustioni;

Misure Preventive e Protettive relative all'Attrezzo:

- 1) Trapano elettrico: misure preventive e protettive;

Prescrizioni Esecutive:

**Prima dell'uso:** **1)** Assicurati che l'utensile sia a doppio isolamento (220V), o alimentato a bassissima tensione di sicurezza (50V), comunque non collegato a terra; **2)** Accertati che il cavo di alimentazione e la spina non presentino danneggiamenti, evitando assolutamente di utilizzare nastri isolanti adesivi per eseguire eventuali riparazioni; assicurati del corretto funzionamento dell'interruttore; **3)** Accertati del buon funzionamento dell'utensile; **4)** Assicurati del corretto fissaggio della punta; **5)** Accertati che le feritoie di raffreddamento, collocate sull'involucro esterno dell'utensile siano libere da qualsiasi ostruzione; assicurati che l'elemento su cui operare non sia in tensione o attraversato da impianti tecnologici attivi.

**Durante l'uso:** **1)** Durante le pause di lavoro, ricordati di interrompere l'alimentazione elettrica; **2)** Posizionati in modo stabile prima di dare inizio alle lavorazioni; **3)** Evita assolutamente di compiere operazioni di registrazione, manutenzione o riparazione su organi in movimento; **4)** Verifica la disposizione dei cavi di alimentazione affinché non intralcino i posti di lavoro e i passaggi, e non siano soggetti a danneggiamenti meccanici; **5)** Assicurati che terzi non possano inavvertitamente riavviare impianti tecnologici (elettricità, gas, acqua, ecc) che interessano la zona di lavoro; **6)** Durante le operazioni di taglio praticate su muri, pavimenti o altre strutture che possano nascondere cavi elettrici, evita assolutamente di toccare le parti metalliche dell'utensile; **7)** Informa tempestivamente il preposto e/o il datore di lavoro, di malfunzionamenti o pericoli che dovessero evidenziarsi durante il lavoro.

**Dopo l'uso:** **1)** Assicurati di aver interrotto il collegamento elettrico; **2)** Effettua tutte le operazioni di revisione e manutenzione dell'attrezzo secondo quanto indicato nel libretto dopo esserti accertato di aver sconnesso l'alimentazione elettrica.

Riferimenti Normativi:

D.M. 20 novembre 1968; D.Lgs. 9 aprile 2008 n.81, Titolo III, Capo 1; D.Lgs. 9 aprile 2008 n.81, Titolo III, Capo 3; D.Lgs. 9 aprile 2008 n.81, Allegato 6; CEI 23-34; CEI 23-50; CEI 23-57; CEI 64-8; CEI 107-43.

- 2) DPI: utilizzatore trapano elettrico;

Prescrizioni Organizzative:

Devono essere forniti al lavoratore adeguati dispositivi di protezione individuale: **a)** calzature di sicurezza; **b)** maschere (se presenti nell'aria polveri o sostanze nocive); **c)** otoprotettori; **d)** guanti.

## MACCHINE utilizzate nelle Lavorazioni

Elenco delle macchine:

- 1) Autocarro;
- 2) Carrello elevatore;
- 3) Dumper;
- 4) Finitrice;
- 5) Piattaforma sviluppabile;
- 6) Rullo compressore;
- 7) Scarificatrice.

### Autocarro

L'autocarro è una macchina utilizzata per il trasporto di mezzi, materiali da costruzione e/o di risulta da demolizioni o scavi, ecc., costituita essenzialmente da una cabina, destinata ad accogliere il conducente, ed un cassone generalmente ribaltabile, a mezzo di un sistema oleodinamico.

Rischi generati dall'uso della Macchina:

- 1) Caduta dall'alto;  
Caduta di persone dall'alto, in seguito alla perdita di equilibrio del lavoratore e/o all'assenza di adeguate protezioni (collettive od individuali), da opere provvisorie, gru od autogrù, fori nei solai o balconate o rampe di scale o scavi, o da mezzi per scavo o trasporto, o da qualsiasi altra postazione di lavoro sopraelevata.  
Misure Preventive e Protettive relative al rischio:  
a) Piattaforma della macchina;  

---

Prescrizioni Esecutive:

Non utilizzare la macchina come piattaforma per lavori in elevazione.
- 2) Caduta di materiale dall'alto o a livello;  
Lesioni (schiacciamenti, cesoiamenti, colpi, impatti, tagli) causate dall'investimento di masse cadute dall'alto o a livello: materiali caduti durante il trasporto con gru, argani ecc., o da autocarri, dumper, carrelli elevatori ecc., o da opere provvisorie, o per ribaltamento delle stesse, di mezzi di sollevamento, di attrezzature, ecc.;  
materiali frantumati proiettati a distanza al seguito di demolizioni effettuate mediante esplosivo o a spinta.  
Misure Preventive e Protettive relative al rischio:  
a) Prevenzioni a "Caduta di materiale dall'alto" comuni ai mezzi d'opera;  

---

Prescrizioni Esecutive:

Trasporto dei carichi. Evitare di effettuare brusche manovre di avvio o di arresto, in particolare a macchina carica.  
Sistemazione del carico sulla macchina. Assicurarsi che il carico da trasportare sia sempre ben sistemato.

b) Autocarro: prevenzioni a "Caduta di materiale dall'alto";  

---

Prescrizioni Esecutive:

Sistemazione di materiale sfuso sulla macchina. Non caricare materiale sfuso oltre l'altezza delle sponde.  
Sistemazione di oggetti sulla macchina. E' vietato usare la macchina per trasportare oggetti che non siano stati adeguatamente fissati ad appositi supporti o opportunamente imbracati.  
Teli per la copertura del carico. Non caricare la macchina oltre i limiti indicati dal costruttore e utilizzare idonei teli (o simili) per la copertura del carico.
- 3) Cesoiamenti, stritolamenti, impatti, lacerazioni;  
Ferite e lesioni (cesoiamenti, stritolamenti, impatti, lacerazioni) causate da contatti accidentali con organi mobili di macchine o mezzi, o per collisioni con ostacoli o altri mezzi presenti nell'area del cantiere.  
Misure Preventive e Protettive relative al rischio:  
a) Prevenzioni generali a "Cesoiamenti, ecc.", comuni a utensili, attr. a motore o macchinari, mezzi d'opera;  

---

Prescrizioni Esecutive:

Rimozione delle protezioni e dei dispositivi di sicurezza. Le protezioni ed i dispositivi di sicurezza di attrezzature, macchinari e mezzi d'opera non devono essere rimossi se non nei casi di assoluta necessità o per operazioni di manutenzione espressamente previste nelle istruzioni fornite dal produttore. Qualora debba provvedersi alla loro rimozione (previo permesso preventivo del preposto o del datore di lavoro), dovranno adottarsi contemporaneamente misure atte a mettere in evidenza e a ridurre al limite minimo possibile il pericolo che ne deriva. Il ricollocamento nella sede originaria delle protezioni o dei dispositivi di sicurezza rimossi, dovrà avvenire non appena siano cessate le ragioni che ne hanno reso necessaria la loro temporanea rimozione.  
Manutenzione: divieto con la macchina in funzione. Non è consentito pulire, oliare o ingrassare gli organi mobili, né eseguire qualsiasi operazione di registrazione o di riparazione di attrezzature, macchinari o mezzi d'opera qualora siano in funzione, salvo non risulti espressamente indicato (con le relative procedure esecutive) nelle istruzioni di manutenzione.  

---

Riferimenti Normativi:

D.P.R. 27/4/1955 n.547 art.6; D.P.R. 27/4/1955 n.547 art.47; D.P.R. 27/4/1955 n.547 art.48; D.L. 19/9/1994 n.626 art.5; D.L. 19/9/1994 n.626 art.39.

b) Sponde degli automezzi;  

---

Prescrizioni Esecutive:

Assicurarsi sempre della corretta chiusura delle sponde.

c) Posizione di guida del conducente;  

---

Prescrizioni Esecutive:

Mantenere sempre la testa, il corpo e gli arti, dentro la cabina di guida, in modo da non esporsi ad eventuali rischi all'esterno (ostacoli fissi, rami, altri automezzi, caduta gravi, ecc.).

d) Raggio d'azione dei mezzi d'opera;  

---

Prescrizioni Organizzative:

Predisporre sbarramenti e segnaletica di sicurezza intorno all'area di azione dei mezzi d'opera

Controllare, prima di iniziare la lavorazione, che le eventuali persone stazionanti in prossimità della macchina, siano al di fuori del raggio di azione della stessa.

- 4) Elettrocuzione;  
Elettrocuzione per contatto diretto o indiretto con parti dell'impianto elettrico in tensione.  
Folgorazione dovuta a caduta di fulmini in prossimità del lavoratore.  
Misure Preventive e Protettive relative al rischio:  
a) Disposizioni comuni a tutti i lavoratori;

Lavori in prossimità di linee elettriche. Non possono essere eseguiti lavori in prossimità di linee elettriche aeree a distanza minore di m 5 a meno che, previa segnalazione all'esercente le linee elettriche, non si provveda ad una adeguata protezione atta ad evitare accidentali contatti o pericolosi avvicinamenti ai conduttori delle linee stesse.

Lampade portatili. Le lampade portatili devono essere:

- a) costruite con doppio isolamento;  
b) alimentate con bassissima tensione di sicurezza (24 V forniti mediante trasformatore di sicurezza) ovvero mediante separazione elettrica singola (220 V forniti mediante trasformatore di isolamento);  
c) provviste di idoneo involucro di vetro ed avere il portalampada e l'impugnatura costituita di materiale isolante non igroscopico;  
d) devono essere protette contro i danni accidentali tramite una griglia di protezione;  
e) provviste di cavo di alimentazione di tipo H07RN-F con una sezione minima dei conduttori di 1 mm<sup>2</sup>.

Le lampadine usate non dovranno essere di elevata potenza per evitare possibili incendi e cedimento dell'isolamento per il calore prodotto.

Impianto elettrico: disposizioni generali di comportamento. Particolare cura, volta a salvaguardarne lo stato manutentivo, deve essere tenuta da parte dei lavoratori nei confronti dell'impianto elettrico di cantiere (in particolare nei confronti dei cavi, dei contatti, degli interruttori, delle prese di corrente, delle custodie di tutti gli elementi in tensione), data la sua pericolosità e la rapida usura cui sono soggette tutte le attrezzature presenti sul cantiere.

Impianto elettrico: obblighi dei lavoratori. Ciascun lavoratore è tenuto a segnalare immediatamente al proprio superiore la presenza di qualsiasi anomalia dell'impianto elettrico, come ad esempio:

- apparecchiature elettriche aperte (batterie, interruttori, scatole, ecc.);  
materiali e apparecchiature con involucri protettivi danneggiati o che presentino segni di bruciature;  
cavi elettrici nudi o con isolamento rotto.

Manovre: condizioni di pericolo. E' assolutamente vietato toccare interruttori o pulsanti con le mani bagnate o stando sul bagnato, anche se il grado di protezione delle apparecchiature lo consente.

I fili di apparecchi elettrici non devono mai essere toccati con oggetti metallici (tubi e profilati), getti d'acqua, getti di estintori idrici o a schiuma: ove questo risultasse necessario occorre togliere preventivamente tensione al circuito.

Non spostare macchine o quadri elettrici inidonei se non dopo aver disinserito l'alimentazione.

E' tassativamente vietato utilizzare scale metalliche a contatto con apparecchiature e linee elettriche.

Lavori in prossimità di linee elettriche. Assicurarci che nella zona di lavoro, le eventuali linee elettriche aeree, rimangano sempre ad una distanza non inferiore ai cinque metri.

Quadri elettrici: posizione ed uso degli interruttori d'emergenza. Tutti quelli che operano in cantiere devono conoscere l'esatta posizione e le corrette modalità d'uso degli interruttori di emergenza posizionati sui quadri elettrici presenti nel cantiere.

Lampade portatili. L'eventuale sostituzione della lampadina di una lampada portatile, dovrà essere seguita solo dopo aver disinserito la spina dalla presa. Usare solo lampade portatili a norma e mai di fattura artigianale.

D.L. 19/9/1994 n.626 art.39; D.P.R. 7/1/1956 n.164 art.11; D.P.R. 27/4/1955 n.547 art.317; D.P.R. 27/4/1955 n.547 art.318; CEI 34-34.

- 5) Getti o schizzi;  
Lesioni riguardanti qualsiasi parte del corpo durante i lavori, a freddo o a caldo, eseguiti a mano o con utensili, con materiali, sostanze, prodotti, attrezzature che possono dare luogo a getti e/o schizzi pericolosi per la salute.  
Lesioni riguardanti qualsiasi parte del corpo conseguenti alla proiezione di schegge durante lavorazioni eseguite direttamente o in postazioni di lavoro limitrofe.  
Misure Preventive e Protettive relative al rischio:  
a) Prevenzioni a "Getti, ecc." comuni ai mezzi d'opera;

Impianto oleodinamico: verifiche durante il lavoro. Durante la lavorazione, devono essere frequentemente verificati i tubi e gli attacchi degli impianti oleodinamici.

Impianto oleodinamico: verifiche preventive. All'inizio di ciascun turno di lavoro va accuratamente verificata l'integrità dei tubi flessibili e dell'impianto oleodinamico in genere.

Interventi sull'impianto oleodinamico. Qualora fosse necessario intervenire su parti dell'impianto oleodinamico della macchina, bisognerà accertarsi preventivamente che la pressione sia nulla. La ricerca di un eventuale foro su un flessibile della macchina, dovrà eseguirsi sempre con molta cautela, e preventivamente muniti di occhiali di protezione.

- 6) Inalazione polveri, fibre, gas, vapori;  
Danni all'apparato respiratorio ed in generale alla salute del lavoratore, derivanti dall'esposizione a materiali in grana minuta, o rilascianti fibre minute, o che possono dar luogo a sviluppo di polveri, gas, vapori, nebbie, aerosol.  
Intossicazione causata dall'inalazione dei gas di scarico di motori a combustione o di fumi o di ossidi (ossidi di zinco, di carbonio, di azoto, di piombo, ecc.) tossici originati durante la combustione o la saldatura o il taglio termico di materiali di varia natura.  
Misure Preventive e Protettive relative al rischio:  
a) Inumidimento del materiale;

Quando non sono attuabili le misure tecniche di prevenzione e la natura del materiale polveroso lo consente, si deve provvedere all'inumidimento del materiale stesso.

D.P.R. 19/3/1956 n.303 art.21.

- b) Ambienti confinati: macchine con motore endotermico;

L'uso di macchine con motore endotermico in ambienti confinati è consentito solo in presenza di ventilazione sufficiente a smaltire i gas di scarico o, nel caso di ventilazione insufficiente, alla predisposizione di adeguati sistemi di aspirazione e/o scarico od alla presenza di un depuratore, ad acqua o catalitico, per i gas combustibili.

**Prescrizioni Esecutive:**

Prima e durante le lavorazioni è necessario verificare lo stato degli attacchi degli organi di scarico e che tali organi non interferiscano con prese d'aria di condizionatori o di altre macchine.

- c) Dispositivi di protezione dalle polveri: condizioni di utilizzo;

**Prescrizioni Organizzative:**

I lavoratori esposti a specifici rischi di inalazioni pericolose di gas, polveri o fumi nocivi devono avere a disposizione maschere respiratorie o altri dispositivi idonei, da conservarsi in luogo adatto facilmente accessibile e noto al personale.

**Prescrizioni Esecutive:**

Qualora per difficoltà di ordine ambientale od altre cause tecnicamente giustificate sia ridotta l'efficacia dei mezzi generali di prevenzione delle polveri, i lavoratori devono essere muniti e fare uso di idonee maschere antipolvere.

**Riferimenti Normativi:**

D.P.R. 27/4/1955 n.547 art.387.

- d) Ambienti confinati: macchine con motore endotermico;

**Prescrizioni Organizzative:**

L'uso di macchine con motore endotermico in ambienti confinati è consentito solo in presenza di ventilazione sufficiente a smaltire i gas di scarico o, nel caso di ventilazione insufficiente, alla predisposizione di adeguati sistemi di aspirazione e/o scarico od alla presenza di un depuratore, ad acqua o catalitico, per i gas combustibili.

**Prescrizioni Esecutive:**

Prima e durante le lavorazioni è necessario verificare lo stato degli attacchi degli organi di scarico e che tali organi non interferiscano con prese d'aria di condizionatori o di altre macchine.

- 7) Incendi o esplosioni;

Lesioni provocate da incendi e/o esplosioni conseguenti allo schiacciamento di tubazioni del gas in esercizio, alla combustione di recipienti o serbatoi contenenti carburanti o sostanze chimiche altamente deflagranti, al brillamento di esplosivo per demolizioni o di ordigni bellici interrati, ecc..

Misure Preventive e Protettive relative al rischio:

- a) Condutture interrate nel cantiere;

**Prescrizioni Esecutive:**

Assicurarsi che nella zona di lavoro non vi siano cavi, tubazioni, ecc. interrate interessate dal passaggio di corrente elettrica, gas, acqua, ecc.

- 8) Investimento e ribaltamento;

Lesioni (schiacciamenti, cesoiamenti, stritolamenti, impatti, tagli) causate dall'investimento ad opera di macchine operatrici o conseguenti al ribaltamento delle stesse.

Misure Preventive e Protettive relative al rischio:

- a) Prevenzioni a "Investimenti, ecc." comuni ai mezzi d'opera;

**Prescrizioni Organizzative:**

Manovra di retromarcia o con scarsa visibilità. Predisporre personale a terra per coadiuvare il pilota della macchina nelle operazioni di retromarcia, o in condizioni di scarsa visibilità.

**Prescrizioni Esecutive:**

Norme generali di guida nel cantiere. Tenersi a distanza di sicurezza dai mezzi operativi in movimento. Prestare attenzione alle segnalazioni acustiche e/o luminose ed alla segnaletica di sicurezza.

Fermo meccanico. Predisporre idoneo "fermo meccanico", qualora si stazioni in prossimità di scarpate.

Girofaro. Segnalare l'operatività del mezzo nell'area di cantiere con l'azionamento del girofaro.

Lavori notturni. In caso di lavori notturni, verificare, preventivamente ed attentamente, la zona di lavoro; utilizzare comunque, tutte le luci disponibili sulla macchina.

Manovra di retromarcia o con scarsa visibilità. Prima di iniziare il movimento della macchina in retromarcia, il conduttore dovrà accertarsi che la zona sia libera da ostacoli e da eventuale personale: a questo scopo verrà assistito da personale a terra.

Percorsi carrabili: ostacoli. Prima di utilizzare la macchina accertarsi dell'esistenza di eventuali vincoli derivanti da: ostacoli (in altezza ed in larghezza), limiti d'ingombro, ecc..

Percorsi carrabili: scarpate. Quando possibile, evitare di far funzionare la macchina nelle immediate vicinanze di scarpate, sia che si trovino a valle che a monte della macchina.

Percorsi carrabili: vincoli geomorfologici. Prima di movimentare la macchina accertarsi dell'esistenza di eventuali vincoli derivanti da:

- limitazioni di carico (terreno, pavimentazioni, rampe, opere di sostegno);

- pendenza del terreno.

Percorsi carrabili e pedonali del cantiere. Rispettare scrupolosamente la viabilità predisposta, senza invadere i percorsi pedonali.

Portata della macchina. Non deve essere mai superata la portata massima consentita per la macchina; ugualmente non è consentito superare l'ingombro massimo.

Sradicamento di alberi. Durante l'operazione di abbattimento di alberi, accertarsi di non aver posizionato la macchina, o parte di essa, dove potrebbero trovarsi le radici, per evitare che esse, sollevandosi, possano far ribaltare la macchina. Prima di utilizzare la macchina per tale operazione, accertarsi che la stessa sia munita di cabina capace di resistere alla eventuale caduta di rami, anche di grosse dimensioni.

Percorsi carrabili: sosta dei mezzi d'opera. Si dovrà provvedere, tutte le volte che un mezzo d'opera interrompe le lavorazioni, a spegnere il motore, posizionare i comandi in folle ed inserire il freno di stazionamento. Per far sostare il mezzo, bisognerà scegliere una zona dove non operino altre macchine e priva di traffico veicolare; ove ciò non fosse possibile, segnalare adeguatamente la presenza del mezzo in sosta. Bisognerà, inoltre, scegliere con attenzione il piano di stazionamento, assicurandosi, anzitutto, che il terreno abbia adeguata capacità portante; in particolare, nel caso di sosta su piano in pendenza, dovrà posizionarsi il mezzo d'opera trasversalmente alla pendenza, verificando l'assenza del pericolo di scivolamento e ribaltamento.

Limiti di velocità nel cantiere. Adeguare la velocità ai limiti stabiliti nel cantiere e comunque a valori tali da poterne mantenere costantemente il controllo. Al di fuori dei percorsi stabiliti ed in prossimità dei posti di lavoro si deve transitare a passo d'uomo.

**Riferimenti Normativi:**

D.P.R. 27/4/1955 n.547 art.182; D.P.R. 27/4/1955 n.547 art.215.

- b) Percorsi carrabili: azionamento del ribaltabile;



- In nessun caso deve essere azionato il ribaltabile con il mezzo in posizione inclinata.
- 9) Rumore: dBA 80 / 85;  
 Danni all'apparato uditivo, causata da prolungata esposizione al rumore prodotto da lavorazioni o attrezzature: esposizione compresa tra 80 e 85 dBA.  
 Misure Preventive e Protettive relative al rischio:  
 a) Protezione da rumore: dBA 80 / 85;

Controllo sanitario: esposizioni tra 80 e 85 dBA. Il controllo sanitario è esteso ai lavoratori la cui esposizione quotidiana personale sia compresa tra 80 dBA e 85 dBA qualora i lavoratori interessati ne facciano richiesta e il medico competente ne confermi l'opportunità, anche al fine di individuare eventuali effetti extrauditivi.

Detto controllo comprende:

- a) una visita medica preventiva, integrata da un esame della funzione uditiva eseguita nell'osservanza dei criteri riportati nell'allegato VII, per accertare l'assenza di controindicazioni al lavoro specifico ai fini della valutazione dell'idoneità dei lavoratori;  
 b) visite mediche periodiche, integrate dall'esame della funzione uditiva, per controllare lo stato di salute dei lavoratori ed esprimere il giudizio di idoneità. Esse devono tenere conto, oltre che dell'esposizione, anche della sensibilità acustica individuale. La prima di tali visite è effettuata non oltre un anno dopo la visita preventiva.

La frequenza delle visite successive è stabilita dal medico competente.

Il datore di lavoro, in conformità al parere del medico competente, adotta misure preventive e protettive per singoli lavoratori, al fine di favorire il recupero audiologico. Tali misure possono comprendere la riduzione dell'esposizione quotidiana personale del lavoratore, conseguita mediante opportune misure organizzative.

Informazione e formazione: esposizione tra 80 e 85 dBA. Nelle attività che comportano un valore dell'esposizione quotidiana personale di un lavoratore al rumore superiore a 80 dBA, il datore di lavoro provvede a che i lavoratori ovvero i loro rappresentanti vengano informati su:

- a) i rischi derivanti dall'udito dall'esposizione al rumore;  
 b) le misure adottate;  
 c) le misure di protezione cui i lavoratori debbono conformarsi;  
 d) la funzione dei mezzi individuali di protezione, le circostanze in cui ne è previsto l'uso e le modalità di uso;  
 e) il significato ed il ruolo del controllo sanitario per mezzo del medico competente;  
 f) i risultati ed il significato della valutazione del rumore durante il lavoro.

Obblighi del datore di lavoro: misure organizzative. Il datore di lavoro riduce al minimo, in relazione alle conoscenze acquisite in base al progresso tecnico, i rischi derivanti dall'esposizione al rumore mediante misure tecniche, organizzative e procedurali, concretamente attuabili, privilegiando gli interventi alla fonte.

Obblighi del datore di lavoro: acquisto di nuove macchine. Il datore di lavoro privilegia, all'atto dell'acquisto di nuovi utensili, macchine, apparecchiature, quelli che producono, nelle normali condizioni di funzionamento, il più basso livello di rumore.

Mezzi di protezione individuali dell'udito adeguati. I mezzi individuali di protezione dell'udito sono considerati adeguati se, correttamente usati, mantengono un livello di rischio uguale od inferiore a quello derivante da un'esposizione quotidiana personale di 90 dBA.

D.L. 15/8/1991 n.277 art.41; D.L. 15/8/1991 n.277 art.42; D.L. 15/8/1991 n.277 art.43; D.L. 15/8/1991 n.277 art.46.

- 10) Scivolamenti e cadute;  
 Scivolamenti e cadute sul piano di lavoro, provocati da presenza di grasso o sporco sui punti di appiglio (nel caso di salita su mezzi o macchine), o da cattive condizioni del posto di lavoro (come ad esempio disordine per presenza di residui sparsi delle lavorazioni), o da cattive condizioni della viabilità pedonale.  
 Misure Preventive e Protettive relative al rischio:  
 a) Salita sulla macchina: prevenzioni a "Scivolamenti, ecc.";

Salita sulla macchina: appigli vietati. Nel salire sulla macchina è assolutamente vietato utilizzare come appigli le tubazioni flessibili o le leve dei comandi.

Salita sulla macchina: condizioni degli appigli. Eliminare la eventuale presenza di grasso sugli scalini d'accesso, le maniglie e gli appigli, al fine di evitare scivolamenti con pericolose cadute.

Salita sulla macchina: condizioni del terreno. Prestare attenzione alle condizioni del terreno immediatamente attiguo alla macchina, onde evitare scivolamenti o cadute sul luogo di lavoro.

Salita sulla macchina: divieto. Non salire o scendere mai dalla macchina quando questa è in movimento.

- b) Trasporto persone sulla macchina;

Non trasportare persone sulla macchina, a meno che non siano stati predisposti idonei dispositivi atti ad evitare le cadute.

#### Misure Preventive e Protettive relative alla Macchina:

- 1) Requisiti generali comuni a utensili, attr. a motore o macchinari, mezzi d'opera;

Documentazione allegata. L'attrezzatura a motore, il macchinario o il mezzo d'opera in oggetto, deve essere accompagnato, oltre che dalle normali informazioni di carattere strettamente tecnico, dal libretto di garanzia e dalle istruzioni d'uso e manutenzione, con le indicazioni necessarie per eseguire, senza alcun rischio, la messa in funzione e l'utilizzazione, il trasporto, l'eventuale installazione e/o montaggio (smontaggio), la regolazione, la manutenzione e le riparazioni. Tale documentazione deve, inoltre, fornire tutte le informazioni sull'emissione di potenza sonora e sulle vibrazioni prodotte.

Vendita o noleggio: disposizioni. Sono vietati la fabbricazione, la vendita, il noleggio e la concessione in uso di attrezzatura a motore, macchinari, mezzi d'opera e di impianti non rispondenti alle disposizioni legislative e regolamentari vigenti in materia di sicurezza. Chiunque concede in locazione finanziaria beni assoggettati a forme di certificazione o di omologazione obbligatoria è tenuto a che i medesimi siano accompagnati dalle previste certificazioni o dagli altri documenti previsti dalla legge.

Protezione e sicurezza delle macchine. Le parti di macchine, macchinari o attrezzi che costituiscano un pericolo, dovranno essere protetti o segregati o provvisti di dispositivi di sicurezza.

Manutenzione: norme generali. Tutti gli organi mobili dovranno essere lubrificati, se previsto dal libretto di manutenzione, avendo cura di ripristinare tutte le protezioni asportate, manomesse o danneggiate (schermi di protezione per ingranaggi, carter, ecc.). Deve essere



evidenziata la presenza di punti di ossidazione che possa compromettere la funzionalità della macchina e, se necessario bisognerà provvedere alla relativa rimozione e verniciatura.

Manutenzione: verifiche periodiche. Prima dell'introduzione in cantiere di utensili, attrezzature a motore, macchinari e mezzi d'opera, e periodicamente durante le lavorazioni, dovranno essere eseguite accurate verifiche sullo stato manutentivo ad opera di personale qualificato in grado di procedere alle eventuali necessarie riparazioni.

Operazioni di regolazione e/o riparazione. Qualora vengano compiute operazioni di regolazione, riparazione o sostituzione di parti della macchina, bisognerà:

utilizzare solo ricambi ed accessori originali, come previsto nel libretto di manutenzione;

non modificare alcuna parte della macchina.

Ultimata la manutenzione e prima di rimettere in funzione la macchina, accertarsi di aver riposto tutti gli attrezzi utilizzati.

Riferimenti Normativi:

D.P.R. 27/4/1955 n.547 art.41; D.P.R. 27/4/1955 n.547 art.374; Circolare n.103/80.

- 2) Efficienza della macchina e dispositivi di segnalazione;

Prescrizioni Organizzative:

La macchina deve essere dotata di appropriati dispositivi acustici e luminosi di segnalazione e di avvertimento, nonché di illuminazione del campo di manovra.

Prescrizioni Esecutive:

Controllare l'efficienza dei freni, delle luci, dei dispositivi acustici e luminosi e di tutti i comandi e circuiti di manovra.

Riferimenti Normativi:

D.P.R. 27/4/1955 n.547 art.175.

- 3) Cabina di guida: requisiti;

Prescrizioni Organizzative:

Cabina di guida: protezioni. La macchina deve essere dotata di cabina di protezione per i casi di rovesciamento e caduta di oggetti dall'alto. (ROPS e FOPS)

Prescrizioni Esecutive:

Cabina di guida: ordine. Mantenere il posto guida libero da oggetti, attrezzi, ecc., soprattutto se non fissati adeguatamente.

Cabina di guida: regolazione del sedile. Prima di iniziare la lavorazione, regolare e bloccare il sedile di guida.

Cabina di guida: trasporto persone. Non trasportare persone se non all'interno della cabina di guida, sempre che questa sia idonea allo scopo e gli eventuali trasportati non costituiscano intralcio alle manovre.

Riferimenti Normativi:

D.P.R. 27/4/1955 n.547 art.182; D.M. 28/11/1987 n.593; D.M. 28/11/1987 n.594.

- 4) DPI: operatore autocarro;

Prescrizioni Organizzative:

Devono essere forniti al lavoratore adeguati dispositivi di protezione individuale: a) guanti; b) casco; c) calzature di sicurezza; d) indumenti protettivi (tute).

## Carrello elevatore

Il carrello elevatore è una macchina su gomma utilizzata per il trasporto di materiali e costituita da una cabina, destinata ad accogliere il conducente, ed un attrezzo (forche) per il sollevamento e trasporto materiali.

### Rischi generati dall'uso della Macchina:

- 1) Caduta di materiale dall'alto o a livello;

Lesioni (schiacciamenti, cesoiamenti, colpi, impatti, tagli) causate dall'investimento di masse cadute dall'alto o a livello:

materiali caduti durante il trasporto con gru, argani ecc., o da autocarri, dumper, carrelli elevatori ecc., o da opere provvisorie, o per ribaltamento delle stesse, di mezzi di sollevamento, di attrezzature, ecc.;

materiali frantumati proiettati a distanza al seguito di demolizioni effettuate mediante esplosivo o a spinta.

Misure Preventive e Protettive relative al rischio:

- a) Prevenzioni a "Caduta di materiale dall'alto" comuni ai mezzi d'opera;

Prescrizioni Esecutive:

Trasporto dei carichi. Evitare di effettuare brusche manovre di avvio o di arresto, in particolare a macchina carica.

Sistemazione del carico sulla macchina. Assicurarsi che il carico da trasportare sia sempre ben sistemato.

- b) Carrello elevatore: posizione del carico;

Prescrizioni Esecutive:

Posizionare correttamente il carico sulle forche e modificarne l'assetto in funzione delle condizioni del percorso.

- 2) Cesoiamenti, stritolamenti, impatti, lacerazioni;

Ferite e lesioni (cesoiamenti, stritolamenti, impatti, lacerazioni) causate da contatti accidentali con organi mobili di macchine o mezzi, o per collisioni con ostacoli o altri mezzi presenti nell'area del cantiere.

Misure Preventive e Protettive relative al rischio:

- a) Prevenzioni generali a "Cesoiamenti, ecc.", comuni a utensili, attr. a motore o macchinari, mezzi d'opera;

Prescrizioni Esecutive:

Rimozione delle protezioni e dei dispositivi di sicurezza. Le protezioni ed i dispositivi di sicurezza di attrezzature, macchinari e mezzi d'opera non devono essere rimossi se non nei casi di assoluta necessità o per operazioni di manutenzione espressamente previste nelle istruzioni fornite dal produttore. Qualora debba provvedersi alla loro rimozione (previo permesso preventivo del preposto o del datore di lavoro), dovranno adottarsi contemporaneamente misure atte a mettere in evidenza e a ridurre al limite minimo possibile il pericolo che ne deriva. Il ricollocamento nella sede originaria delle protezioni o dei dispositivi di sicurezza rimossi, dovrà avvenire non appena siano cessate le ragioni che ne hanno reso necessaria la loro temporanea rimozione.

Manutenzione: divieto con la macchina in funzione. Non è consentito pulire, oliare o ingrassare gli organi mobili, né eseguire qualsiasi operazioni di registrazione o di riparazione di attrezzature, macchinari o mezzi d'opera qualora siano in funzione, salvo non risulti espressamente indicato (con le relative procedure esecutive) nelle istruzioni di manutenzione.

Riferimenti Normativi:

D.P.R. 27/4/1955 n.547 art.6; D.P.R. 27/4/1955 n.547 art.47; D.P.R. 27/4/1955 n.547 art.48; D.L. 19/9/1994 n.626 art.5; D.L. 19/9/1994 n.626 art.39.

- b) Posizione di guida del conducente;

Prescrizioni Esecutive:

Mantenere sempre la testa, il corpo e gli arti, dentro la cabina di guida, in modo da non esporsi ad eventuali rischi all'esterno (ostacoli fissi, rami, altri automezzi, caduta gravi, ecc.).

- c) Raggio d'azione dei mezzi d'opera;

Prescrizioni Organizzative:

Predisporre sbarramenti e segnaletica di sicurezza intorno all'area di azione dei mezzi d'opera

Prescrizioni Esecutive:

Controllare, prima di iniziare la lavorazione, che le eventuali persone stazionanti in prossimità della macchina, siano al di fuori del raggio di azione della stessa.

- 3) Elettrocuzione;

Elettrocuzione per contatto diretto o indiretto con parti dell'impianto elettrico in tensione.

Folgorazione dovuta a caduta di fulmini in prossimità del lavoratore.

Misure Preventive e Protettive relative al rischio:

- a) Disposizioni comuni a tutti i lavoratori;

Prescrizioni Organizzative:

Lavori in prossimità di linee elettriche. Non possono essere eseguiti lavori in prossimità di linee elettriche aeree a distanza minore di m 5 a meno che, previa segnalazione all'esercente le linee elettriche, non si provveda ad una adeguata protezione atta ad evitare accidentali contatti o pericolosi avvicinamenti ai conduttori delle linee stesse.

Lampade portatili. Le lampade portatili devono essere:

a) costruite con doppio isolamento;

b) alimentate con bassissima tensione di sicurezza (24 V forniti mediante trasformatore di sicurezza) ovvero mediante separazione elettrica singola (220 V forniti mediante trasformatore di isolamento);

c) provviste di idoneo involucro di vetro ed avere il portalampada e l'impugnatura costituita di materiale isolante non igroscopico;

d) devono essere protette contro i danni accidentali tramite una griglia di protezione;

e) provviste di cavo di alimentazione di tipo H07RN-F con una sezione minima dei conduttori di 1 mm<sup>2</sup>.

Le lampadine usate non dovranno essere di elevata potenza per evitare possibili incendi e cedimento dell'isolamento per il calore prodotto.

Prescrizioni Esecutive:

Impianto elettrico: disposizioni generali di comportamento. Particolare cura, volta a salvaguardarne lo stato manutentivo, deve essere tenuta da parte dei lavoratori nei confronti dell'impianto elettrico di cantiere (in particolare nei confronti dei cavi, dei contatti, degli interruttori, delle prese di corrente, delle custodie di tutti gli elementi in tensione), data la sua pericolosità e la rapida usura cui sono soggette tutte le attrezzature presenti sul cantiere.

Impianto elettrico: obblighi dei lavoratori. Ciascun lavoratore è tenuto a segnalare immediatamente al proprio superiore la presenza di qualsiasi anomalia dell'impianto elettrico, come ad esempio:

apparecchiature elettriche aperte (batterie, interruttori, scatole, ecc.);

materiali e apparecchiature con involucri protettivi danneggiati o che presentino segni di bruciature;

cavi elettrici nudi o con isolamento rotto.

Manovre: condizioni di pericolo. E' assolutamente vietato toccare interruttori o pulsanti con le mani bagnate o stando sul bagnato, anche se il grado di protezione delle apparecchiature lo consente.

I fili di apparecchi elettrici non devono mai essere toccati con oggetti metallici (tubi e profilati), getti d'acqua, getti di estintori idrici o a schiuma: ove questo risultasse necessario occorre togliere preventivamente tensione al circuito.

Non spostare macchine o quadri elettrici inidonei se non dopo aver disinserito l'alimentazione.

E' tassativamente vietato utilizzare scale metalliche a contatto con apparecchiature e linee elettriche.

Lavori in prossimità di linee elettriche. Assicurarsi che nella zona di lavoro, le eventuali linee elettriche aeree, rimangano sempre ad una distanza non inferiore ai cinque metri.

Quadri elettrici: posizione ed uso degli interruttori d'emergenza. Tutti quelli che operano in cantiere devono conoscere l'esatta posizione e le corrette modalità d'uso degli interruttori di emergenza posizionati sui quadri elettrici presenti nel cantiere.

Lampade portatili. L'eventuale sostituzione della lampadina di una lampada portatile, dovrà essere seguita solo dopo aver disinserito la spina dalla presa. Usare solo lampade portatili a norma e mai di fattura artigianale.

Riferimenti Normativi:

D.L. 19/9/1994 n.626 art.39; D.P.R. 7/1/1956 n.164 art.11; D.P.R. 27/4/1955 n.547 art.317; D.P.R. 27/4/1955 n.547 art.318; CEI 34-34.

- 4) Incendi o esplosioni;

Lesioni provocate da incendi e/o esplosioni conseguenti allo schiacciamento di tubazioni del gas in esercizio, alla combustione di recipienti o serbatoi contenenti carburanti o sostanze chimiche altamente deflagranti, al brillamento di esplosivo per demolizioni o di ordigni bellici interrati, ecc..

Misure Preventive e Protettive relative al rischio:

- a) Condutture interrate nel cantiere;

Prescrizioni Esecutive:

Assicurarsi che nella zona di lavoro non vi siano cavi, tubazioni, ecc. interrate interessate dal passaggio di corrente elettrica, gas, acqua, ecc.

- b) Prevenzioni generali a "Incendi o Espl.", comuni a attr. a motore o macchinari, mezzi d'opera;

Prescrizioni Organizzative:

Avviamento con spray. Se per l'avviamento del motore deve essere utilizzato lo speciale spray, devono essere seguite scrupolosamente tutte le istruzioni d'uso.

Posizionamento della macchina. La macchina deve essere posizionata lontano da materiali infiammabili.

Prescrizioni Esecutive:

Rifornimento di carburante. Il carburante dovrà essere trasportato in recipienti adeguati, dotati delle prescritte etichettature. Durante il rifornimento di carburante o la ricarica delle batterie, evitare accuratamente la presenza di fiamme libere o la produzione di scintille.

Tipo di carburante. Non deve essere utilizzato in alcun caso un combustibile diverso da quello indicato dal costruttore.

Perdite di carburante. Prima e durante le lavorazioni deve verificarsi che non vi siano perdite di carburante.

- 5) Investimento e ribaltamento;

Lesioni (schiacciamenti, cesoiamenti, stritolamenti, impatti, tagli) causate dall'investimento ad opera di macchine operatrici o conseguenti al ribaltamento delle stesse.

Misure Preventive e Protettive relative al rischio:

- a) Prevenzioni a "Investimenti, ecc." comuni ai mezzi d'opera;

---

**Prescrizioni Organizzative:**

Manovra di retromarcia o con scarsa visibilità. Predisporre personale a terra per coadiuvare il pilota della macchina nelle operazioni di retromarcia, o in condizioni di scarsa visibilità.

**Prescrizioni Esecutive:**

Norme generali di guida nel cantiere. Tenersi a distanza di sicurezza dai mezzi operativi in movimento. Prestare attenzione alle segnalazioni acustiche e/o luminose ed alla segnaletica di sicurezza.

Fermo meccanico. Predisporre idoneo "fermo meccanico", qualora si stazioni in prossimità di scarpate.

Girofaro. Segnalare l'operatività del mezzo nell'area di cantiere con l'azionamento del girofaro.

Lavori notturni. In caso di lavori notturni, verificare, preventivamente ed attentamente, la zona di lavoro; utilizzare comunque, tutte le luci disponibili sulla macchina.

Manovra di retromarcia o con scarsa visibilità. Prima di iniziare il movimento della macchina in retromarcia, il conduttore dovrà accertarsi che la zona sia libera da ostacoli e da eventuale personale: a questo scopo verrà assistito da personale a terra.

Percorsi carrabili: ostacoli. Prima di utilizzare la macchina accertarsi dell'esistenza di eventuali vincoli derivanti da: ostacoli (in altezza ed in larghezza), limiti d'ingombro, ecc..

Percorsi carrabili: scarpate. Quando possibile, evitare di far funzionare la macchina nelle immediate vicinanze di scarpate, sia che si trovino a valle che a monte della macchina.

Percorsi carrabili: vincoli geomorfologici. Prima di movimentare la macchina accertarsi dell'esistenza di eventuali vincoli derivanti da:

- limitazioni di carico (terreno, pavimentazioni, rampe, opere di sostegno);

- pendenza del terreno.

Percorsi carrabili e pedonali del cantiere. Rispettare scrupolosamente la viabilità predisposta, senza invadere i percorsi pedonali.

Portata della macchina. Non deve essere mai superata la portata massima consentita per la macchina; ugualmente non è consentito superare l'ingombro massimo.

Sradicamento di alberi. Durante l'operazione di abbattimento di alberi, accertarsi di non aver posizionato la macchina, o parte di essa, dove potrebbero trovarsi le radici, per evitare che esse, sollevandosi, possano far ribaltare la macchina. Prima di utilizzare la macchina per tale operazione, accertarsi che la stessa sia munita di cabina capace di resistere alla eventuale caduta di rami, anche di grosse dimensioni.

Percorsi carrabili: sosta dei mezzi d'opera. Si dovrà provvedere, tutte le volte che un mezzo d'opera interrompe le lavorazioni, a spegnere il motore, posizionare i comandi in folle ed inserire il freno di stazionamento. Per far sostare il mezzo, bisognerà scegliere una zona dove non operino altre macchine e priva di traffico veicolare; ove ciò non fosse possibile, segnalare adeguatamente la presenza del mezzo in sosta. Bisognerà, inoltre, scegliere con attenzione il piano di stazionamento, assicurandosi, anzitutto, che il terreno abbia adeguata capacità portante; in particolare, nel caso di sosta su piano in pendenza, dovrà posizionarsi il mezzo d'opera trasversalmente alla pendenza, verificando l'assenza del pericolo di scivolamento e ribaltamento.

Limiti di velocità nel cantiere. Adeguare la velocità ai limiti stabiliti nel cantiere e comunque a valori tali da poterne mantenere costantemente il controllo. Al di fuori dei percorsi stabiliti ed in prossimità dei posti di lavoro si deve transitare a passo d'uomo.

**Riferimenti Normativi:**

D.P.R. 27/4/1955 n.547 art.182; D.P.R. 27/4/1955 n.547 art.215.

- b) Carrello elevatore: prevenzione a "Investimenti, ecc.";

**Prescrizioni Esecutive:**

Carrello elevatore: sospensione del lavoro. Al termine del turno di lavoro, o durante una sosta temporanea, posizionare in ogni caso le forche a terra, evitando di lasciare carichi in posizione sopraelevata.

Carrello elevatore: posizione delle forche. Durante gli spostamenti le forche devono essere mantenute costantemente basse.

- 6) Rumore: dBA 80 / 85;

Danni all'apparato uditivo, causata da prolungata esposizione al rumore prodotto da lavorazioni o attrezzature: esposizione compresa tra 80 e 85 dBA.

Misure Preventive e Protettive relative al rischio:

- a) Protezione da rumore: dBA 80 / 85;

**Prescrizioni Organizzative:**

Controllo sanitario: esposizioni tra 80 e 85 dBA. Il controllo sanitario è esteso ai lavoratori la cui esposizione quotidiana personale sia compresa tra 80 dBA e 85 dBA qualora i lavoratori interessati ne facciano richiesta e il medico competente ne confermi l'opportunità, anche al fine di individuare eventuali effetti extrauditivi.

Detto controllo comprende:

a) una visita medica preventiva, integrata da un esame della funzione uditiva eseguita nell'osservanza dei criteri riportati nell'allegato VII, per accertare l'assenza di controindicazioni al lavoro specifico ai fini della valutazione dell'idoneità dei lavoratori;

b) visite mediche periodiche, integrate dall'esame della funzione uditiva, per controllare lo stato di salute dei lavoratori ed esprimere il giudizio di idoneità. Esse devono tenere conto, oltre che dell'esposizione, anche della sensibilità acustica individuale. La prima di tali visite è effettuata non oltre un anno dopo la visita preventiva.

La frequenza delle visite successive è stabilita dal medico competente.

Il datore di lavoro, in conformità al parere del medico competente, adotta misure preventive e protettive per singoli lavoratori, al fine di favorire il recupero audiologico. Tali misure possono comprendere la riduzione dell'esposizione quotidiana personale del lavoratore, conseguita mediante opportune misure organizzative.

Informazione e formazione: esposizione tra 80 e 85 dBA. Nelle attività che comportano un valore dell'esposizione quotidiana personale di un lavoratore al rumore superiore a 80 dBA, il datore di lavoro provvede a che i lavoratori ovvero i loro rappresentanti vengano informati su:

a) i rischi derivanti all'udito dall'esposizione al rumore;

b) le misure adottate;

c) le misure di protezione cui i lavoratori debbono conformarsi;

d) la funzione dei mezzi individuali di protezione, le circostanze in cui ne è previsto l'uso e le modalità di uso;

e) il significato ed il ruolo del controllo sanitario per mezzo del medico competente;

f) i risultati ed il significato della valutazione del rumore durante il lavoro.

Obblighi del datore di lavoro: misure organizzative. Il datore di lavoro riduce al minimo, in relazione alle conoscenze acquisite in base al progresso tecnico, i rischi derivanti dall'esposizione al rumore mediante misure tecniche, organizzative e procedurali, concretamente attuabili, privilegiando gli interventi alla fonte.

Obblighi del datore di lavoro: acquisto di nuove macchine. Il datore di lavoro privilegia, all'atto dell'acquisto di nuovi utensili, macchine, apparecchiature, quelli che producono, nelle normali condizioni di funzionamento, il più basso livello di rumore.

**Prescrizioni Esecutive:**

Mezzi di protezione individuali dell'udito adeguati. I mezzi individuali di protezione dell'udito sono considerati adeguati se,

correttamente usati, mantengono un livello di rischio uguale od inferiore a quello derivante da un'esposizione quotidiana personale di 90 dBA.

Riferimenti Normativi:

D.L. 15/8/1991 n.277 art.41; D.L. 15/8/1991 n.277 art.42; D.L. 15/8/1991 n.277 art.43; D.L. 15/8/1991 n.277 art.46.

- 7) Scivolamenti e cadute;  
Scivolamenti e cadute sul piano di lavoro, provocati da presenza di grasso o sporco sui punti di appiglio (nel caso di salita su mezzi o macchine), o da cattive condizioni del posto di lavoro (come ad esempio disordine per presenza di residui sparsi delle lavorazioni), o da cattive condizioni della viabilità pedonale.

Misure Preventive e Protettive relative al rischio:

- a) Salita sulla macchina: prevenzioni a "Scivolamenti, ecc.";

Prescrizioni Esecutive:

Salita sulla macchina: appigli vietati. Nel salire sulla macchina è assolutamente vietato utilizzare come appigli le tubazioni flessibili o le leve dei comandi.

Salita sulla macchina: condizioni degli appigli. Eliminare la eventuale presenza di grasso sugli scalini d'accesso, le maniglie e gli appigli, al fine di evitare scivolamenti con pericolose cadute.

Salita sulla macchina: condizioni del terreno. Prestare attenzione alle condizioni del terreno immediatamente attiguo alla macchina, onde evitare scivolamenti o cadute sul luogo di lavoro.

Salita sulla macchina: divieto. Non salire o scendere mai dalla macchina quando questa è in movimento.

- b) Trasporto persone sulla macchina;

Prescrizioni Esecutive:

Non trasportare persone sulla macchina, a meno che non siano stati predisposti idonei dispositivi atti ad evitare le cadute.

- 8) Seppellimenti e sprofondamenti;  
Seppellimenti e sprofondamenti in scavi all'aperto od in sotterraneo o durante opere di demolizione o durante le operazioni di manutenzione all'interno di silos, serbatoi, depositi, o durante il disarmo di puntelli e/o casseforme, ecc.  
Seppellimenti causati da frana di materiali stoccati senza le opportune precauzioni o da crollo di manufatti edili prossimi alle postazioni di lavoro.

Misure Preventive e Protettive relative al rischio:

- a) Carrello elevatore: scarico materiale;

Prescrizioni Esecutive:

Disporre ordinatamente il materiale da scaricare, verificandone la stabilità.

#### Misure Preventive e Protettive relative alla Macchina:

- 1) Requisiti generali comuni a utensili, attr. a motore o macchinari, mezzi d'opera;

Prescrizioni Organizzative:

Documentazione allegata. L'attrezzatura a motore, il macchinario o il mezzo d'opera in oggetto, deve essere accompagnato, oltre che dalle normali informazioni di carattere strettamente tecnico, dal libretto di garanzia e dalle istruzioni d'uso e manutenzione, con le indicazioni necessarie per eseguire, senza alcun rischio, la messa in funzione e l'utilizzazione, il trasporto, l'eventuale installazione e/o montaggio (smontaggio), la regolazione, la manutenzione e le riparazioni. Tale documentazione deve, inoltre, fornire tutte le informazioni sull'emissione di potenza sonora e sulle vibrazioni prodotte.

Vendita o noleggio: disposizioni. Sono vietati la fabbricazione, la vendita, il noleggio e la concessione in uso di attrezzatura a motore, macchinari, mezzi d'opera e di impianti non rispondenti alle disposizioni legislative e regolamentari vigenti in materia di sicurezza. Chiunque concede in locazione finanziaria beni assoggettati a forme di certificazione o di omologazione obbligatoria è tenuto a che i medesimi siano accompagnati dalle previste certificazioni o dagli altri documenti previsti dalla legge.

Protezione e sicurezza delle macchine. Le parti di macchine, macchinari o attrezzi che costituiscano un pericolo, dovranno essere protetti o segregati o provvisti di dispositivi di sicurezza.

Manutenzione: norme generali. Tutti gli organi mobili dovranno essere lubrificati, se previsto dal libretto di manutenzione, avendo cura di ripristinare tutte le protezioni asportate, manomesse o danneggiate (schermi di protezione per ingranaggi, carter, ecc.). Deve essere evidenziata la presenza di punti di ossidazione che possa compromettere la funzionalità della macchina e, se necessario bisognerà provvedere alla relativa rimozione e verniciatura.

Manutenzione: verifiche periodiche. Prima dell'introduzione in cantiere di utensili, attrezzature a motore, macchinari e mezzi d'opera, e periodicamente durante le lavorazioni, dovranno essere eseguite accurate verifiche sullo stato manutentivo ad opera di personale qualificato in grado di procedere alle eventuali necessarie riparazioni.

Operazioni di regolazione e/o riparazione. Qualora vengano compiute operazioni di regolazione, riparazione o sostituzione di parti della macchina, bisognerà:

utilizzare solo ricambi ed accessori originali, come previsto nel libretto di manutenzione;

non modificare alcuna parte della macchina.

Ultimata la manutenzione e prima di rimettere in funzione la macchina, accertarsi di aver riposto tutti gli attrezzi utilizzati.

Riferimenti Normativi:

D.P.R. 27/4/1955 n.547 art.41; D.P.R. 27/4/1955 n.547 art.374; Circolare n.103/80.

- 2) Cabina di guida: requisiti;

Prescrizioni Organizzative:

Cabina di guida: protezioni. La macchina deve essere dotata di cabina di protezione per i casi di rovesciamento e caduta di oggetti dall'alto. (ROPS e FOPS)

Prescrizioni Esecutive:

Cabina di guida: ordine. Mantenere il posto guida libero da oggetti, attrezzi, ecc., soprattutto se non fissati adeguatamente.

Cabina di guida: regolazione del sedile. Prima di iniziare la lavorazione, regolare e bloccare il sedile di guida.

Cabina di guida: trasporto persone. Non trasportare persone se non all'interno della cabina di guida, sempre che questa sia idonea allo scopo e gli eventuali trasportati non costituiscano intralcio alle manovre.

Riferimenti Normativi:

D.P.R. 27/4/1955 n.547 art.182; D.M. 28/11/1987 n.593; D.M. 28/11/1987 n.594.

- 3) Efficienza della macchina e dispositivi di segnalazione;

Prescrizioni Organizzative:

La macchina deve essere dotata di appropriati dispositivi acustici e luminosi di segnalazione e di avvertimento, nonché di illuminazione del campo di manovra.

Prescrizioni Esecutive:

Controllare l'efficienza dei freni, delle luci, dei dispositivi acustici e luminosi e di tutti i comandi e circuiti di manovra.

Riferimenti Normativi:

D.P.R. 27/4/1955 n.547 art.175.

4) DPI: operatore carrello elevatore;

Prescrizioni Organizzative:

Devono essere forniti al lavoratore adeguati dispositivi di protezione individuale: a) guanti; b) casco; c) calzature di sicurezza; d) indumenti protettivi (tute).

## Dumper

Il dumper è una macchina utilizzata esclusivamente per il trasporto e lo scarico del materiale, costituita da un corpo semovente su ruote, munito di un cassone.

Lo scarico del materiale può avvenire posteriormente o lateralmente mediante appositi dispositivi oppure semplicemente a gravità. Il telaio della macchina può essere rigido o articolato intorno ad un asse verticale. In alcuni tipi di dumper, al fine di facilitare la manovra di scarico o distribuzione del materiale, il posto di guida ed i relativi comandi possono essere reversibili.

Rischi generati dall'uso della Macchina:

- 1) Caduta dall'alto;
- 2) Caduta di materiale dall'alto o a livello;
- 3) Cesoiamenti, stritolamenti;
- 4) Elettrocuzione;
- 5) Inalazione polveri, fibre;
- 6) Incendi, esplosioni;
- 7) Investimento, ribaltamento;
- 8) Irritazioni cutanee, reazioni allergiche;
- 9) Movimentazione manuale dei carichi;
- 10) Rumore per "Operatore dumper";

Analisi dei livelli di esposizione al rumore con riferimento alla Scheda di Gruppo Omogeneo n. 27 del C.P.T. Torino (Costruzioni edili in genere - Nuove costruzioni).

**Fascia di appartenenza.** Sulla settimana di maggiore esposizione è "Superiore a 85 dB(A)"; sull'attività di tutto il cantiere è "Superiore a 85 dB(A)".

Misure Preventive e Protettive relative al rischio:

Sorveglianza Sanitaria:

**Sorveglianza sanitaria per i lavoratori.** I lavoratori la cui esposizione al rumore eccede i valori superiori di azione (Lex > 85 dB(A)) sono sottoposti alla sorveglianza sanitaria. La sorveglianza è effettuata dal medico competente, con adeguata motivazione riportata nel documento di valutazione dei rischi e resa nota ai rappresentanti per la sicurezza di lavoratori in funzione della valutazione del rischio. L'organo di vigilanza, con provvedimento motivato, può disporre contenuti e periodicità della sorveglianza diversi rispetto a quelli forniti dal medico competente.

Informazione e Formazione:

**Informazione e Formazione dei lavoratori.** I lavoratori esposti a valori uguali o superiori ai valori inferiori di azione sono informati e formati in relazione ai rischi provenienti dall'esposizione al rumore, con particolare riferimento: a) alle misure adottate volte a eliminare o ridurre al minimo il rischio derivante dal rumore, incluse le circostanze in cui si applicano dette misure; b) all'entità e al significato dei valori limite di esposizione e dei valori di azione, nonché ai potenziali rischi associati; c) ai risultati delle valutazioni, misurazioni o calcoli dei livelli di esposizione; d) all'utilità per individuare e segnalare gli effetti negativi dell'esposizione per la salute; e) alle circostanze nelle quali i lavoratori hanno diritto a una sorveglianza sanitaria e all'obiettivo della stessa; f) alle procedure di lavoro sicure per ridurre al minimo l'esposizione al rumore; g) all'uso corretto dei dispositivi di protezione individuale e alle relative indicazioni e controindicazioni sanitarie all'uso.

Misure tecniche e organizzative:

**Misure di prevenzione e protezione.** Al fine di eliminare i rischi dal rumore alla fonte o di ridurli al minimo le misure di prevenzione e protezione riguardano: a) adozione di metodi di lavoro che implicano una minore esposizione al rumore; b) scelta di attrezzature di lavoro adeguate, tenuto conto del lavoro da svolgere, che emettono il minor rumore possibile, inclusa l'eventualità di rendere disponibili ai lavoratori attrezzature di lavoro conformi ai requisiti di cui al titolo III, il cui obiettivo o effetto è di limitare l'esposizione al rumore; c) progettazione della struttura dei luoghi e dei posti di lavoro; d) adeguata informazione e formazione sull'uso corretto delle attrezzature di lavoro in modo da ridurre al minimo l'esposizione al rumore; e) adozione di misure tecniche per il contenimento del rumore trasmesso per via aerea, quali schermature, involucri o rivestimenti realizzati con materiali fonoassorbenti e/o adozione di misure tecniche per il contenimento del rumore strutturale, quali sistemi di smorzamento o di isolamento; f) opportuni programmi di manutenzione delle attrezzature e macchine di lavoro, del luogo di lavoro e dei sistemi sul posto di lavoro; g) riduzione del rumore mediante una migliore organizzazione del lavoro attraverso la limitazione e della durata e dell'intensità dell'esposizione e l'adozione di orari di lavoro appropriati, con sufficienti periodi di riposo.

**Locali di riposo.** Nel caso in cui, data la natura dell'attività, il lavoratore benefici dell'utilizzo di locali di riposo messa a disposizione dal datore di lavoro, il rumore in questi locali è ridotto a un livello compatibile con il loro scopo e le loro condizioni di utilizzo.

**Programma di misure tecniche e organizzative.** Elaborazione ed applicazione di un programma di misure tecniche e organizzative volte a ridurre l'esposizione al rumore, considerando in particolare le misure di prevenzione e protezione sopra elencate.

**Segnalazione e delimitazione zone ad elevata rumorosità.** I luoghi di lavoro dove i lavoratori sono esposti ad un rumore al di sopra dei valori superiori di azione sono indicati da appositi segnali. Dette aree sono inoltre delimitate e l'accesso alle stesse è limitato, ove ciò sia tecnicamente possibile e giustificato dal rischio di esposizione.

Dispositivi di protezione individuale:

**Uso dei Dispositivi di protezione individuale.** Durante le seguenti attività e con le rispettive indicazioni in merito alla protezione dell'udito i lavoratori sono forniti di specifici DPI dell'udito:

- 1) Utilizzo dumper (B194), protezione dell'udito Obbligatoria, DPI dell'udito Generico (cuffie o inserti) (valore di attenuazione 12 dB(A)).



Si prevede per i lavoratori adeguato addestramento sull'uso dei dispositivi dell'udito (art. 77 comma 5 del D.Lgs. 9 aprile 2008 n.81).

- 11) Scivolamenti, cadute a livello;
- 12) Urti, colpi, impatti, compressioni;
- 13) Vibrazioni per "Operatore dumper";  
Analisi delle attività e dei tempi di esposizione con riferimento alla Scheda di Gruppo Omogeneo n. 27 del C.P.T. Torino (Costruzioni edili in genere - Nuove costruzioni): a) utilizzo dumper per 60%.  
**Fascia di appartenenza.** Mano-Braccio (HAV): "Non presente"; Corpo Intero (WBV): "Compreso tra 0,5 e 1 m/s<sup>2</sup>".  
Misure Preventive e Protettive relative al rischio:

---

**Sorveglianza Sanitaria:**

**Sorveglianza sanitaria per i lavoratori.** I lavoratori esposti a livelli di vibrazioni superiori ai valori d'azione sono sottoposti alla sorveglianza sanitaria. La sorveglianza viene effettuata periodicamente, di norma una volta l'anno o con periodicità diversa decisa dal medico competente con adeguata motivazione riportata nel documento di valutazione dei rischi e resa nota ai rappresentanti per la sicurezza dei lavoratori in funzione della valutazione del rischio. L'organo di vigilanza, con provvedimento motivato, può disporre contenuti e periodicità della sorveglianza diversi rispetto a quelli forniti dal medico competente.

---

**Informazione e Formazione:**

**Informazione e formazione dei lavoratori.** Nelle attività che comportano una esposizione a rischi derivanti da vibrazioni, il datore di lavoro provvede a che i lavoratori ricevano informazioni e una formazione adeguata con particolare riguardo a: a) alle misure adottate volte a eliminare o ridurre al minimo il rischio derivante dalle vibrazioni, incluse le circostanze in cui si applicano dette misure; b) all'entità e al significato dei valori limite di esposizione e dei valori di azione, nonché ai potenziali rischi associati; c) ai risultati delle valutazioni, misurazioni o calcoli dei livelli di esposizione; d) all'utilità per individuare e segnalare gli effetti negativi dell'esposizione per la salute; e) alle circostanze nelle quali i lavoratori hanno diritto a una sorveglianza sanitaria e all'obiettivo della stessa; f) alle procedure di lavoro sicure per ridurre al minimo l'esposizione alle vibrazioni; g) all'uso corretto dei dispositivi di protezione individuale e alle relative indicazioni e controindicazioni sanitarie all'uso.

**Formazione e addestramento uso DPI.** Il datore di lavoro assicura una formazione adeguata e organizza, se necessario, uno specifico addestramento circa l'uso corretto e l'utilizzo pratico dei DPI.

**Formazione specifica uso macchina/attrezzo.** Il datore di lavoro, quando sono superati i valori d'azione, assicura una formazione adeguata e organizza uno specifico addestramento circa l'uso corretto e sicuro delle macchine e/o attrezzature di lavoro, in modo da ridurre al minimo la loro esposizione a vibrazioni meccaniche.

---

**Misure tecniche e organizzative:**

**Misure generali.** Il datore di lavoro elimina i rischi alla fonte o li riduce al minimo e, in ogni caso, a livelli non superiori ai valori limite di esposizione. E' obbligo del datore di lavoro verificare che, su periodi brevi, per le vibrazioni trasmesse al sistema mano-braccio il valore di esposizione sia inferiore a 20 m/s<sup>2</sup> e per le vibrazioni trasmesse al corpo intero il valore di esposizione sia inferiore a 1,5 m/s<sup>2</sup>.

**Acquisto di nuove macchine mobili.** Il datore di lavoro privilegia, all'atto dell'acquisto di nuove macchine mobili, quelle che espongono a minori livelli di vibrazioni. Inderogabile per A(8) > 1 m/s<sup>2</sup>.

**Adozione di metodi di lavoro.** Il datore di lavoro adotta i cicli di lavoro che consentano di alternare periodi di esposizione a vibrazione a periodi in cui il lavoratore non sia esposto a vibrazione.

**Manutenzione macchine mobili.** Il datore di lavoro adotta un programma di manutenzione regolare e periodico delle macchine mobili, con particolare riguardo alle sospensioni, ai sedili ed al posto di guida degli automezzi.

**Utilizzo corretto di macchine mobili.** I lavoratori devono applicare le modalità corrette di guida al fine di ridurre le vibrazioni in conformità alla formazione ricevuta; ad esempio: evitare alte velocità in particolare su strade accidentate, postura di guida e corretta regolazione del sedile.

**Pianificazione dei percorsi di lavoro.** Il datore di lavoro pianifica, laddove possibile, i percorsi di lavoro scegliendo quelli meno accidentati; oppure, dove possibile, effettuare lavori di livellamento stradale.

**Procedure di lavoro ed esercizi alla colonna.** I lavoratori devono evitare ulteriori fattori di rischio per disturbi a carico della colonna ed effettuare esercizi per prevenire il mal di schiena durante le pause di lavoro in conformità alla formazione ricevuta.

---

**Dispositivi di protezione individuale:**

**Fornitura di indumenti per la protezione dal freddo e l'umidità.** Il datore di lavoro fornisce, ai lavoratori esposti alle vibrazioni, indumenti per la protezione dal freddo e dall'umidità.

**Fornitura di dispositivi di smorzamento.** Il datore di lavoro dota le macchine, che espongono ai più alti livelli di vibrazione, di dispositivi di smorzamento che attenuano la vibrazione trasmessa al corpo intero (piedi o parte seduta del lavoratore).

**Fornitura di sedili ammortizzanti.** Il datore di lavoro dota le macchine, che espongono ai più alti livelli di vibrazione, di sedili ammortizzanti che attenuano la vibrazione trasmessa al corpo intero (piedi o parte seduta del lavoratore).

Misure Preventive e Protettive relative alla Macchina:

- 1) Dumper: misure preventive e protettive;

---

**Prescrizioni Esecutive:**

**Prima dell'uso:** **1)** Controlla tutti i dispositivi di segnalazione (acustici e luminosi) e i gruppi ottici di illuminazione; **2)** Controlla tutti i comandi e i dispositivi frenanti; **3)** Nel cantiere procedi a velocità moderata, nel rispetto dei limiti ivi stabiliti; in prossimità dei posti di lavoro procedi a passo d'uomo; **4)** Controlla i percorsi e le aree di manovra richiedendo, se necessario, la predisposizione di adeguati rafforzamenti; **5)** Durante gli spostamenti del mezzo, aziona il girofaro; **6)** Controlla che lungo i percorsi carrabili del cantiere e, in particolare, nella zona di lavoro non vi sia la presenza di sottoservizi (cavi, tubazioni, ecc. per il passaggio di gas, energia elettrica, acqua, fognature, linee telefoniche, ecc.); **7)** Se devi effettuare manovre in spazi ristretti o in condizioni di limitata visibilità, richiedi l'intervento di personale a terra.

**Durante l'uso:** **1)** Impedisce a chiunque di farsi trasportare all'interno del cassone; **2)** Evita di percorrere in retromarcia lunghi percorsi; **3)** Effettua gli spostamenti con il cassone in posizione di riposo; **4)** Evita assolutamente di azionare il ribaltabile se il mezzo è in posizione inclinata o in condizioni di stabilità precaria; **5)** Provedi a delimitare il raggio d'azione del mezzo; **6)** Cura la strumentazione ed i comandi, mantenendoli sempre puliti e privi di grasso, ecc.; **7)** Evita assolutamente di effettuare manutenzioni su organi in movimento; **8)** Durante i rifornimenti, spegni il motore, evita di fumare ed accertati dell'assenza di fiamme libere in adiacenza del mezzo; **9)** Informa tempestivamente il preposto e/o il datore di lavoro, di malfunzionamenti o pericoli che dovessero evidenziarsi durante il lavoro.

**Dopo l'uso:** **1)** Accertati di aver azionato il freno di stazionamento quando riponi il mezzo; **2)** Effettua tutte le operazioni di revisione e manutenzione della macchina (ponendo particolare attenzione ai freni ed ai pneumatici) secondo quanto indicato nel libretto del mezzo e sempre dopo esserti accertato che i motori siano spenti e non riavviabili da terzi accidentalmente.



- 2) D.Lgs. 9 aprile 2008 n.81, Titolo III, Capo 1; D.Lgs. 9 aprile 2008 n.81, Allegato 6.  
DPI: operatore dumper;

## Prescrizioni Organizzative:

Devono essere forniti al lavoratore adeguati dispositivi di protezione individuale: **a)** casco; **b)** calzature di sicurezza; **c)** otoprotettori; **d)** guanti; **e)** maschere (se presenti nell'aria polveri o sostanze nocive); **f)** indumenti protettivi (tute).

Attrezzi utilizzati dall'operatore:

- a) Attrezzi manuali;

Rischi generati dall'uso degli attrezzi:

Punture, tagli, abrasioni; Urti, colpi, impatti, compressioni.

## Finitrice

La finitrice è una macchina utilizzata nella realizzazione del manto stradale in conglomerato bituminoso e nella posa in opera del tappetino di usura.

Rischi generati dall'uso della Macchina:

- 1) Cesoiamenti, stritolamenti, impatti, lacerazioni;  
Ferite e lesioni (cesoiamenti, stritolamenti, impatti, lacerazioni) causate da contatti accidentali con organi mobili di macchine o mezzi, o per collisioni con ostacoli o altri mezzi presenti nell'area del cantiere.

Misure Preventive e Protettive relative al rischio:

- a) Prevenzioni generali a "Cesoiamenti, ecc.", comuni a utensili, attr. a motore o macchinari, mezzi d'opera;

## Prescrizioni Esecutive:

Rimozione delle protezioni e dei dispositivi di sicurezza. Le protezioni ed i dispositivi di sicurezza di attrezzature, macchinari e mezzi d'opera non devono essere rimossi se non nei casi di assoluta necessità o per operazioni di manutenzione espressamente previste nelle istruzioni fornite dal produttore. Qualora debba provvedersi alla loro rimozione (previo permesso preventivo del preposto o del datore di lavoro), dovranno adottarsi contemporaneamente misure atte a mettere in evidenza e a ridurre al limite minimo possibile il pericolo che ne deriva. Il ricollocamento nella sede originaria delle protezioni o dei dispositivi di sicurezza rimossi, dovrà avvenire non appena siano cessate le ragioni che ne hanno reso necessaria la loro temporanea rimozione.

Manutenzione: divieto con la macchina in funzione. Non è consentito pulire, oliare o ingrassare gli organi mobili, né eseguire qualsiasi operazione di registrazione o di riparazione di attrezzature, macchinari o mezzi d'opera qualora siano in funzione, salvo non risulti espressamente indicato (con le relative procedure esecutive) nelle istruzioni di manutenzione.

## Riferimenti Normativi:

D.P.R. 27/4/1955 n.547 art.6; D.P.R. 27/4/1955 n.547 art.47; D.P.R. 27/4/1955 n.547 art.48; D.L. 19/9/1994 n.626 art.5; D.L. 19/9/1994 n.626 art.39.

- b) Raggio d'azione dei mezzi d'opera;

## Prescrizioni Organizzative:

Predisporre sbarramenti e segnaletica di sicurezza intorno all'area di azione dei mezzi d'opera

## Prescrizioni Esecutive:

Controllare, prima di iniziare la lavorazione, che le eventuali persone stazionanti in prossimità della macchina, siano al di fuori del raggio di azione della stessa.

- c) Finitrice: vano coclea;

## Prescrizioni Esecutive:

In nessun caso possono introdursi attrezzi nel vano coclea durante il funzionamento della finitrice.

- 2) Elettrocuzione;  
Elettrocuzione per contatto diretto o indiretto con parti dell'impianto elettrico in tensione.  
Folgorazione dovuta a caduta di fulmini in prossimità del lavoratore.  
Misure Preventive e Protettive relative al rischio:

- a) Disposizioni comuni a tutti i lavoratori;

## Prescrizioni Organizzative:

Lavori in prossimità di linee elettriche. Non possono essere eseguiti lavori in prossimità di linee elettriche aeree a distanza minore di m 5 a meno che, previa segnalazione all'esercente le linee elettriche, non si provveda ad una adeguata protezione atta ad evitare accidentali contatti o pericolosi avvicinamenti ai conduttori delle linee stesse.

Lampade portatili. Le lampade portatili devono essere:

- a) costruite con doppio isolamento;  
b) alimentate con bassissima tensione di sicurezza (24 V forniti mediante trasformatore di sicurezza) ovvero mediante separazione elettrica singola (220 V forniti mediante trasformatore di isolamento);  
c) provviste di idoneo involucro di vetro ed avere il portalampana e l'impugnatura costituita di materiale isolante non igroscopico;  
d) devono essere protette contro i danni accidentali tramite una griglia di protezione;  
e) provviste di cavo di alimentazione di tipo H07RN-F con una sezione minima dei conduttori di 1 mm<sup>2</sup>.

Le lampadine usate non dovranno essere di elevata potenza per evitare possibili incendi e cedimento dell'isolamento per il calore prodotto.

## Prescrizioni Esecutive:

Impianto elettrico: disposizioni generali di comportamento. Particolare cura, volta a salvaguardarne lo stato manutentivo, deve essere tenuta da parte dei lavoratori nei confronti dell'impianto elettrico di cantiere (in particolare nei confronti dei cavi, dei contatti, degli interruttori, delle prese di corrente, delle custodie di tutti gli elementi in tensione), data la sua pericolosità e la rapida usura cui sono soggette tutte le attrezzature presenti sul cantiere.

Impianto elettrico: obblighi dei lavoratori. Ciascun lavoratore è tenuto a segnalare immediatamente al proprio superiore la presenza di qualsiasi anomalia dell'impianto elettrico, come ad esempio:

- apparecchiature elettriche aperte (batterie, interruttori, scatole, ecc.);  
materiali e apparecchiature con involucri protettivi danneggiati o che presentino segni di bruciature;  
cavi elettrici nudi o con isolamento rotto.

Manovre: condizioni di pericolo. E' assolutamente vietato toccare interruttori o pulsanti con le mani bagnate o stando sul bagnato,

anche se il grado di protezione delle apparecchiature lo consente.

I fili di apparecchi elettrici non devono mai essere toccati con oggetti metallici (tubi e profilati), getti d'acqua, getti di estintori idrici o a schiuma: ove questo risultasse necessario occorre togliere preventivamente tensione al circuito.

Non spostare macchine o quadri elettrici inidonei se non dopo aver disinserito l'alimentazione.

E' tassativamente vietato utilizzare scale metalliche a contatto con apparecchiature e linee elettriche.

Lavori in prossimità di linee elettriche. Assicurarsi che nella zona di lavoro, le eventuali linee elettriche aeree, rimangano sempre ad una distanza non inferiore ai cinque metri.

Quadri elettrici: posizione ed uso degli interruttori d'emergenza. Tutti quelli che operano in cantiere devono conoscere l'esatta posizione e le corrette modalità d'uso degli interruttori di emergenza posizionati sui quadri elettrici presenti nel cantiere.

Lampade portatili. L'eventuale sostituzione della lampadina di una lampada portatile, dovrà essere seguita solo dopo aver disinserito la spina dalla presa. Usare solo lampade portatili a norma e mai di fattura artigianale.

Riferimenti Normativi:

D.L. 19/9/1994 n.626 art.39; D.P.R. 7/1/1956 n.164 art.11; D.P.R. 27/4/1955 n.547 art.317; D.P.R. 27/4/1955 n.547 art.318; CEI 34-34.

3) Inalazione polveri, fibre, gas, vapori;

Danni all'apparato respiratorio ed in generale alla salute del lavoratore, derivanti dall'esposizione a materiali in grana minuta, o rilascianti fibre minute, o che possono dar luogo a sviluppo di polveri, gas, vapori, nebbie, aerosol.

Intossicazione causata dall'inalazione dei gas di scarico di motori a combustione o di fumi o di ossidi (ossidi di zinco, di carbonio, di azoto, di piombo, ecc.) tossici originati durante la combustione o la saldatura o il taglio termico di materiali di varia natura.

Misure Preventive e Protettive relative al rischio:

a) Inalazioni di sostanze nocive: prescrizioni generali;

Prescrizioni Organizzative:

Schede tossicologiche. E' necessario il preventivo esame della scheda tossicologica delle sostanze utilizzate per l'adozione delle specifiche misure di sicurezza.

Sostanze tossiche o nocive: recipienti. Le materie prime non in corso di lavorazione, i prodotti ed i rifiuti, che abbiano proprietà tossiche o caustiche, specialmente se sono allo stato liquido o se sono facilmente solubili o volatili, devono essere custoditi in recipienti a tenuta e muniti di buona chiusura.

Tali recipienti devono portare una scritta che ne indichi il contenuto ed avere le indicazioni e i contrassegni di cui all'art.355 del decreto del Presidente della Repubblica 27 Aprile 1955, n. 547.

Le materie in corso di lavorazione che siano fermentescibili o possano essere nocive alla salute o svolgere emanazioni sgradevoli, non devono essere accumulate nei locali di lavoro in quantità superiore a quella strettamente necessaria per la lavorazione.

Gli apparecchi e i recipienti che servono alla lavorazione oppure al trasporto dei materiali putrescibili o suscettibili di dare emanazioni sgradevoli, devono essere lavati frequentemente e, ove occorra, disinfettati.

Inalazioni di sostanze nocive:visite mediche. I lavoratori esposti a specifici rischi di inalazioni pericolose di sostanze o agenti nocivi (gas, polveri o fumi) devono avere a disposizione idonei mezzi di protezione personale (maschere respiratorie, ecc.), ed essere sottoposti a visita medica periodica secondo le tabelle ministeriali del D.P.R. 19/3/1956 n.303 art.33-allegato.

Prescrizioni Esecutive:

Inalazioni di sostanze nocive: visite mediche. I lavoratori esposti a specifici rischi di inalazioni pericolose di sostanze o agenti nocivi (gas, polveri o fumi) devono utilizzare i mezzi di protezione personale (maschere respiratorie, ecc.) messi a loro disposizione dal datore di lavoro, e farsi sottoporre a visita medica periodica secondo le tabelle ministeriali del D.P.R. 19/3/1956 n.303 art.33-allegato.

Riferimenti Normativi:

D.P.R. 27/4/1955 n.547 art.387; D.P.R. 19/3/1956 n.303 art.18; D.P.R. 19/3/1956 n.303 art.33; D.L. 15/8/1991 n.277.

b) Dispositivi di protezione dalle polveri: condizioni di utilizzo;

Prescrizioni Organizzative:

I lavoratori esposti a specifici rischi di inalazioni pericolose di gas, polveri o fumi nocivi devono avere a disposizione maschere respiratorie o altri dispositivi idonei, da conservarsi in luogo adatto facilmente accessibile e noto al personale.

Prescrizioni Esecutive:

Qualora per difficoltà di ordine ambientale od altre cause tecnicamente giustificate sia ridotta l'efficacia dei mezzi generali di prevenzione delle polveri, i lavoratori devono essere muniti e fare uso di idonee maschere antipolvere.

Riferimenti Normativi:

D.P.R. 27/4/1955 n.547 art.387.

4) Incendi o esplosioni;

Lesioni provocate da incendi e/o esplosioni conseguenti allo schiacciamento di tubazioni del gas in esercizio, alla combustione di recipienti o serbatoi contenenti carburanti o sostanze chimiche altamente deflagranti, al brillamento di esplosivo per demolizioni o di ordigni bellici interrati, ecc..

Misure Preventive e Protettive relative al rischio:

a) Prevenzioni generali a "Incendi o Espl.", comuni a attr. a motore o macchinari, mezzi d'opera;

Prescrizioni Organizzative:

Avviamento con spray. Se per l'avviamento del motore deve essere utilizzato lo speciale spray, devono essere seguite scrupolosamente tutte le istruzioni d'uso.

Posizionamento della macchina. La macchina deve essere posizionata lontano da materiali infiammabili.

Prescrizioni Esecutive:

Rifornimento di carburante. Il carburante dovrà essere trasportato in recipienti adeguati, dotati delle prescritte etichettature. Durante il rifornimento di carburante o la ricarica delle batterie, evitare accuratamente la presenza di fiamme libere o la produzione di scintille.

Tipo di carburante. Non deve essere utilizzato in alcun caso un combustibile diverso da quello indicato dal costruttore.

Perdite di carburante. Prima e durante le lavorazioni deve verificarsi che non vi siano perdite di carburante.

b) Condutture interrate nel cantiere;

Prescrizioni Esecutive:

Assicurarsi che nella zona di lavoro non vi siano cavi, tubazioni, ecc. interrate interessate dal passaggio di corrente elettrica, gas, acqua, ecc.

5) Investimento e ribaltamento;

Lesioni (schiacciamenti, cesoiamenti, stritolamenti, impatti, tagli) causate dall'investimento ad opera di macchine operatrici o conseguenti al ribaltamento delle stesse.

Misure Preventive e Protettive relative al rischio:

a) Prevenzioni a "Investimenti, ecc." comuni ai mezzi d'opera;

Prescrizioni Organizzative:

Manovra di retromarcia o con scarsa visibilità. Predisporre personale a terra per coadiuvare il pilota della macchina nelle operazioni di retromarcia, o in condizioni di scarsa visibilità.

Prescrizioni Esecutive:

Norme generali di guida nel cantiere. Tenersi a distanza di sicurezza dai mezzi operativi in movimento. Prestare attenzione alle segnalazioni acustiche e/o luminose ed alla segnaletica di sicurezza.

Fermo meccanico. Predisporre idoneo "fermo meccanico", qualora si stazioni in prossimità di scarpate.

Girofaro. Segnalare l'operatività del mezzo nell'area di cantiere con l'azionamento del girofaro.

Lavori notturni. In caso di lavori notturni, verificare, preventivamente ed attentamente, la zona di lavoro; utilizzare comunque, tutte le luci disponibili sulla macchina.

Manovra di retromarcia o con scarsa visibilità. Prima di iniziare il movimento della macchina in retromarcia, il conduttore dovrà accertarsi che la zona sia libera da ostacoli e da eventuale personale: a questo scopo verrà assistito da personale a terra.

Percorsi carrabili: ostacoli. Prima di utilizzare la macchina accertarsi dell'esistenza di eventuali vincoli derivanti da: ostacoli (in altezza ed in larghezza), limiti d'ingombro, ecc..

Percorsi carrabili: scarpate. Quando possibile, evitare di far funzionare la macchina nelle immediate vicinanze di scarpate, sia che si trovino a valle che a monte della macchina.

Percorsi carrabili: vincoli geomorfologici. Prima di movimentare la macchina accertarsi dell'esistenza di eventuali vincoli derivanti da:

- limitazioni di carico (terreno, pavimentazioni, rampe, opere di sostegno);

- pendenza del terreno.

Percorsi carrabili e pedonali del cantiere. Rispettare scrupolosamente la viabilità predisposta, senza invadere i percorsi pedonali.

Portata della macchina. Non deve essere mai superata la portata massima consentita per la macchina; ugualmente non è consentito superare l'ingombro massimo.

Sradicamento di alberi. Durante l'operazione di abbattimento di alberi, accertarsi di non aver posizionato la macchina, o parte di essa, dove potrebbero trovarsi le radici, per evitare che esse, sollevandosi, possano far ribaltare la macchina. Prima di utilizzare la macchina per tale operazione, accertarsi che la stessa sia munita di cabina capace di resistere alla eventuale caduta di rami, anche di grosse dimensioni.

Percorsi carrabili: sosta dei mezzi d'opera. Si dovrà provvedere, tutte le volte che un mezzo d'opera interrompe le lavorazioni, a spegnere il motore, posizionare i comandi in folle ed inserire il freno di stazionamento. Per far sostare il mezzo, bisognerà scegliere una zona dove non operino altre macchine e priva di traffico veicolare; ove ciò non fosse possibile, segnalare adeguatamente la presenza del mezzo in sosta. Bisognerà, inoltre, scegliere con attenzione il piano di stazionamento, assicurandosi, anzitutto, che il terreno abbia adeguata capacità portante; in particolare, nel caso di sosta su piano in pendenza, dovrà posizionarsi il mezzo d'opera trasversalmente alla pendenza, verificando l'assenza del pericolo di scivolamento e ribaltamento.

Limiti di velocità nel cantiere. Adeguare la velocità ai limiti stabiliti nel cantiere e comunque a valori tali da poterne mantenere costantemente il controllo. Al di fuori dei percorsi stabiliti ed in prossimità dei posti di lavoro si deve transitare a passo d'uomo.

Riferimenti Normativi:

D.P.R. 27/4/1955 n.547 art.182; D.P.R. 27/4/1955 n.547 art.215.

- b) Finitrice: area di lavoro;

Prescrizioni Organizzative:

La zona impegnata dalla finitrice durante il suo lavoro, deve essere mantenuta libera dalla presenza di qualsiasi lavoratore. In particolare deve essere ripetutamente ricordato alle maestranze il divieto anche solo di attraversare la suddetta area di lavoro.

Prescrizioni Esecutive:

E' tassativamente vietato a tutti i lavoratori attraversare la zona di lavoro della finitrice.

- 6) Rumore: dBA 85 / 90;

Danni all'apparato uditivo, causata da prolungata esposizione al rumore prodotto da lavorazioni o attrezzature: esposizione compresa tra 85 e 90 dBA.

Misure Preventive e Protettive relative al rischio:

- a) Protezione da rumore: dBA 85 / 90;

Prescrizioni Organizzative:

Controllo sanitario: esposizioni >85 dBA. I lavoratori la cui esposizione quotidiana personale al rumore supera 85 dBA, indipendentemente dall'uso di mezzi individuali di protezione, devono essere sottoposti a controllo sanitario.

Detto controllo comprende:

a) una visita medica preventiva, integrata da un esame della funzione uditiva eseguita nell'osservanza dei criteri riportati nell'allegato VII del DPR 277/91, per accertare l'assenza di controindicazioni al lavoro specifico ai fini della valutazione dell'idoneità dei lavoratori;

b) visite mediche periodiche, integrate dall'esame della funzione uditiva, per controllare lo stato di salute dei lavoratori ed esprimere il giudizio di idoneità. Esse devono tenere conto, oltre che dell'esposizione, anche della sensibilità acustica individuale. La prima di tali visite è effettuata non oltre un anno dopo la visita preventiva.

La frequenza delle visite successive è stabilita dal medico competente.

Gli intervalli non possono essere comunque superiori a due anni per lavoratori la cui esposizione quotidiana personale non supera 90 dBA e ad un anno nei casi di esposizione quotidiana personale superiore a 90 dBA.

Il datore di lavoro, in conformità al parere del medico competente, adotta misure preventive e protettive per singoli lavoratori, al fine di favorire il recupero audiologico. Tali misure possono comprendere la riduzione dell'esposizione quotidiana personale del lavoratore, conseguita mediante opportune misure organizzative.

Esposizione tra 85 e 90 dBA: adempimenti. Il datore di lavoro fornisce i mezzi individuali di protezione dell'udito a tutti i lavoratori la cui esposizione quotidiana personale può verosimilmente superare 85 dBA.

I mezzi individuali di protezione dell'udito sono adattati al singolo lavoratore ed alle sue condizioni di lavoro, tenendo conto della sicurezza e della salute.

I lavoratori ovvero i loro rappresentanti sono consultati per la scelta dei modelli dei mezzi di protezione individuale dell'udito.

Informazione e formazione: esposizione >85 dBA. Nelle attività che comportano un valore dell'esposizione quotidiana personale di un lavoratore al rumore superiore a 85 dBA, il datore di lavoro provvede a che i lavoratori ovvero i loro rappresentanti vengano informati su:

a) i rischi derivanti all'udito dall'esposizione al rumore;

b) le misure adottate;

c) le misure di protezione cui i lavoratori debbono conformarsi;

d) la funzione dei mezzi individuali di protezione, le circostanze in cui ne è previsto l'uso e le corrette modalità di uso;

e) il significato ed il ruolo del controllo sanitario per mezzo del medico competente;

f) i risultati ed il significato della valutazione del rumore durante il lavoro.

g) l'uso corretto, ai fini della riduzione al minimo dei rischi per l'udito, degli utensili, macchine, apparecchiature che, utilizzati in modo continuativo, producono un'esposizione quotidiana personale di un lavoratore al rumore pari o superiore a 85 dBA.

Obblighi del datore di lavoro: misure organizzative. Il datore di lavoro riduce al minimo, in relazione alle conoscenze acquisite in base al progresso tecnico, i rischi derivanti dall'esposizione al rumore mediante misure tecniche, organizzative e procedurali, concretamente attuabili, privilegiando gli interventi alla fonte.

Obblighi del datore di lavoro: acquisto di nuove macchine. Il datore di lavoro privilegia, all'atto dell'acquisto di nuovi utensili, macchine, apparecchiature, quelli che producono, nelle normali condizioni di funzionamento, il più basso livello di rumore.

**Prescrizioni Esecutive:**

Mezzi di protezione individuali dell'udito adeguati. I mezzi individuali di protezione dell'udito sono considerati adeguati se, correttamente usati, mantengono un livello di rischio uguale od inferiore a quello derivante da un'esposizione quotidiana personale di 90 dBA.

**Riferimenti Normativi:**

D.L. 15/8/1991 n.277 art.41; D.L. 15/8/1991 n.277 art.42; D.L. 15/8/1991 n.277 art.43; D.L. 15/8/1991 n.277 art.46.

7) Scivolamenti e cadute;

Scivolamenti e cadute sul piano di lavoro, provocati da presenza di grasso o sporco sui punti di appiglio (nel caso di salita su mezzi o macchine), o da cattive condizioni del posto di lavoro (come ad esempio disordine per presenza di residui sparsi delle lavorazioni), o da cattive condizioni della viabilità pedonale.

Misure Preventive e Protettive relative al rischio:

a) Salita sulla macchina: prevenzioni a "Scivolamenti, ecc.";

**Prescrizioni Esecutive:**

Salita sulla macchina: appigli vietati. Nel salire sulla macchina è assolutamente vietato utilizzare come appigli le tubazioni flessibili o le leve dei comandi.

Salita sulla macchina: condizioni degli appigli. Eliminare la eventuale presenza di grasso sugli scalini d'accesso, le maniglie e gli appigli, al fine di evitare scivolamenti con pericolose cadute.

Salita sulla macchina: condizioni del terreno. Prestare attenzione alle condizioni del terreno immediatamente attiguo alla macchina, onde evitare scivolamenti o cadute sul luogo di lavoro.

Salita sulla macchina: divieto. Non salire o scendere mai dalla macchina quando questa è in movimento.

8) Scoppio;

Lesioni conseguenti allo scoppio di silos, serbatoi, recipienti, tubazioni, macchine o utensili alimentati ad aria compressa o destinate alla sua produzione, ecc. per sovrappressioni causate da carico superiore ai limiti consentiti, malfunzionamento delle tubazioni di sfianto, danneggiamenti subiti, ecc.

Misure Preventive e Protettive relative al rischio:

a) Finitrice: connessioni e impianti;

**Prescrizioni Esecutive:**

All'inizio di ciascun turno di lavoro, va verificata l'efficienza del riduttore di pressione, del manometro e di tutte le connessioni tra tubazioni, bruciatori e bombole.

## Misure Preventive e Protettive relative alla Macchina:

1) Requisiti generali comuni a utensili, attr. a motore o macchinari, mezzi d'opera;

**Prescrizioni Organizzative:**

Documentazione allegata. L'attrezzatura a motore, il macchinario o il mezzo d'opera in oggetto, deve essere accompagnato, oltre che dalle normali informazioni di carattere strettamente tecnico, dal libretto di garanzia e dalle istruzioni d'uso e manutenzione, con le indicazioni necessarie per eseguire, senza alcun rischio, la messa in funzione e l'utilizzazione, il trasporto, l'eventuale installazione e/o montaggio (smontaggio), la regolazione, la manutenzione e le riparazioni. Tale documentazione deve, inoltre, fornire tutte le informazioni sull'emissione di potenza sonora e sulle vibrazioni prodotte.

Vendita o noleggio: disposizioni. Sono vietati la fabbricazione, la vendita, il noleggio e la concessione in uso di attrezzatura a motore, macchinari, mezzi d'opera e di impianti non rispondenti alle disposizioni legislative e regolamentari vigenti in materia di sicurezza. Chiunque concede in locazione finanziaria beni assoggettati a forme di certificazione o di omologazione obbligatoria è tenuto a che i medesimi siano accompagnati dalle previste certificazioni o dagli altri documenti previsti dalla legge.

Protezione e sicurezza delle macchine. Le parti di macchine, macchinari o attrezzi che costituiscano un pericolo, dovranno essere protetti o segregati o provvisti di dispositivi di sicurezza.

Manutenzione: norme generali. Tutti gli organi mobili dovranno essere lubrificati, se previsto dal libretto di manutenzione, avendo cura di ripristinare tutte le protezioni asportate, manomesse o danneggiate (schermi di protezione per ingranaggi, carter, ecc.). Deve essere evidenziata la presenza di punti di ossidazione che possa compromettere la funzionalità della macchina e, se necessario bisognerà provvedere alla relativa rimozione e verniciatura.

Manutenzione: verifiche periodiche. Prima dell'introduzione in cantiere di utensili, attrezzature a motore, macchinari e mezzi d'opera, e periodicamente durante le lavorazioni, dovranno essere eseguite accurate verifiche sullo stato manutentivo ad opera di personale qualificato in grado di procedere alle eventuali necessarie riparazioni.

Operazioni di regolazione e/o riparazione. Qualora vengano compiute operazioni di regolazione, riparazione o sostituzione di parti della macchina, bisognerà:

utilizzare solo ricambi ed accessori originali, come previsto nel libretto di manutenzione;

non modificare alcuna parte della macchina.

Ultimata la manutenzione e prima di rimettere in funzione la macchina, accertarsi di aver riposto tutti gli attrezzi utilizzati.

**Riferimenti Normativi:**

D.P.R. 27/4/1955 n.547 art.41; D.P.R. 27/4/1955 n.547 art.374; Circolare n.103/80.

2) Cabina di guida: requisiti;

**Prescrizioni Organizzative:**

Cabina di guida: protezioni. La macchina deve essere dotata di cabina di protezione per i casi di rovesciamento e caduta di oggetti dall'alto. (ROPS e FOPS)

**Prescrizioni Esecutive:**

Cabina di guida: ordine. Mantenere il posto guida libero da oggetti, attrezzi, ecc., soprattutto se non fissati adeguatamente.

Cabina di guida: regolazione del sedile. Prima di iniziare la lavorazione, regolare e bloccare il sedile di guida.

Cabina di guida: trasporto persone. Non trasportare persone se non all'interno della cabina di guida, sempre che questa sia idonea allo scopo e gli eventuali trasportati non costituiscano intralcio alle manovre.

- Riferimenti Normativi:
- 
- 3) D.P.R. 27/4/1955 n.547 art.182; D.M. 28/11/1987 n.593; D.M. 28/11/1987 n.594.  
Efficienza della macchina e dispositivi di segnalazione;
- Prescrizioni Organizzative:
- 
- La macchina deve essere dotata di appropriati dispositivi acustici e luminosi di segnalazione e di avvertimento, nonché di illuminazione del campo di manovra.
- Prescrizioni Esecutive:
- 
- Controllare l'efficienza dei freni, delle luci, dei dispositivi acustici e luminosi e di tutti i comandi e circuiti di manovra.
- Riferimenti Normativi:
- 
- 4) D.P.R. 27/4/1955 n.547 art.175.  
DPI: operatore finitrice;
- Prescrizioni Organizzative:
- 
- Devono essere forniti al lavoratore adeguati dispositivi di protezione individuale: a) guanti; b) casco; c) calzature di sicurezza; d) otoprotettori; e) mascherina antipolvere; f) indumenti protettivi (tute).

## Piattaforma sviluppabile

Piattaforma sviluppabile a mezzo braccio telescopico o "a pantografo" per lavori in elevazione (su facciate di fabbricati, volte di gallerie, ecc.).

### Rischi generati dall'uso della Macchina:

- 1) Caduta dall'alto;  
Caduta di persone dall'alto, in seguito alla perdita di equilibrio del lavoratore e/o all'assenza di adeguate protezioni (collettive od individuali), da opere provvisoriale, gru od autogrù, fori nei solai o balconate o rampe di scale o scavi, o da mezzi per scavo o trasporto, o da qualsiasi altra postazione di lavoro sopraelevata.  
Misure Preventive e Protettive relative al rischio:  
a) Piattaforma sviluppabile: prevenzioni a "Caduta dall'alto";
- Prescrizioni Esecutive:
- 
- Piattaforma sviluppabile: parapetti. Verificare l'efficienza dei parapetti della piattaforma su tutti i lati verso il vuoto.  
Piattaforma sviluppabile: salita. E' consentita la salita e la discesa dalla piattaforma solo quando essa si trova in posizione di riposo.  
Piattaforma sviluppabile: sovrastrutture. E' tassativamente vietato aggiungere sovrastrutture alla piattaforma.
- 2) Cesoiamenti, stritolamenti, impatti, lacerazioni;  
Ferite e lesioni (cesoiamenti, stritolamenti, impatti, lacerazioni) causate da contatti accidentali con organi mobili di macchine o mezzi, o per collisioni con ostacoli o altri mezzi presenti nell'area del cantiere.  
Misure Preventive e Protettive relative al rischio:  
a) Prevenzioni generali a "Cesoiamenti, ecc.", comuni a utensili, attr. a motore o macchinari, mezzi d'opera;
- Prescrizioni Esecutive:
- 
- Rimozione delle protezioni e dei dispositivi di sicurezza. Le protezioni ed i dispositivi di sicurezza di attrezzature, macchinari e mezzi d'opera non devono essere rimossi se non nei casi di assoluta necessità o per operazioni di manutenzione espressamente previste nelle istruzioni fornite dal produttore. Qualora debba provvedersi alla loro rimozione (previo permesso preventivo del preposto o del datore di lavoro), dovranno adottarsi contemporaneamente misure atte a mettere in evidenza e a ridurre al limite minimo possibile il pericolo che ne deriva. Il ricollocamento nella sede originaria delle protezioni o dei dispositivi di sicurezza rimossi, dovrà avvenire non appena siano cessate le ragioni che ne hanno reso necessaria la loro temporanea rimozione.  
Manutenzione: divieto con la macchina in funzione. Non è consentito pulire, oliare o ingrassare gli organi mobili, né eseguire qualsiasi operazioni di registrazione o di riparazione di attrezzature, macchinari o mezzi d'opera qualora siano in funzione, salvo non risulti espressamente indicato (con le relative procedure esecutive) nelle istruzioni di manutenzione.
- Riferimenti Normativi:
- 
- D.P.R. 27/4/1955 n.547 art.6; D.P.R. 27/4/1955 n.547 art.47; D.P.R. 27/4/1955 n.547 art.48; D.L. 19/9/1994 n.626 art.5; D.L. 19/9/1994 n.626 art.39.
- b) Raggio d'azione dei mezzi d'opera;
- Prescrizioni Organizzative:
- 
- Predisporre sbarramenti e segnaletica di sicurezza intorno all'area di azione dei mezzi d'opera
- Prescrizioni Esecutive:
- 
- Controllare, prima di iniziare la lavorazione, che le eventuali persone stazionanti in prossimità della macchina, siano al di fuori del raggio di azione della stessa.
- c) Piattaforma sviluppabile: manovre;
- Prescrizioni Esecutive:
- 
- La piattaforma sviluppabile deve essere manovrata direttamente dagli appositi comandi presenti su di essa.
- 3) Elettrocuzione;  
Elettrocuzione per contatto diretto o indiretto con parti dell'impianto elettrico in tensione.  
Folgorazione dovuta a caduta di fulmini in prossimità del lavoratore.  
Misure Preventive e Protettive relative al rischio:  
a) Apparecchi di sollevamento: alimentazione elettrica;
- Prescrizioni Organizzative:
- 
- L'alimentazione elettrica dell'apparecchio di sollevamento dovrà avvenire mediante cavo di alimentazione flessibile multipolare. L'apparecchio di sollevamento dovrà, inoltre, essere dotato di interruttore generale e differenziale ubicati sul quadro elettrico.
- Riferimenti Normativi:
- 
- D.P.R. 7/1/1956 n.164 art.288.
- b) Disposizioni comuni a tutti i lavoratori;
- Prescrizioni Organizzative:
- 
- Lavori in prossimità di linee elettriche. Non possono essere eseguiti lavori in prossimità di linee elettriche aeree a distanza minore di m 5 a meno che, previa segnalazione all'esercente le linee elettriche, non si provveda ad una adeguata protezione atta ad evitare accidentali contatti o pericolosi avvicinamenti ai conduttori delle linee stesse.  
Lampade portatili. Le lampade portatili devono essere:  
a) costruite con doppio isolamento;



- b) alimentate con bassissima tensione di sicurezza (24 V forniti mediante trasformatore di sicurezza) ovvero mediante separazione elettrica singola (220 V forniti mediante trasformatore di isolamento);  
c) provviste di idoneo involucro di vetro ed avere il portalampada e l'impugnatura costituita di materiale isolante non igroscopico;  
d) devono essere protette contro i danni accidentali tramite una griglia di protezione;  
e) provviste di cavo di alimentazione di tipo H07RN-F con una sezione minima dei conduttori di 1 mm<sup>2</sup>.  
Le lampadine usate non dovranno essere di elevata potenza per evitare possibili incendi e cedimento dell'isolamento per il calore prodotto.

**Prescrizioni Esecutive:**

Impianto elettrico: disposizioni generali di comportamento. Particolare cura, volta a salvaguardarne lo stato manutentivo, deve essere tenuta da parte dei lavoratori nei confronti dell'impianto elettrico di cantiere (in particolare nei confronti dei cavi, dei contatti, degli interruttori, delle prese di corrente, delle custodie di tutti gli elementi in tensione), data la sua pericolosità e la rapida usura cui sono soggette tutte le attrezzature presenti sul cantiere.

Impianto elettrico: obblighi dei lavoratori. Ciascun lavoratore è tenuto a segnalare immediatamente al proprio superiore la presenza di qualsiasi anomalia dell'impianto elettrico, come ad esempio:

apparecchiature elettriche aperte (batterie, interruttori, scatole, ecc.);

materiali e apparecchiature con involucri protettivi danneggiati o che presentino segni di bruciature;

cavi elettrici nudi o con isolamento rotto.

Manovre: condizioni di pericolo. E' assolutamente vietato toccare interruttori o pulsanti con le mani bagnate o stando sul bagnato, anche se il grado di protezione delle apparecchiature lo consente.

I fili di apparecchi elettrici non devono mai essere toccati con oggetti metallici (tubi e profilati), getti d'acqua, getti di estintori idrici o a schiuma: ove questo risultasse necessario occorre togliere preventivamente tensione al circuito.

Non spostare macchine o quadri elettrici inidonei se non dopo aver disinserito l'alimentazione.

E' tassativamente vietato utilizzare scale metalliche a contatto con apparecchiature e linee elettriche.

Lavori in prossimità di linee elettriche. Assicurarsi che nella zona di lavoro, le eventuali linee elettriche aeree, rimangano sempre ad una distanza non inferiore ai cinque metri.

Quadri elettrici: posizione ed uso degli interruttori d'emergenza. Tutti quelli che operano in cantiere devono conoscere l'esatta posizione e le corrette modalità d'uso degli interruttori di emergenza posizionati sui quadri elettrici presenti nel cantiere.

Lampade portatili. L'eventuale sostituzione della lampadina di una lampada portatile, dovrà essere seguita solo dopo aver disinserito la spina dalla presa. Usare solo lampade portatili a norma e mai di fattura artigianale.

**Riferimenti Normativi:**

D.L. 19/9/1994 n.626 art.39; D.P.R. 7/1/1956 n.164 art.11; D.P.R. 27/4/1955 n.547 art.317; D.P.R. 27/4/1955 n.547 art.318; CEI 34-34.

4) Getti o schizzi;

Lesioni riguardanti qualsiasi parte del corpo durante i lavori, a freddo o a caldo, eseguiti a mano o con utensili, con materiali, sostanze, prodotti, attrezzature che possono dare luogo a getti e/o schizzi pericolosi per la salute.

Lesioni riguardanti qualsiasi parte del corpo conseguenti alla proiezione di schegge durante lavorazioni eseguite direttamente o in postazioni di lavoro limitrofe.

Misure Preventive e Protettive relative al rischio:

- a) Prevenzioni a "Getti, ecc." comuni ai mezzi d'opera;

**Prescrizioni Esecutive:**

Impianto oleodinamico: verifiche durante il lavoro. Durante la lavorazione, devono essere frequentemente verificati i tubi e gli attacchi degli impianti oleodinamici.

Impianto oleodinamico: verifiche preventive. All'inizio di ciascun turno di lavoro va accuratamente verificata l'integrità dei tubi flessibili e dell'impianto oleodinamico in genere.

Interventi sull'impianto oleodinamico. Qualora fosse necessario intervenire su parti dell'impianto oleodinamico della macchina, bisognerà accertarsi preventivamente che la pressione sia nulla. La ricerca di un eventuale foro su un flessibile della macchina, dovrà eseguirsi sempre con molta cautela, e preventivamente muniti di occhiali di protezione.

5) Investimento e ribaltamento;

Lesioni (schiacciamenti, cesoiamenti, stritolamenti, impatti, tagli) causate dall'investimento ad opera di macchine operatrici o conseguenti al ribaltamento delle stesse.

Misure Preventive e Protettive relative al rischio:

- a) Piattaforma sviluppabile: prevenzioni a "Investimenti, ecc.";

**Prescrizioni Esecutive:**

Piattaforma sviluppabile: posizionamento. Prima di iniziare le lavorazioni, verificare la solidità del terreno e la sua orizzontalità.

Piattaforma sviluppabile: sovraccarichi. Non sovraccaricare la piattaforma con materiali e/o persone.

Piattaforma sviluppabile: spostamenti. Durante gli spostamenti della macchina, portare la piattaforma in posizione di riposo sgombrandola da materiali, utensili, ecc.

Piattaforma sviluppabile: stabilizzatori. Qualora la macchina sia dotata di stabilizzatori, essi andranno opportunamente posizionati prima dell'utilizzazione della piattaforma.

6) Rumore: dBA < 80;

Il lavoratore è addetto ad attività comportanti valore di esposizione quotidiana personale non superiore a 80 dBA: per tali lavoratori, il decreto 277/91 non impone alcun obbligo.

Misure Preventive e Protettive relative al rischio:

- a) Protezione da rumore: dBA < 80;

**Prescrizioni Organizzative:**

Obblighi del datore di lavoro: acquisto di nuove macchine. Il datore di lavoro privilegia, all'atto dell'acquisto di nuovi utensili, macchine, apparecchiature, quelli che producono, nelle normali condizioni di funzionamento, il più basso livello di rumore.

Obblighi del datore di lavoro: misure organizzative. Il datore di lavoro riduce al minimo, in relazione alle conoscenze acquisite in base al progresso tecnico, i rischi derivanti dall'esposizione al rumore mediante misure tecniche, organizzative e procedurali, concretamente attuabili, privilegiando gli interventi alla fonte.

**Riferimenti Normativi:**

D.L. 15/8/1991 n.277 art.41; D.L. 15/8/1991 n.277 art.46.

7) Scivolamenti e cadute;

Scivolamenti e cadute sul piano di lavoro, provocati da presenza di grasso o sporco sui punti di appiglio (nel caso di salita su mezzi o macchine), o da cattive condizioni del posto di lavoro (come ad esempio disordine per presenza di residui sparsi delle lavorazioni), o da cattive condizioni della viabilità pedonale.

Misure Preventive e Protettive relative al rischio:

- a) Salita sulla macchina: prevenzioni a "Scivolamenti, ecc.";



Salita sulla macchina: appigli vietati. Nel salire sulla macchina è assolutamente vietato utilizzare come appigli le tubazioni flessibili o le leve dei comandi.

Salita sulla macchina: condizioni degli appigli. Eliminare la eventuale presenza di grasso sugli scalini d'accesso, le maniglie e gli appigli, al fine di evitare scivolamenti con pericolose cadute.

Salita sulla macchina: condizioni del terreno. Prestare attenzione alle condizioni del terreno immediatamente attiguo alla macchina, onde evitare scivolamenti o cadute sul luogo di lavoro.

Salita sulla macchina: divieto. Non salire o scendere mai dalla macchina quando questa è in movimento.

#### Misure Preventive e Protettive relative alla Macchina:

- 1) Requisiti generali comuni a utensili, attr. a motore o macchinari, mezzi d'opera;

Prescrizioni Organizzative:

Documentazione allegata. L'attrezzatura a motore, il macchinario o il mezzo d'opera in oggetto, deve essere accompagnato, oltre che dalle normali informazioni di carattere strettamente tecnico, dal libretto di garanzia e dalle istruzioni d'uso e manutenzione, con le indicazioni necessarie per eseguire, senza alcun rischio, la messa in funzione e l'utilizzazione, il trasporto, l'eventuale installazione e/o montaggio (smontaggio), la regolazione, la manutenzione e le riparazioni. Tale documentazione deve, inoltre, fornire tutte le informazioni sull'emissione di potenza sonora e sulle vibrazioni prodotte.

Vendita o noleggio: disposizioni. Sono vietati la fabbricazione, la vendita, il noleggio e la concessione in uso di attrezzatura a motore, macchinari, mezzi d'opera e di impianti non rispondenti alle disposizioni legislative e regolamentari vigenti in materia di sicurezza. Chiunque concede in locazione finanziaria beni assoggettati a forme di certificazione o di omologazione obbligatoria è tenuto a che i medesimi siano accompagnati dalle previste certificazioni o dagli altri documenti previsti dalla legge.

Protezione e sicurezza delle macchine. Le parti di macchine, macchinari o attrezzi che costituiscano un pericolo, dovranno essere protetti o segregati o provvisti di dispositivi di sicurezza.

Manutenzione: norme generali. Tutti gli organi mobili dovranno essere lubrificati, se previsto dal libretto di manutenzione, avendo cura di ripristinare tutte le protezioni asportate, manomesse o danneggiate (schermi di protezione per ingranaggi, carter, ecc.). Deve essere evidenziata la presenza di punti di ossidazione che possa compromettere la funzionalità della macchina e, se necessario bisognerà provvedere alla relativa rimozione e verniciatura.

Manutenzione: verifiche periodiche. Prima dell'introduzione in cantiere di utensili, attrezzature a motore, macchinari e mezzi d'opera, e periodicamente durante le lavorazioni, dovranno essere eseguite accurate verifiche sullo stato manutentivo ad opera di personale qualificato in grado di procedere alle eventuali necessarie riparazioni.

Operazioni di regolazione e/o riparazione. Qualora vengano compiute operazioni di regolazione, riparazione o sostituzione di parti della macchina, bisognerà:

utilizzare solo ricambi ed accessori originali, come previsto nel libretto di manutenzione;

non modificare alcuna parte della macchina.

Ultimata la manutenzione e prima di rimettere in funzione la macchina, accertarsi di aver riposto tutti gli attrezzi utilizzati.

Riferimenti Normativi:

D.P.R. 27/4/1955 n.547 art.41; D.P.R. 27/4/1955 n.547 art.374; Circolare n.103/80.

- 2) Efficienza della macchina e dispositivi di segnalazione;

Prescrizioni Organizzative:

La macchina deve essere dotata di appropriati dispositivi acustici e luminosi di segnalazione e di avvertimento, nonché di illuminazione del campo di manovra.

Prescrizioni Esecutive:

Controllare l'efficienza dei freni, delle luci, dei dispositivi acustici e luminosi e di tutti i comandi e circuiti di manovra.

Riferimenti Normativi:

D.P.R. 27/4/1955 n.547 art.175.

- 3) Piattaforma sviluppabile: dispositivi di manovra;

Prescrizioni Esecutive:

All'inizio di ciascun turno di lavoro deve essere verificato il funzionamento dei dispositivi di manovra posti sulla piattaforma e sull'autocarro.

- 4) DPI: operatore su piattaforma sviluppabile;

Prescrizioni Organizzative:

Devono essere forniti al lavoratore adeguati dispositivi di protezione individuale: a) guanti; b) casco; c) calzature di sicurezza; d) cinture di sicurezza da utilizzare, collegandole agli appositi attacchi, durante operazioni particolari indumenti protettivi (tute).

## Rullo compressore

Il rullo compressore è una macchina, utilizzata prevalentemente nei lavori stradali, costituita da un corpo semovente, la cui traslazione e contemporanea compattazione del terreno o del manto bituminoso, avviene mediante due o tre grandi cilindri metallici (la cui rotazione permette l'avanzamento della macchina) adeguatamente pesanti, lisci o, eventualmente (solo per compattazione di terreno), dotati di punte per un'azione a maggior profondità.

#### Rischi generati dall'uso della Macchina:

- 1) Cesoiamenti, stritolamenti, impatti, lacerazioni;

Ferite e lesioni (cesoiamenti, stritolamenti, impatti, lacerazioni) causate da contatti accidentali con organi mobili di macchine o mezzi, o per collisioni con ostacoli o altri mezzi presenti nell'area del cantiere.

Misure Preventive e Protettive relative al rischio:

- a) Prevenzioni generali a "Cesoiamenti, ecc.", comuni a utensili, attr. a motore o macchinari, mezzi d'opera;

Prescrizioni Esecutive:

Rimozione delle protezioni e dei dispositivi di sicurezza. Le protezioni ed i dispositivi di sicurezza di attrezzature, macchinari e mezzi d'opera non devono essere rimossi se non nei casi di assoluta necessità o per operazioni di manutenzione espressamente previste nelle istruzioni fornite dal produttore. Qualora debba provvedersi alla loro rimozione (previo permesso preventivo del preposto o del datore di lavoro), dovranno adottarsi contemporaneamente misure atte a mettere in evidenza e a ridurre al limite minimo possibile il pericolo che ne deriva. Il ricollocamento nella sede originaria delle protezioni o dei dispositivi di sicurezza

rimossi, dovrà avvenire non appena siano cessate le ragioni che ne hanno reso necessaria la loro temporanea rimozione.

Manutenzione: divieto con la macchina in funzione. Non è consentito pulire, oliare o ingrassare gli organi mobili, né eseguire qualsiasi operazioni di registrazione o di riparazione di attrezzature, macchinari o mezzi d'opera qualora siano in funzione, salvo non risulti espressamente indicato (con le relative procedure esecutive) nelle istruzioni di manutenzione.

Riferimenti Normativi:

D.P.R. 27/4/1955 n.547 art.6; D.P.R. 27/4/1955 n.547 art.47; D.P.R. 27/4/1955 n.547 art.48; D.L. 19/9/1994 n.626 art.5; D.L. 19/9/1994 n.626 art.39.

- b) Raggio d'azione dei mezzi d'opera;

Prescrizioni Organizzative:

Predisporre sbarramenti e segnaletica di sicurezza intorno all'area di azione dei mezzi d'opera

Prescrizioni Esecutive:

Controllare, prima di iniziare la lavorazione, che le eventuali persone stazionanti in prossimità della macchina, siano al di fuori del raggio di azione della stessa.

- c) Posizione di guida del conducente;

Prescrizioni Esecutive:

Mantenere sempre la testa, il corpo e gli arti, dentro la cabina di guida, in modo da non esporsi ad eventuali rischi all'esterno (ostacoli fissi, rami, altri automezzi, caduta gravi, ecc.).

- 2) Elettrocuzione;

Elettrocuzione per contatto diretto o indiretto con parti dell'impianto elettrico in tensione.

Folgorazione dovuta a caduta di fulmini in prossimità del lavoratore.

Misure Preventive e Protettive relative al rischio:

- a) Disposizioni comuni a tutti i lavoratori;

Prescrizioni Organizzative:

Lavori in prossimità di linee elettriche. Non possono essere eseguiti lavori in prossimità di linee elettriche aeree a distanza minore di m 5 a meno che, previa segnalazione all' esercente le linee elettriche, non si provveda ad una adeguata protezione atta ad evitare accidentali contatti o pericolosi avvicinamenti ai conduttori delle linee stesse.

Lampade portatili. Le lampade portatili devono essere:

a) costruite con doppio isolamento;

b) alimentate con bassissima tensione di sicurezza (24 V forniti mediante trasformatore di sicurezza) ovvero mediante separazione elettrica singola (220 V forniti mediante trasformatore di isolamento);

c) provviste di idoneo involucro di vetro ed avere il portalampada e l'impugnatura costituita di materiale isolante non igroscopico;

d) devono essere protette contro i danni accidentali tramite una griglia di protezione;

e) provviste di cavo di alimentazione di tipo H07RN-F con una sezione minima dei conduttori di 1 mm<sup>2</sup>.

Le lampadine usate non dovranno essere di elevata potenza per evitare possibili incendi e cedimento dell'isolamento per il calore prodotto.

Prescrizioni Esecutive:

Impianto elettrico: disposizioni generali di comportamento. Particolare cura, volta a salvaguardarne lo stato manutentivo, deve essere tenuta da parte dei lavoratori nei confronti dell'impianto elettrico di cantiere (in particolare nei confronti dei cavi, dei contatti, degli interruttori, delle prese di corrente, delle custodie di tutti gli elementi in tensione), data la sua pericolosità e la rapida usura cui sono soggette tutte le attrezzature presenti sul cantiere.

Impianto elettrico: obblighi dei lavoratori. Ciascun lavoratore è tenuto a segnalare immediatamente al proprio superiore la presenza di qualsiasi anomalia dell'impianto elettrico, come ad esempio:

apparecchiature elettriche aperte (batterie, interruttori, scatole, ecc.);

materiali e apparecchiature con involucri protettivi danneggiati o che presentino segni di bruciature;

cavi elettrici nudi o con isolamento rotto.

Manovre: condizioni di pericolo. E' assolutamente vietato toccare interruttori o pulsanti con le mani bagnate o stando sul bagnato, anche se il grado di protezione delle apparecchiature lo consente.

I fili di apparecchi elettrici non devono mai essere toccati con oggetti metallici (tubi e profilati), getti d'acqua, getti di estintori idrici o a schiuma: ove questo risultasse necessario occorre togliere preventivamente tensione al circuito.

Non spostare macchine o quadri elettrici inidonei se non dopo aver disinserito l'alimentazione.

E' tassativamente vietato utilizzare scale metalliche a contatto con apparecchiature e linee elettriche.

Lavori in prossimità di linee elettriche. Assicurarsi che nella zona di lavoro, le eventuali linee elettriche aeree, rimangano sempre ad una distanza non inferiore ai cinque metri.

Quadri elettrici: posizione ed uso degli interruttori d'emergenza. Tutti quelli che operano in cantiere devono conoscere l'esatta posizione e le corrette modalità d'uso degli interruttori di emergenza posizionati sui quadri elettrici presenti nel cantiere.

Lampade portatili. L'eventuale sostituzione della lampadina di una lampada portatile, dovrà essere seguita solo dopo aver disinserito la spina dalla presa. Usare solo lampade portatili a norma e mai di fattura artigianale.

Riferimenti Normativi:

D.L. 19/9/1994 n.626 art.39; D.P.R. 7/1/1956 n.164 art.11; D.P.R. 27/4/1955 n.547 art.317; D.P.R. 27/4/1955 n.547 art.318; CEI 34-34.

- 3) Inalazione polveri, fibre, gas, vapori;

Danni all'apparato respiratorio ed in generale alla salute del lavoratore, derivanti dall'esposizione a materiali in grana minuta, o rilascianti fibre minute, o che possono dar luogo a sviluppo di polveri, gas, vapori, nebbie, aerosol.

Intossicazione causata dall'inalazione dei gas di scarico di motori a combustione o di fumi o di ossidi (ossidi di zinco, di carbonio, di azoto, di piombo, ecc.) tossici originati durante la combustione o la saldatura o il taglio termico di materiali di varia natura.

Misure Preventive e Protettive relative al rischio:

- a) Dispositivi di protezione dalle polveri: condizioni di utilizzo;

Prescrizioni Organizzative:

I lavoratori esposti a specifici rischi di inalazioni pericolose di gas, polveri o fumi nocivi devono avere a disposizione maschere respiratorie o altri dispositivi idonei, da conservarsi in luogo adatto facilmente accessibile e noto al personale.

Prescrizioni Esecutive:

Qualora per difficoltà di ordine ambientale od altre cause tecnicamente giustificate sia ridotta l'efficacia dei mezzi generali di prevenzione delle polveri, i lavoratori devono essere muniti e fare uso di idonee maschere antipolvere.

Riferimenti Normativi:

D.P.R. 27/4/1955 n.547 art.387.

- b) Inalazioni di sostanze nocive: prescrizioni generali;

Prescrizioni Organizzative:

Schede tossicologiche. E' necessario il preventivo esame della scheda tossicologica delle sostanze utilizzate per l'adozione delle specifiche misure di sicurezza.

Sostanze tossiche o nocive: recipienti. Le materie prime non in corso di lavorazione, i prodotti ed i rifiuti, che abbiano proprietà tossiche o caustiche, specialmente se sono allo stato liquido o se sono facilmente solubili o volatili, devono essere custoditi in recipienti a tenuta e muniti di buona chiusura.

Tali recipienti devono portare una scritta che ne indichi il contenuto ed avere le indicazioni e i contrassegni di cui all'art.355 del decreto del Presidente della Repubblica 27 Aprile 1955, n. 547.

Le materie in corso di lavorazione che siano fermentescibili o possano essere nocive alla salute o svolgere emanazioni sgradevoli, non devono essere accumulate nei locali di lavoro in quantità superiore a quella strettamente necessaria per la lavorazione.

Gli apparecchi e i recipienti che servono alla lavorazione oppure al trasporto dei materiali putrescibili o suscettibili di dare emanazioni sgradevoli, devono essere lavati frequentemente e, ove occorra, disinfettati.

Inalazioni di sostanze nocive:visite mediche. I lavoratori esposti a specifici rischi di inalazioni pericolose di sostanze o agenti nocivi (gas, polveri o fumi) devono avere a disposizione idonei mezzi di protezione personale (maschere respiratorie, ecc.), ed essere sottoposti a visita medica periodica secondo le tabelle ministeriali del D.P.R. 19/3/1956 n.303 art.33-allegato.

Prescrizioni Esecutive:

Inalazioni di sostanze nocive: visite mediche. I lavoratori esposti a specifici rischi di inalazioni pericolose di sostanze o agenti nocivi (gas, polveri o fumi) devono utilizzare i mezzi di protezione personale (maschere respiratorie, ecc.) messi a loro disposizione dal datore di lavoro, e farsi sottoporre a visita medica periodica secondo le tabelle ministeriali del D.P.R. 19/3/1956 n.303 art.33-allegato.

Riferimenti Normativi:

D.P.R. 27/4/1955 n.547 art.387; D.P.R. 19/3/1956 n.303 art.18; D.P.R. 19/3/1956 n.303 art.33; D.L. 15/8/1991 n.277.

4) Incendi o esplosioni;

Lesioni provocate da incendi e/o esplosioni conseguenti allo schiacciamento di tubazioni del gas in esercizio, alla combustione di recipienti o serbatoi contenenti carburanti o sostanze chimiche altamente deflagranti, al brillamento di esplosivo per demolizioni o di ordigni bellici interrati, ecc..

Misure Preventive e Protettive relative al rischio:

a) Prevenzioni generali a "Incendi o Espl.", comuni a attr. a motore o macchinari, mezzi d'opera;

Prescrizioni Organizzative:

Avviamento con spray. Se per l'avviamento del motore deve essere utilizzato lo speciale spray, devono essere seguite scrupolosamente tutte le istruzioni d'uso.

Posizionamento della macchina. La macchina deve essere posizionata lontano da materiali infiammabili.

Prescrizioni Esecutive:

Rifornimento di carburante. Il carburante dovrà essere trasportato in recipienti adeguati, dotati delle prescritte etichettature. Durante il rifornimento di carburante o la ricarica delle batterie, evitare accuratamente la presenza di fiamme libere o la produzione di scintille.

Tipo di carburante. Non deve essere utilizzato in alcun caso un combustibile diverso da quello indicato dal costruttore.

Perdite di carburante. Prima e durante le lavorazioni deve verificarsi che non vi siano perdite di carburante.

b) Condotture interrate nel cantiere;

Prescrizioni Esecutive:

Assicurarsi che nella zona di lavoro non vi siano cavi, tubazioni, ecc. interrate interessate dal passaggio di corrente elettrica, gas, acqua, ecc.

5) Investimento e ribaltamento;

Lesioni (schiacciamenti, cesoiamenti, stritolamenti, impatti, tagli) causate dall'investimento ad opera di macchine operatrici o conseguenti al ribaltamento delle stesse.

Misure Preventive e Protettive relative al rischio:

a) Prevenzioni a "Investimenti, ecc." comuni ai mezzi d'opera;

Prescrizioni Organizzative:

Manovra di retromarcia o con scarsa visibilità. Predisporre personale a terra per coadiuvare il pilota della macchina nelle operazioni di retromarcia, o in condizioni di scarsa visibilità.

Prescrizioni Esecutive:

Norme generali di guida nel cantiere. Tenersi a distanza di sicurezza dai mezzi operativi in movimento. Prestare attenzione alle segnalazioni acustiche e/o luminose ed alla segnaletica di sicurezza.

Fermo meccanico. Predisporre idoneo "fermo meccanico", qualora si stazioni in prossimità di scarpate.

Girofaro. Segnalare l'operatività del mezzo nell'area di cantiere con l'azionamento del girofaro.

Lavori notturni. In caso di lavori notturni, verificare, preventivamente ed attentamente, la zona di lavoro; utilizzare comunque, tutte le luci disponibili sulla macchina.

Manovra di retromarcia o con scarsa visibilità. Prima di iniziare il movimento della macchina in retromarcia, il conduttore dovrà accertarsi che la zona sia libera da ostacoli e da eventuale personale: a questo scopo verrà assistito da personale a terra.

Percorsi carrabili: ostacoli. Prima di utilizzare la macchina accertarsi dell'esistenza di eventuali vincoli derivanti da: ostacoli (in altezza ed in larghezza), limiti d'ingombro, ecc..

Percorsi carrabili: scarpate. Quando possibile, evitare di far funzionare la macchina nelle immediate vicinanze di scarpate, sia che si trovino a valle che a monte della macchina.

Percorsi carrabili: vincoli geomorfologici. Prima di movimentare la macchina accertarsi dell'esistenza di eventuali vincoli derivanti da:

- limitazioni di carico (terreno, pavimentazioni, rampe, opere di sostegno);

- pendenza del terreno.

Percorsi carrabili e pedonali del cantiere. Rispettare scrupolosamente la viabilità predisposta, senza invadere i percorsi pedonali.

Portata della macchina. Non deve essere mai superata la portata massima consentita per la macchina; ugualmente non è consentito superare l'ingombro massimo.

Sradicamento di alberi. Durante l'operazione di abbattimento di alberi, accertarsi di non aver posizionato la macchina, o parte di essa, dove potrebbero trovarsi le radici, per evitare che esse, sollevandosi, possano far ribaltare la macchina. Prima di utilizzare la macchina per tale operazione, accertarsi che la stessa sia munita di cabina capace di resistere alla eventuale caduta di rami, anche di grosse dimensioni.

Percorsi carrabili: sosta dei mezzi d'opera. Si dovrà provvedere, tutte le volte che un mezzo d'opera interrompe le lavorazioni, a spegnere il motore, posizionare i comandi in folle ed inserire il freno di stazionamento. Per far sostare il mezzo, bisognerà scegliere una zona dove non operino altre macchine e priva di traffico veicolare; ove ciò non fosse possibile, segnalare adeguatamente la presenza del mezzo in sosta. Bisognerà, inoltre, scegliere con attenzione il piano di stazionamento, assicurandosi, anzitutto, che il

terreno abbia adeguata capacità portante; in particolare, nel caso di sosta su piano in pendenza, dovrà posizionarsi il mezzo d'opera trasversalmente alla pendenza, verificando l'assenza del pericolo di scivolamento e ribaltamento.  
Limiti di velocità nel cantiere. Adeguare la velocità ai limiti stabiliti nel cantiere e comunque a valori tali da poterne mantenere costantemente il controllo. Al di fuori dei percorsi stabiliti ed in prossimità dei posti di lavoro si deve transitare a passo d'uomo.

Riferimenti Normativi:

D.P.R. 27/4/1955 n.547 art.182; D.P.R. 27/4/1955 n.547 art.215.

- b) Rullo compressore: prevenzioni a "Investimenti, ecc.";

Prescrizioni Organizzative:

Rullo compressore: area di lavoro. La zona impegnata dal rullo compressore durante il suo lavoro, deve essere mantenuta libera dalla presenza di qualsiasi lavoratore. In particolare deve essere ripetutamente ricordato alle maestranze il divieto anche solo di attraversare la suddetta area di lavoro.

Prescrizioni Esecutive:

Rullo compressore: area di lavoro. E' tassativamente vietato a tutti i lavoratori attraversare la zona di lavoro del rullo compressore.  
Rullo compressore: velocità. Durante la lavorazione, il pilota dovrà condurre il rullo compressore alla minima velocità possibile, compatibilmente con il lavoro da eseguire.

- 6) Rumore: dBA 80 / 85;

Danni all'apparato uditivo, causata da prolungata esposizione al rumore prodotto da lavorazioni o attrezzature: esposizione compresa tra 80 e 85 dBA.

Misure Preventive e Protettive relative al rischio:

- a) Protezione da rumore: dBA 80 / 85;

Prescrizioni Organizzative:

Controllo sanitario: esposizioni tra 80 e 85 dBA. Il controllo sanitario è esteso ai lavoratori la cui esposizione quotidiana personale sia compresa tra 80 dBA e 85 dBA qualora i lavoratori interessati ne facciano richiesta e il medico competente ne confermi l'opportunità, anche al fine di individuare eventuali effetti extrauditivi.

Detto controllo comprende:

- a) una visita medica preventiva, integrata da un esame della funzione uditiva eseguita nell'osservanza dei criteri riportati nell'allegato VII, per accertare l'assenza di controindicazioni al lavoro specifico ai fini della valutazione dell'idoneità dei lavoratori;  
b) visite mediche periodiche, integrate dall'esame della funzione uditiva, per controllare lo stato di salute dei lavoratori ed esprimere il giudizio di idoneità. Esse devono tenere conto, oltre che dell'esposizione, anche della sensibilità acustica individuale. La prima di tali visite è effettuata non oltre un anno dopo la visita preventiva.

La frequenza delle visite successive è stabilita dal medico competente.

Il datore di lavoro, in conformità al parere del medico competente, adotta misure preventive e protettive per singoli lavoratori, al fine di favorire il recupero audiologico. Tali misure possono comprendere la riduzione dell'esposizione quotidiana personale del lavoratore, conseguita mediante opportune misure organizzative.

Informazione e formazione: esposizione tra 80 e 85 dBA. Nelle attività che comportano un valore dell'esposizione quotidiana personale di un lavoratore al rumore superiore a 80 dBA, il datore di lavoro provvede a che i lavoratori ovvero i loro rappresentanti vengano informati su:

- a) i rischi derivanti all'udito dall'esposizione al rumore;  
b) le misure adottate;  
c) le misure di protezione cui i lavoratori debbono conformarsi;  
d) la funzione dei mezzi individuali di protezione, le circostanze in cui ne è previsto l'uso e le modalità di uso;  
e) il significato ed il ruolo del controllo sanitario per mezzo del medico competente;  
f) i risultati ed il significato della valutazione del rumore durante il lavoro.

Obblighi del datore di lavoro: misure organizzative. Il datore di lavoro riduce al minimo, in relazione alle conoscenze acquisite in base al progresso tecnico, i rischi derivanti dall'esposizione al rumore mediante misure tecniche, organizzative e procedurali, concretamente attuabili, privilegiando gli interventi alla fonte.

Obblighi del datore di lavoro: acquisto di nuove macchine. Il datore di lavoro privilegia, all'atto dell'acquisto di nuovi utensili, macchine, apparecchiature, quelli che producono, nelle normali condizioni di funzionamento, il più basso livello di rumore.

Prescrizioni Esecutive:

Mezzi di protezione individuali dell'udito adeguati. I mezzi individuali di protezione dell'udito sono considerati adeguati se, correttamente usati, mantengono un livello di rischio uguale od inferiore a quello derivante da un'esposizione quotidiana personale di 90 dBA.

Riferimenti Normativi:

D.L. 15/8/1991 n.277 art.41; D.L. 15/8/1991 n.277 art.42; D.L. 15/8/1991 n.277 art.43; D.L. 15/8/1991 n.277 art.46.

- 7) Scivolamenti e cadute;

Scivolamenti e cadute sul piano di lavoro, provocati da presenza di grasso o sporco sui punti di appiglio (nel caso di salita su mezzi o macchine), o da cattive condizioni del posto di lavoro (come ad esempio disordine per presenza di residui sparsi delle lavorazioni), o da cattive condizioni della viabilità pedonale.

Misure Preventive e Protettive relative al rischio:

- a) Salita sulla macchina: prevenzioni a "Scivolamenti, ecc.";

Prescrizioni Esecutive:

Salita sulla macchina: appigli vietati. Nel salire sulla macchina è assolutamente vietato utilizzare come appigli le tubazioni flessibili o le leve dei comandi.

Salita sulla macchina: condizioni degli appigli. Eliminare la eventuale presenza di grasso sugli scalini d'accesso, le maniglie e gli appigli, al fine di evitare scivolamenti con pericolose cadute.

Salita sulla macchina: condizioni del terreno. Prestare attenzione alle condizioni del terreno immediatamente attiguo alla macchina, onde evitare scivolamenti o cadute sul luogo di lavoro.

Salita sulla macchina: divieto. Non salire o scendere mai dalla macchina quando questa è in movimento.

- b) Trasporto persone sulla macchina;

Prescrizioni Esecutive:

Non trasportare persone sulla macchina, a meno che non siano stati predisposti idonei dispositivi atti ad evitare le cadute.

Misure Preventive e Protettive relative alla Macchina:

- 1) Requisiti generali comuni a utensili, attr. a motore o macchinari, mezzi d'opera;

Prescrizioni Organizzative:

Documentazione allegata. L'attrezzatura a motore, il macchinario o il mezzo d'opera in oggetto, deve essere accompagnato, oltre che dalle normali informazioni di carattere strettamente tecnico, dal libretto di garanzia e dalle istruzioni d'uso e manutenzione, con le indicazioni necessarie per eseguire, senza alcun rischio, la messa in funzione e l'utilizzazione, il trasporto, l'eventuale installazione e/o montaggio (smontaggio), la regolazione, la manutenzione e le riparazioni. Tale documentazione deve, inoltre, fornire tutte le informazioni sull'emissione di potenza sonora e sulle vibrazioni prodotte.

Vendita o noleggio: disposizioni. Sono vietati la fabbricazione, la vendita, il noleggio e la concessione in uso di attrezzatura a motore, macchinari, mezzi d'opera e di impianti non rispondenti alle disposizioni legislative e regolamentari vigenti in materia di sicurezza. Chiunque concede in locazione finanziaria beni assoggettati a forme di certificazione o di omologazione obbligatoria è tenuto a che i medesimi siano accompagnati dalle previste certificazioni o dagli altri documenti previsti dalla legge.

Protezione e sicurezza delle macchine. Le parti di macchine, macchinari o attrezzi che costituiscano un pericolo, dovranno essere protetti o segregati o provvisti di dispositivi di sicurezza.

Manutenzione: norme generali. Tutti gli organi mobili dovranno essere lubrificati, se previsto dal libretto di manutenzione, avendo cura di ripristinare tutte le protezioni asportate, manomesse o danneggiate (schermi di protezione per ingranaggi, carter, ecc.). Deve essere evidenziata la presenza di punti di ossidazione che possa compromettere la funzionalità della macchina e, se necessario bisognerà provvedere alla relativa rimozione e verniciatura.

Manutenzione: verifiche periodiche. Prima dell'introduzione in cantiere di utensili, attrezzature a motore, macchinari e mezzi d'opera, e periodicamente durante le lavorazioni, dovranno essere eseguite accurate verifiche sullo stato manutentivo ad opera di personale qualificato in grado di procedere alle eventuali necessarie riparazioni.

Operazioni di regolazione e/o riparazione. Qualora vengano compiute operazioni di regolazione, riparazione o sostituzione di parti della macchina, bisognerà:

utilizzare solo ricambi ed accessori originali, come previsto nel libretto di manutenzione;

non modificare alcuna parte della macchina.

Ultimata la manutenzione e prima di rimettere in funzione la macchina, accertarsi di aver riposto tutti gli attrezzi utilizzati.

Riferimenti Normativi:

D.P.R. 27/4/1955 n.547 art.41; D.P.R. 27/4/1955 n.547 art.374; Circolare n.103/80.

- 2) Rullo compressore: requisiti generali;

Prescrizioni Organizzative:

Rullo compressore: dispositivi di comando. I dispositivi di comando del rullo compressore devono essere contrassegnati da chiare indicazioni che definiscano le manovre cui sono preposti.

Rullo compressore: dispositivo di avvio. Il rullo compressore deve essere corredato di un dispositivo che ne impedisce l'avvio qualora il motore non si trovi in folle.

- 3) Cabina di guida: requisiti;

Prescrizioni Organizzative:

Cabina di guida: protezioni. La macchina deve essere dotata di cabina di protezione per i casi di rovesciamento e caduta di oggetti dall'alto. (ROPS e FOPS)

Prescrizioni Esecutive:

Cabina di guida: ordine. Mantenere il posto guida libero da oggetti, attrezzi, ecc., soprattutto se non fissati adeguatamente.

Cabina di guida: regolazione del sedile. Prima di iniziare la lavorazione, regolare e bloccare il sedile di guida.

Cabina di guida: trasporto persone. Non trasportare persone se non all'interno della cabina di guida, sempre che questa sia idonea allo scopo e gli eventuali trasportati non costituiscano intralcio alle manovre.

Riferimenti Normativi:

D.P.R. 27/4/1955 n.547 art.182; D.M. 28/11/1987 n.593; D.M. 28/11/1987 n.594.

- 4) Efficienza della macchina e dispositivi di segnalazione;

Prescrizioni Organizzative:

La macchina deve essere dotata di appropriati dispositivi acustici e luminosi di segnalazione e di avvertimento, nonché di illuminazione del campo di manovra.

Prescrizioni Esecutive:

Controllare l'efficienza dei freni, delle luci, dei dispositivi acustici e luminosi e di tutti i comandi e circuiti di manovra.

Riferimenti Normativi:

D.P.R. 27/4/1955 n.547 art.175.

- 5) DPI: operatore rullo compressore;

Prescrizioni Organizzative:

Devono essere forniti ai lavoratori adeguati dispositivi di protezione individuale: a) guanti; b) casco; c) calzature di sicurezza; d) ottoprotettori; e) mascherina antipolvere; f) indumenti protettivi (tute).

## Scarificatrice

La scarificatrice è una macchina utilizzata per la rimozione di manti stradali esistenti, i cui principali organi lavoratori sono una fresa rotante ed un nastro trasportatore.

### Rischi generati dall'uso della Macchina:

- 1) Cesoiamenti, stritolamenti, impatti, lacerazioni;

Ferite e lesioni (cesoiamenti, stritolamenti, impatti, lacerazioni) causate da contatti accidentali con organi mobili di macchine o mezzi, o per collisioni con ostacoli o altri mezzi presenti nell'area del cantiere.

Misure Preventive e Protettive relative al rischio:

- a) Prevenzioni generali a "Cesoiamenti, ecc.", comuni a utensili, attr. a motore o macchinari, mezzi d'opera;

Prescrizioni Esecutive:

Rimozione delle protezioni e dei dispositivi di sicurezza. Le protezioni ed i dispositivi di sicurezza di attrezzature, macchinari e mezzi d'opera non devono essere rimossi se non nei casi di assoluta necessità o per operazioni di manutenzione espressamente previste nelle istruzioni fornite dal produttore. Qualora debba provvedersi alla loro rimozione (previo permesso preventivo del preposto o del datore di lavoro), dovranno adottarsi contemporaneamente misure atte a mettere in evidenza e a ridurre al limite minimo possibile il pericolo che ne deriva. Il ricollocamento nella sede originaria delle protezioni o dei dispositivi di sicurezza rimossi, dovrà avvenire non appena siano cessate le ragioni che ne hanno reso necessaria la loro temporanea rimozione.

Manutenzione: divieto con la macchina in funzione. Non è consentito pulire, oliare o ingrassare gli organi mobili, né eseguire



qualsiasi operazioni di registrazione o di riparazione di attrezzature, macchinari o mezzi d'opera qualora siano in funzione, salvo non risulti espressamente indicato (con le relative procedure esecutive) nelle istruzioni di manutenzione.

Riferimenti Normativi:

D.P.R. 27/4/1955 n.547 art.6; D.P.R. 27/4/1955 n.547 art.47; D.P.R. 27/4/1955 n.547 art.48; D.L. 19/9/1994 n.626 art.5; D.L. 19/9/1994 n.626 art.39.

- b) Raggio d'azione dei mezzi d'opera;

Prescrizioni Organizzative:

Predisporre sbarramenti e segnaletica di sicurezza intorno all'area di azione dei mezzi d'opera

Prescrizioni Esecutive:

Controllare, prima di iniziare la lavorazione, che le eventuali persone stazionanti in prossimità della macchina, siano al di fuori del raggio di azione della stessa.

- c) Scarificatrice: carter;

Prescrizioni Esecutive:

All'inizio di ciascun turno di lavoro, verificare l'efficienza del carter del rotore fresante e del nastro trasportatore.

- 2) Elettrocuzione;

Elettrocuzione per contatto diretto o indiretto con parti dell'impianto elettrico in tensione.

Folgorazione dovuta a caduta di fulmini in prossimità del lavoratore.

Misure Preventive e Protettive relative al rischio:

- a) Disposizioni comuni a tutti i lavoratori;

Prescrizioni Organizzative:

Lavori in prossimità di linee elettriche. Non possono essere eseguiti lavori in prossimità di linee elettriche aeree a distanza minore di m 5 a meno che, previa segnalazione all'esercente le linee elettriche, non si provveda ad una adeguata protezione atta ad evitare accidentali contatti o pericolosi avvicinamenti ai conduttori delle linee stesse.

Lampade portatili. Le lampade portatili devono essere:

a) costruite con doppio isolamento;

b) alimentate con bassissima tensione di sicurezza (24 V forniti mediante trasformatore di sicurezza) ovvero mediante separazione elettrica singola (220 V forniti mediante trasformatore di isolamento);

c) provviste di idoneo involucro di vetro ed avere il portalampada e l'impugnatura costituita di materiale isolante non igroscopico;

d) devono essere protette contro i danni accidentali tramite una griglia di protezione;

e) provviste di cavo di alimentazione di tipo H07RN-F con una sezione minima dei conduttori di 1 mm<sup>2</sup>.

Le lampadine usate non dovranno essere di elevata potenza per evitare possibili incendi e cedimento dell'isolamento per il calore prodotto.

Prescrizioni Esecutive:

Impianto elettrico: disposizioni generali di comportamento. Particolare cura, volta a salvaguardarne lo stato manutentivo, deve essere tenuta da parte dei lavoratori nei confronti dell'impianto elettrico di cantiere (in particolare nei confronti dei cavi, dei contatti, degli interruttori, delle prese di corrente, delle custodie di tutti gli elementi in tensione), data la sua pericolosità e la rapida usura cui sono soggette tutte le attrezzature presenti sul cantiere.

Impianto elettrico: obblighi dei lavoratori. Ciascun lavoratore è tenuto a segnalare immediatamente al proprio superiore la presenza di qualsiasi anomalia dell'impianto elettrico, come ad esempio:

apparecchiature elettriche aperte (batterie, interruttori, scatole, ecc.);

materiali e apparecchiature con involucri protettivi danneggiati o che presentino segni di bruciature;

cavi elettrici nudi o con isolamento rotto.

Manovre: condizioni di pericolo. E' assolutamente vietato toccare interruttori o pulsanti con le mani bagnate o stando sul bagnato, anche se il grado di protezione delle apparecchiature lo consente.

I fili di apparecchi elettrici non devono mai essere toccati con oggetti metallici (tubi e profilati), getti d'acqua, getti di estintori idrici o a schiuma: ove questo risultasse necessario occorre togliere preventivamente tensione al circuito.

Non spostare macchine o quadri elettrici inidonei se non dopo aver disinserito l'alimentazione.

E' tassativamente vietato utilizzare scale metalliche a contatto con apparecchiature e linee elettriche.

Lavori in prossimità di linee elettriche. Assicurarci che nella zona di lavoro, le eventuali linee elettriche aeree, rimangano sempre ad una distanza non inferiore ai cinque metri.

Quadri elettrici: posizione ed uso degli interruttori d'emergenza. Tutti quelli che operano in cantiere devono conoscere l'esatta posizione e le corrette modalità d'uso degli interruttori di emergenza posizionati sui quadri elettrici presenti nel cantiere.

Lampade portatili. L'eventuale sostituzione della lampadina di una lampada portatile, dovrà essere seguita solo dopo aver disinserito la spina dalla presa. Usare solo lampade portatili a norma e mai di fattura artigianale.

Riferimenti Normativi:

D.L. 19/9/1994 n.626 art.39; D.P.R. 7/1/1956 n.164 art.11; D.P.R. 27/4/1955 n.547 art.317; D.P.R. 27/4/1955 n.547 art.318; CEI 34-34.

- 3) Inalazione polveri, fibre, gas, vapori;

Danni all'apparato respiratorio ed in generale alla salute del lavoratore, derivanti dall'esposizione a materiali in grana minuta, o rilascianti fibre minute, o che possono dar luogo a sviluppo di polveri, gas, vapori, nebbie, aerosol.

Intossicazione causata dall'inalazione dei gas di scarico di motori a combustione o di fumi o di ossidi (ossidi di zinco, di carbonio, di azoto, di piombo, ecc.) tossici originati durante la combustione o la saldatura o il taglio termico di materiali di varia natura.

Misure Preventive e Protettive relative al rischio:

- a) Dispositivi di protezione dalle polveri: condizioni di utilizzo;

Prescrizioni Organizzative:

I lavoratori esposti a specifici rischi di inalazioni pericolose di gas, polveri o fumi nocivi devono avere a disposizione maschere respiratorie o altri dispositivi idonei, da conservarsi in luogo adatto facilmente accessibile e noto al personale.

Prescrizioni Esecutive:

Qualora per difficoltà di ordine ambientale od altre cause tecnicamente giustificate sia ridotta l'efficacia dei mezzi generali di prevenzione delle polveri, i lavoratori devono essere muniti e fare uso di idonee maschere antipolvere.

Riferimenti Normativi:

D.P.R. 27/4/1955 n.547 art.387.

- b) Inumidimento del materiale;

Prescrizioni Esecutive:

Quando non sono attuabili le misure tecniche di prevenzione e la natura del materiale polveroso lo consenta, si deve provvedere all'inumidimento del materiale stesso.

Riferimenti Normativi:



D.P.R. 19/3/1956 n.303 art.21.

- 4) Incendi o esplosioni;  
Lesioni provocate da incendi e/o esplosioni conseguenti allo schiacciamento di tubazioni del gas in esercizio, alla combustione di recipienti o serbatoi contenenti carburanti o sostanze chimiche altamente deflagranti, al brillamento di esplosivo per demolizioni o di ordigni bellici interrati, ecc..

Misure Preventive e Protettive relative al rischio:

- a) Prevenzioni generali a "Incendi o Espl.", comuni a attr. a motore o macchinari, mezzi d'opera;

**Prescrizioni Organizzative:**

Avviamento con spray. Se per l'avviamento del motore deve essere utilizzato lo speciale spray, devono essere seguite scrupolosamente tutte le istruzioni d'uso.

Posizionamento della macchina. La macchina deve essere posizionata lontano da materiali infiammabili.

**Prescrizioni Esecutive:**

Rifornimento di carburante. Il carburante dovrà essere trasportato in recipienti adeguati, dotati delle prescritte etichettature. Durante il rifornimento di carburante o la ricarica delle batterie, evitare accuratamente la presenza di fiamme libere o la produzione di scintille.

Tipo di carburante. Non deve essere utilizzato in alcun caso un combustibile diverso da quello indicato dal costruttore.

Perdite di carburante. Prima e durante le lavorazioni deve verificarsi che non vi siano perdite di carburante.

- 5) Investimento e ribaltamento;  
Lesioni (schiacciamenti, cesoiamenti, stritolamenti, impatti, tagli) causate dall'investimento ad opera di macchine operatrici o conseguenti al ribaltamento delle stesse.

Misure Preventive e Protettive relative al rischio:

- a) Prevenzioni a "Investimenti, ecc." comuni ai mezzi d'opera;

**Prescrizioni Organizzative:**

Manovra di retromarcia o con scarsa visibilità. Predisporre personale a terra per coadiuvare il pilota della macchina nelle operazioni di retromarcia, o in condizioni di scarsa visibilità.

**Prescrizioni Esecutive:**

Norme generali di guida nel cantiere. Tenersi a distanza di sicurezza dai mezzi operativi in movimento. Prestare attenzione alle segnalazioni acustiche e/o luminose ed alla segnaletica di sicurezza.

Fermo meccanico. Predisporre idoneo "fermo meccanico", qualora si stazioni in prossimità di scarpate.

Girofaro. Segnalare l'operatività del mezzo nell'area di cantiere con l'azionamento del girofaro.

Lavori notturni. In caso di lavori notturni, verificare, preventivamente ed attentamente, la zona di lavoro; utilizzare comunque, tutte le luci disponibili sulla macchina.

Manovra di retromarcia o con scarsa visibilità. Prima di iniziare il movimento della macchina in retromarcia, il conduttore dovrà accertarsi che la zona sia libera da ostacoli e da eventuale personale: a questo scopo verrà assistito da personale a terra.

Percorsi carrabili: ostacoli. Prima di utilizzare la macchina accertarsi dell'esistenza di eventuali vincoli derivanti da: ostacoli (in altezza ed in larghezza), limiti d'ingombro, ecc..

Percorsi carrabili: scarpate. Quando possibile, evitare di far funzionare la macchina nelle immediate vicinanze di scarpate, sia che si trovino a valle che a monte della macchina.

Percorsi carrabili: vincoli geomorfologici. Prima di movimentare la macchina accertarsi dell'esistenza di eventuali vincoli derivanti da:

- limitazioni di carico (terreno, pavimentazioni, rampe, opere di sostegno);

- pendenza del terreno.

Percorsi carrabili e pedonali del cantiere. Rispettare scrupolosamente la viabilità predisposta, senza invadere i percorsi pedonali.

Portata della macchina. Non deve essere mai superata la portata massima consentita per la macchina; ugualmente non è consentito superare l'ingombro massimo.

Sradicamento di alberi. Durante l'operazione di abbattimento di alberi, accertarsi di non aver posizionato la macchina, o parte di essa, dove potrebbero trovarsi le radici, per evitare che esse, sollevandosi, possano far ribaltare la macchina. Prima di utilizzare la macchina per tale operazione, accertarsi che la stessa sia munita di cabina capace di resistere alla eventuale caduta di rami, anche di grosse dimensioni.

Percorsi carrabili: sosta dei mezzi d'opera. Si dovrà provvedere, tutte le volte che un mezzo d'opera interrompe le lavorazioni, a spegnere il motore, posizionare i comandi in folle ed inserire il freno di stazionamento. Per far sostare il mezzo, bisognerà scegliere una zona dove non operino altre macchine e priva di traffico veicolare; ove ciò non fosse possibile, segnalare adeguatamente la presenza del mezzo in sosta. Bisognerà, inoltre, scegliere con attenzione il piano di stazionamento, assicurandosi, anzitutto, che il terreno abbia adeguata capacità portante; in particolare, nel caso di sosta su piano in pendenza, dovrà posizionarsi il mezzo d'opera trasversalmente alla pendenza, verificando l'assenza del pericolo di scivolamento e ribaltamento.

Limiti di velocità nel cantiere. Adeguare la velocità ai limiti stabiliti nel cantiere e comunque a valori tali da poterne mantenere costantemente il controllo. Al di fuori dei percorsi stabiliti ed in prossimità dei posti di lavoro si deve transitare a passo d'uomo.

**Riferimenti Normativi:**

D.P.R. 27/4/1955 n.547 art.182; D.P.R. 27/4/1955 n.547 art.215.

- b) Scarificatrice: area di lavoro;

**Prescrizioni Organizzative:**

La zona impegnata dalla rifinitrice durante il suo lavoro, deve essere mantenuta libera dalla presenza di qualsiasi lavoratore. In particolare deve essere ripetutamente ricordato alle maestranze il divieto anche solo di attraversare la suddetta area di lavoro.

**Prescrizioni Esecutive:**

E' tassativamente vietato a tutti i lavoratori attraversare la zona di lavoro della scarificatrice.

- 6) Rumore: dBA > 90;  
Danni all'apparato uditivo, causata da prolungata esposizione al rumore prodotto da lavorazioni o attrezzature: esposizione superiore a 90 dBA.

Misure Preventive e Protettive relative al rischio:

- a) Protezione da rumore: dBA > 90;

**Prescrizioni Organizzative:**

Controllo sanitario: esposizioni >85 dBA. I lavoratori la cui esposizione quotidiana personale al rumore supera 85 dBA, indipendentemente dall'uso di mezzi individuali di protezione, devono essere sottoposti a controllo sanitario.

Detto controllo comprende:

- a) una visita medica preventiva, integrata da un esame della funzione uditiva eseguita nell'osservanza dei criteri riportati nell'allegato VII del DPR 277/91, per accertare l'assenza di controindicazioni al lavoro specifico ai fini della valutazione dell'idoneità dei lavoratori;

b) visite mediche periodiche, integrate dall'esame della funzione uditiva, per controllare lo stato di salute dei lavoratori ed esprimere il giudizio di idoneità. Esse devono tenere conto, oltre che dell'esposizione, anche della sensibilità acustica individuale. La prima di tali visite è effettuata non oltre un anno dopo la visita preventiva.

La frequenza delle visite successive è stabilita dal medico competente.

Gli intervalli non possono essere comunemente superiori a due anni per lavoratori la cui esposizione quotidiana personale non supera 90 dBA e ad un anno nei casi di esposizione quotidiana personale superiore a 90 dBA.

Il datore di lavoro, in conformità al parere del medico competente, adotta misure preventive e protettive per singoli lavoratori, al fine di favorire il recupero audiologico. Tali misure possono comprendere la riduzione dell'esposizione quotidiana personale del lavoratore, conseguita mediante opportune misure organizzative.

Informazione e formazione: esposizione >85 dBA. Nelle attività che comportano un valore dell'esposizione quotidiana personale di un lavoratore al rumore superiore a 85 dBA, il datore di lavoro provvede a che i lavoratori ovvero i loro rappresentanti vengano informati su:

a) i rischi derivanti dall'udito dall'esposizione al rumore;

b) le misure adottate;

c) le misure di protezione cui i lavoratori debbono conformarsi;

d) la funzione dei mezzi individuali di protezione, le circostanze in cui ne è previsto l'uso e le corrette modalità di uso;

e) il significato ed il ruolo del controllo sanitario per mezzo del medico competente;

f) i risultati ed il significato della valutazione del rumore durante il lavoro.

g) l'uso corretto, ai fini della riduzione al minimo dei rischi per l'udito, degli utensili, macchine, apparecchiature che, utilizzati in modo continuativo, producono un'esposizione quotidiana personale di un lavoratore al rumore pari o superiore a 85 dBA.

Obblighi del datore di lavoro: misure organizzative. Il datore di lavoro riduce al minimo, in relazione alle conoscenze acquisite in base al progresso tecnico, i rischi derivanti dall'esposizione al rumore mediante misure tecniche, organizzative e procedurali, concretamente attuabili, privilegiando gli interventi alla fonte.

Obblighi del datore di lavoro: acquisto di nuove macchine. Il datore di lavoro privilegia, all'atto dell'acquisto di nuovi utensili, macchine, apparecchiature, quelli che producono, nelle normali condizioni di funzionamento, il più basso livello di rumore.

Registrazione dell'esposizione al rumore dei lavoratori. I lavoratori che svolgono le attività che comportino un'esposizione quotidiana personale superiore a 90 dBA oppure un valore della pressione acustica istantanea non ponderata superiore a 140 dB (200 Pa), sono iscritti in appositi registri.

Il registro di cui sopra è istituito ed aggiornato dal datore di lavoro che ne cura la tenuta.

Il datore di lavoro:

a) consegna copia del registro di cui al comma 1 all'ISPESL e alla USL competente per territorio, cui comunica, ogni tre anni e comunque ogni qualvolta l'ISPESL medesimo ne faccia richiesta, le variazioni intervenute;

b) consegna, a richiesta, all'organo di vigilanza ed all'Istituto superiore di Sanità copia del predetto registro;

c) comunica all'ISPESL e alla USL competente per territorio la cessazione del rapporto di lavoro, con le variazioni sopravvenute dall'ultima comunicazione;

d) consegna all'ISPESL e alla USL competente per territorio, in caso di cessazione di attività dell'impresa, il registro di cui al comma 1;

e) richiede all'ISPESL e alla USL competente per territorio copia delle annotazioni individuali in caso di assunzione di lavoratori che abbiano in precedenza esercitato attività che comportano le condizioni di esposizione di cui all'art.41;

f) comunica ai lavoratori interessati tramite il medico competente le relative annotazioni individuali contenute nel registro e nella cartella sanitaria e di rischio di cui all'art.4, comma 1, lettera q).

I dati relativi a ciascun singolo lavoratore sono riservati.

Segnalazione e delimitazione zone ad elevata rumorosità. Nei luoghi di lavoro che possono comportare, per un lavoratore che vi svolga la propria mansione per l'intera giornata lavorativa, un'esposizione quotidiana personale superiore a 90 dBA oppure un valore della pressione acustica istantanea non ponderata superiore a 140 dB (200 Pa) è esposta una segnaletica appropriata.

Tali luoghi sono inoltre perimetrati e soggetti ad una limitazione di accesso qualora il rischio di esposizione lo giustifichi e tali provvedimenti siano possibili.

Superamento dei valori limite di esposizione. Se nonostante l'applicazione di misure tecniche ed organizzative, l'esposizione quotidiana personale di un lavoratore al rumore risulta superiore a 90 dBA od il valore della pressione acustica istantanea non ponderata risulta superiore a 140 dB (200 Pa), il datore di lavoro comunica all'organo di vigilanza, entro trenta giorni dall'accertamento del superamento, le misure tecniche ed organizzative applicate, informando i lavoratori ovvero i loro rappresentanti.

**Prescrizioni Esecutive:**

Esposizione >90 dBA: adempimenti. I lavoratori la cui esposizione quotidiana personale supera 90 dBA devono utilizzare i mezzi individuali di protezione dell'udito fornitigli dal datore di lavoro.

Se l'applicazione delle misure di cui al comma 4 comporta rischio di incidente, a questo deve avviarsi con mezzi appropriati.

I lavoratori ovvero i loro rappresentanti sono consultati per la scelta dei modelli dei mezzi di protezione individuale dell'udito.

Mezzi di protezione individuali dell'udito adeguati. I mezzi individuali di protezione dell'udito sono considerati adeguati se, correttamente usati, mantengono un livello di rischio uguale od inferiore a quello derivante da un'esposizione quotidiana personale di 90 dBA.

**Riferimenti Normativi:**

D.L. 15/8/1991 n.277 art.41; D.L. 15/8/1991 n.277 art.42; D.L. 15/8/1991 n.277 art.43; D.L. 15/8/1991 n.277 art.45; D.L. 15/8/1991 n.277 art.46; D.L. 15/8/1991 n.277 art.49.

## 7) Scivolamenti e cadute;

Scivolamenti e cadute sul piano di lavoro, provocati da presenza di grasso o sporco sui punti di appiglio (nel caso di salita su mezzi o macchine), o da cattive condizioni del posto di lavoro (come ad esempio disordine per presenza di residui sparsi delle lavorazioni), o da cattive condizioni della viabilità pedonale.

Misure Preventive e Protettive relative al rischio:

a) Salita sulla macchina: prevenzioni a "Scivolamenti, ecc.";

**Prescrizioni Esecutive:**

Salita sulla macchina: appigli vietati. Nel salire sulla macchina è assolutamente vietato utilizzare come appigli le tubazioni flessibili o le leve dei comandi.

Salita sulla macchina: condizioni degli appigli. Eliminare la eventuale presenza di grasso sugli scalini d'accesso, le maniglie e gli appigli, al fine di evitare scivolamenti con pericolose cadute.

Salita sulla macchina: condizioni del terreno. Prestare attenzione alle condizioni del terreno immediatamente attiguo alla macchina, onde evitare scivolamenti o cadute sul luogo di lavoro.

Salita sulla macchina: divieto. Non salire o scendere mai dalla macchina quando questa è in movimento.

- 8) Vibrazioni;  
 Danni all'apparato scheletrico e muscolare causate dalle vibrazioni trasmesse al lavoratore da macchine o parti di esse.  
 Misure Preventive e Protettive relative al rischio:
- a) Prevenzioni generali a "Vibrazioni", comuni a utensili, attr. a motore o macchinari, mezzi d'opera;  
Prescrizioni Organizzative:  
Vibrazioni: turni di lavoro. Ove il tipo di lavorazione o la macchina impiegata sottopongano il lavoratore a vibrazioni intense e prolungate, dovranno essere evitati turni di lavoro lunghi e continui.  
Prescrizioni Esecutive:  
Dispositivi antivibrazioni. Prima di iniziare la lavorazione, devono essere controllati tutti i dispositivi atti a ridurre le vibrazioni prodotte dalla macchina.
- b) Cabina di guida: posto del conducente;  
Prescrizioni Organizzative:  
 Il posto di guida dovrà essere del tipo antivibrante.

Misure Preventive e Protettive relative alla Macchina:

- 1) Requisiti generali comuni a utensili, attr. a motore o macchinari, mezzi d'opera;  
Prescrizioni Organizzative:  
Documentazione allegata. L'attrezzatura a motore, il macchinario o il mezzo d'opera in oggetto, deve essere accompagnato, oltre che dalle normali informazioni di carattere strettamente tecnico, dal libretto di garanzia e dalle istruzioni d'uso e manutenzione, con le indicazioni necessarie per eseguire, senza alcun rischio, la messa in funzione e l'utilizzazione, il trasporto, l'eventuale installazione e/o montaggio (smontaggio), la regolazione, la manutenzione e le riparazioni. Tale documentazione deve, inoltre, fornire tutte le informazioni sull'emissione di potenza sonora e sulle vibrazioni prodotte.  
Vendita o noleggio: disposizioni. Sono vietati la fabbricazione, la vendita, il noleggio e la concessione in uso di attrezzatura a motore, macchinari, mezzi d'opera e di impianti non rispondenti alle disposizioni legislative e regolamentari vigenti in materia di sicurezza. Chiunque concede in locazione finanziaria beni assoggettati a forme di certificazione o di omologazione obbligatoria è tenuto a che i medesimi siano accompagnati dalle previste certificazioni o dagli altri documenti previsti dalla legge.  
Protezione e sicurezza delle macchine. Le parti di macchine, macchinari o attrezzi che costituiscano un pericolo, dovranno essere protetti o segregati o provvisti di dispositivi di sicurezza.  
Manutenzione: norme generali. Tutti gli organi mobili dovranno essere lubrificati, se previsto dal libretto di manutenzione, avendo cura di ripristinare tutte le protezioni asportate, manomesse o danneggiate (schermi di protezione per ingranaggi, carter, ecc.). Deve essere evidenziata la presenza di punti di ossidazione che possa compromettere la funzionalità della macchina e, se necessario bisognerà provvedere alla relativa rimozione e verniciatura.  
Manutenzione: verifiche periodiche. Prima dell'introduzione in cantiere di utensili, attrezzature a motore, macchinari e mezzi d'opera, e periodicamente durante le lavorazioni, dovranno essere eseguite accurate verifiche sullo stato manutentivo ad opera di personale qualificato in grado di procedere alle eventuali necessarie riparazioni.  
Operazioni di regolazione e/o riparazione. Qualora vengano compiute operazioni di regolazione, riparazione o sostituzione di parti della macchina, bisognerà:  
 utilizzare solo ricambi ed accessori originali, come previsto nel libretto di manutenzione;  
 non modificare alcuna parte della macchina.  
 Ultimata la manutenzione e prima di rimettere in funzione la macchina, accertarsi di aver riposto tutti gli attrezzi utilizzati.  
Riferimenti Normativi:  
 D.P.R. 27/4/1955 n.547 art.41; D.P.R. 27/4/1955 n.547 art.374; Circolare n.103/80.
- 2) Cabina di guida: requisiti;  
Prescrizioni Organizzative:  
Cabina di guida: protezioni. La macchina deve essere dotata di cabina di protezione per i casi di rovesciamento e caduta di oggetti dall'alto. (ROPS e FOPS)  
Prescrizioni Esecutive:  
Cabina di guida: ordine. Mantenere il posto guida libero da oggetti, attrezzi, ecc., soprattutto se non fissati adeguatamente.  
Cabina di guida: regolazione del sedile. Prima di iniziare la lavorazione, regolare e bloccare il sedile di guida.  
Cabina di guida: trasporto persone. Non trasportare persone se non all'interno della cabina di guida, sempre che questa sia idonea allo scopo e gli eventuali trasportati non costituiscano intralcio alle manovre.  
Riferimenti Normativi:  
 D.P.R. 27/4/1955 n.547 art.182; D.M. 28/11/1987 n.593; D.M. 28/11/1987 n.594.
- 3) Efficienza della macchina e dispositivi di segnalazione;  
Prescrizioni Organizzative:  
 La macchina deve essere dotata di appropriati dispositivi acustici e luminosi di segnalazione e di avvertimento, nonché di illuminazione del campo di manovra.  
Prescrizioni Esecutive:  
 Controllare l'efficienza dei freni, delle luci, dei dispositivi acustici e luminosi e di tutti i comandi e circuiti di manovra.  
Riferimenti Normativi:  
 D.P.R. 27/4/1955 n.547 art.175.
- 4) DPI: operatore scarificatrice;  
Prescrizioni Organizzative:  
 Devono essere forniti al lavoratore adeguati dispositivi di protezione individuale: a) guanti; b) casco; c) calzature di sicurezza; d) otoprotettori; e) mascherina antipolvere; f) indumenti protettivi (tute).

## EMISSIONE SONORA ATTREZZATURE E MACCHINE

(art 190, D.Lgs. 81/2008)

ATTREZZATURA	Lavorazioni	Emissione Sonora dB(A)
Betoniera a bicchiere	Realizzazione di contropareti e controsoffitti.	80.5
Compressore elettrico	Realizzazione di segnaletica orizzontale.	84.7
Pistola per verniciatura a spruzzo	Realizzazione di segnaletica orizzontale.	84.1
Taglierina elettrica	Realizzazione di contropareti e controsoffitti; Protezione REI delle tubazioni.	95.1
Trapano elettrico	Realizzazione della rete idrica e degli attacchi per impianto antincendio.	90.6

MACCHINA	Lavorazioni	Emissione Sonora dB(A)
Dumper	Rimozione di serramenti interni.	86.0

## COORDINAMENTO GENERALE DEL PSC

Di seguito vengono riportate le prescrizioni dovute alle possibili interferenze tra le lavorazioni desumibili dal cronoprogramma dei lavori.

Tali interferenze dovranno necessariamente essere valutate in fase di esecuzione in relazione ad eventuali aggiornamenti e/o modifiche al cronoprogramma.

## COORDINAMENTO DELLE LAVORAZIONI E FASI

### 1) Interferenza. Fasi:

- Posa di intonaci interni
- Realizzazione di contropareti e controsoffitti

Coordinamento:

- a) Durante le lavorazioni che si svolgono contemporaneamente sulle opere provvisorie e a terra, i preposti delle rispettive imprese esecutrici devono coordinare i lavori in modo da impedire che i lavoratori siano posizionati sulla stessa verticale. Nelle zone dove ciò non è possibile, i preposti devono, prima dell'inizio dei lavori, verificare la presenza e l'efficacia dei sistemi di protezione per l'intercettazione dei materiali (parasassi, reti, tettoie).
- b) I preposti delle imprese esecutrici devono vigilare e impedire a chiunque di sostare sotto la traiettoria di passaggio dei carichi. Nei giorni di particolare affollamento si devono recintare le zone interessate dalle operazioni di sollevamento e discesa dei carichi.
- c) I preposti, delle imprese, devono verificare che nell'aria delle zone di lavoro vicine alla betoniera non ci siano concentrazioni di polveri emesse durante il suo utilizzo. In caso si presentino concentrazioni di polveri si deve evitare, in tali zone, la presenza di altri operai a parte quelli interessati alla produzione di malte e calcestruzzi. Se ciò non è attuabile, si deve installare un adeguato sistema per l'abbattimento delle polveri e se necessario i lavoratori operanti in queste zone devono essere forniti di appositi dispositivi di protezione individuale contro le polveri.

Rischi Trasmissibili:

Posa di intonaci interni: <Nessuno>

Realizzazione di contropareti e controsoffitti:

- a) Rumore per "Operaio comune (murature)"

Prob: ALTA

Ent. danno: GRAVE

### 2) Interferenza. Fasi:

- Impermeabilizzazione di coperture
- Protezione REI delle tubazioni

Coordinamento:

- a) Durante le lavorazioni che si svolgono contemporaneamente sulle opere provvisorie e a terra, i preposti delle rispettive imprese esecutrici devono coordinare i lavori in modo da impedire che i lavoratori siano posizionati sulla stessa verticale. Nelle zone dove ciò non è possibile, i preposti devono, prima dell'inizio dei lavori, verificare la presenza e l'efficacia dei sistemi di protezione per l'intercettazione dei materiali (parasassi, reti, tettoie).
- b) I preposti delle imprese esecutrici devono vigilare e impedire a chiunque di sostare sotto la traiettoria di passaggio dei carichi. Nei giorni di particolare affollamento si devono recintare le zone interessate dalle operazioni di sollevamento e discesa dei carichi.
- c) E' vietato svolgere attività che utilizzano sostanze infiammabili in prossimità delle zone dove si interviene con le attrezzature per saldare. Il preposto dell'impresa esecuttrice addetta all'utilizzo dell'attrezzatura deve informare le altre imprese dell'inizio e fine delle operazioni di saldatura e del divieto su detto.
- d) I preposti, delle imprese, devono verificare che nell'aria delle zone di lavoro vicine a quelle dove si utilizza il cannello non ci siano concentrazioni di fumi emessi durante il suo utilizzo. In caso si presentino concentrazioni di fumi si deve evitare, in tali zone, la presenza di altri operai a parte quelli interessati all'utilizzo dell'attrezzo. Se ciò non è attuabile, si deve installare un adeguato sistema per l'abbattimento di fumi e se necessario i lavoratori operanti in queste zone devono essere forniti di appositi dispositivi di protezione individuale.

Rischi Trasmissibili:

Impermeabilizzazione di coperture: <Nessuno>

Protezione REI delle tubazioni:

- a) Rumore per "Operaio comune (murature)"

Prob: ALTA

Ent. danno: GRAVE

### 3) Interferenza. Fasi:

- Impermeabilizzazione di coperture
- Realizzazione di contropareti e controsoffitti

Coordinamento:

- a) Durante le lavorazioni che si svolgono contemporaneamente sulle opere provvisorie e a terra, i preposti delle rispettive imprese esecutrici devono coordinare i lavori in modo da impedire che i lavoratori siano posizionati sulla stessa verticale. Nelle zone dove ciò non è possibile, i preposti devono, prima dell'inizio dei lavori, verificare la presenza e l'efficacia dei sistemi di protezione per l'intercettazione dei materiali (parasassi, reti, tettoie).
- b) I preposti delle imprese esecutrici devono vigilare e impedire a chiunque di sostare sotto la traiettoria di passaggio dei carichi. Nei giorni di particolare affollamento si devono recintare le zone interessate dalle operazioni di sollevamento e discesa dei carichi.
- c) E' vietato svolgere attività che utilizzano sostanze infiammabili in prossimità delle zone dove si interviene con le attrezzature per saldare. Il preposto dell'impresa esecuttrice addetta all'utilizzo dell'attrezzatura deve informare le altre imprese dell'inizio e fine delle operazioni di saldatura e del divieto su detto.
- d) I preposti, delle imprese, devono verificare che nell'aria delle zone di lavoro vicine a quelle dove si utilizza il cannello non ci siano concentrazioni di fumi emessi durante il suo utilizzo. In caso si presentino concentrazioni di fumi si deve evitare, in tali zone, la presenza di altri operai a parte quelli interessati all'utilizzo dell'attrezzo. Se ciò non è attuabile, si deve installare un adeguato sistema per l'abbattimento di fumi e se necessario i lavoratori operanti in queste zone devono essere forniti di appositi dispositivi di protezione individuale.
- e) I preposti, delle imprese, devono verificare che nell'aria delle zone di lavoro vicine alla betoniera non ci siano concentrazioni di polveri emesse durante il suo utilizzo. In caso si presentino concentrazioni di polveri si deve evitare, in tali zone, la presenza di altri operai a parte quelli interessati alla produzione di malte e calcestruzzi. Se ciò non è attuabile, si deve installare un adeguato sistema per l'abbattimento delle polveri e se necessario i lavoratori operanti in queste zone devono essere forniti di appositi dispositivi di protezione individuale contro le polveri.

Rischi Trasmissibili:

Impermeabilizzazione di coperture: <Nessuno>

Realizzazione di contropareti e controsoffitti:

- a) Rumore per "Operaio comune (murature)"

Prob: ALTA

Ent. danno: GRAVE



#### 4) Interferenza. Fasi:

- Posa di intonaci interni
- Impermeabilizzazione di coperture

Coordinamento:

- a) Durante le lavorazioni che si svolgono contemporaneamente sulle opere provvisorie e a terra, i preposti delle rispettive imprese esecutrici devono coordinare i lavori in modo da impedire che i lavoratori siano posizionati sulla stessa verticale. Nelle zone dove ciò non è possibile, i preposti devono, prima dell'inizio dei lavori, verificare la presenza e l'efficacia dei sistemi di protezione per l'intercettazione dei materiali (parasassi, reti, tettoie).
- b) I preposti delle imprese esecutrici devono vigilare e impedire a chiunque di sostare sotto la traiettoria di passaggio dei carichi. Nei giorni di particolare affollamento si devono recintare le zone interessate dalle operazioni di sollevamento e discesa dei carichi.
- c) E' vietato svolgere attività che utilizzano sostanze infiammabili in prossimità delle zone dove si interviene con le attrezzature per saldare. Il preposto dell'impresa esecuttrice addetta all'utilizzo dell'attrezzatura deve informare le altre imprese dell'inizio e fine delle operazioni di saldatura e del divieto su detto.
- d) I preposti, delle imprese, devono verificare che nell'aria delle zone di lavoro vicine a quelle dove si utilizza il cannello non ci siano concentrazioni di fumi emessi durante il suo utilizzo. In caso si presentino concentrazioni di fumi si deve evitare, in tali zone, la presenza di altri operai a parte quelli interessati all'utilizzo dell'attrezzo. Se ciò non è attuabile, si deve installare un adeguato sistema per l'abbattimento di fumi e se necessario i lavoratori operanti in queste zone devono essere forniti di appositi dispositivi di protezione individuale.

Rischi Trasmissibili:

Posa di intonaci interni: <Nessuno>

Impermeabilizzazione di coperture: <Nessuno>

#### 5) Interferenza. Fasi:

- Realizzazione di contropareti e controsoffitti
- Protezione REI delle tubazioni

Coordinamento:

- a) I preposti, delle imprese, devono verificare che nell'aria delle zone di lavoro vicine alla betoniera non ci siano concentrazioni di polveri emesse durante il suo utilizzo. In caso si presentino concentrazioni di polveri si deve evitare, in tali zone, la presenza di altri operai a parte quelli interessati alla produzione di malte e calcestruzzi. Se ciò non è attuabile, si deve installare un adeguato sistema per l'abbattimento delle polveri e se necessario i lavoratori operanti in queste zone devono essere forniti di appositi dispositivi di protezione individuale contro le polveri.

Rischi Trasmissibili:

Realizzazione di contropareti e controsoffitti:

- a) Rumore per "Operaio comune (murature)"

Prob: ALTA

Ent. danno: GRAVE

Protezione REI delle tubazioni:

- a) Rumore per "Operaio comune (murature)"

Prob: ALTA

Ent. danno: GRAVE

#### 6) Interferenza. Fasi:

- Posa di intonaci interni
- Protezione REI delle tubazioni

Coordinamento:

- a) Durante le lavorazioni che si svolgono contemporaneamente sulle opere provvisorie e a terra, i preposti delle rispettive imprese esecutrici devono coordinare i lavori in modo da impedire che i lavoratori siano posizionati sulla stessa verticale. Nelle zone dove ciò non è possibile, i preposti devono, prima dell'inizio dei lavori, verificare la presenza e l'efficacia dei sistemi di protezione per l'intercettazione dei materiali (parasassi, reti, tettoie).
- b) I preposti delle imprese esecutrici devono vigilare e impedire a chiunque di sostare sotto la traiettoria di passaggio dei carichi. Nei giorni di particolare affollamento si devono recintare le zone interessate dalle operazioni di sollevamento e discesa dei carichi.

Rischi Trasmissibili:

Posa di intonaci interni: <Nessuno>

Protezione REI delle tubazioni:

- a) Rumore per "Operaio comune (murature)"

Prob: ALTA

Ent. danno: GRAVE

#### 7) Interferenza. Fasi:

- Formazione del massetto delle pendenze
- Realizzazione di contropareti e controsoffitti

Coordinamento:

- a) Durante le lavorazioni che si svolgono contemporaneamente sulle opere provvisorie e a terra, i preposti delle rispettive imprese esecutrici devono coordinare i lavori in modo da impedire che i lavoratori siano posizionati sulla stessa verticale. Nelle zone dove ciò non è possibile, i preposti devono, prima dell'inizio dei lavori, verificare la presenza e l'efficacia dei sistemi di protezione per l'intercettazione dei materiali (parasassi, reti, tettoie).
- b) I preposti delle imprese esecutrici devono vigilare e impedire a chiunque di sostare sotto la traiettoria di passaggio dei carichi. Nei giorni di particolare affollamento si devono recintare le zone interessate dalle operazioni di sollevamento e discesa dei carichi.
- c) I preposti, delle imprese, devono verificare che nell'aria delle zone di lavoro vicine alla betoniera non ci siano concentrazioni di polveri emesse durante il suo utilizzo. In caso si presentino concentrazioni di polveri si deve evitare, in tali zone, la presenza di altri operai a parte quelli interessati alla produzione di malte e calcestruzzi. Se ciò non è attuabile, si deve installare un adeguato sistema per l'abbattimento delle polveri e se necessario i lavoratori operanti in queste zone devono essere forniti di appositi dispositivi di protezione individuale contro le polveri.

Rischi Trasmissibili:

Formazione del massetto delle pendenze: <Nessuno>

Realizzazione di contropareti e controsoffitti:

- a) Rumore per "Operaio comune (murature)"

Prob: ALTA

Ent. danno: GRAVE

#### 8) Interferenza. Fasi:

- Formazione del massetto delle pendenze
- Protezione REI delle tubazioni

Coordinamento:

a) Durante le lavorazioni che si svolgono contemporaneamente sulle opere provvisorie e a terra, i preposti delle rispettive imprese esecutrici devono coordinare i lavori in modo da impedire che i lavoratori siano posizionati sulla stessa verticale. Nelle zone dove ciò non è possibile, i preposti devono, prima dell'inizio dei lavori, verificare la presenza e l'efficacia dei sistemi di protezione per l'intercettazioni dei materiali (parasassi, reti, tettoie).

b) I preposti delle imprese esecutrici devono vigilare e impedire a chiunque di sostare sotto la traiettoria di passaggio dei carichi. Nei giorni di particolare affollamento si devono recintare le zone interessate dalle operazioni di sollevamento e discesa dei carichi.

Rischi Trasmissibili:

Formazione del massetto delle pendenze: <Nessuno>

Protezione REI delle tubazioni:

- a) Rumore per "Operaio comune (murature)"

Prob: ALTA

Ent. danno: GRAVE

#### 9) Interferenza. Fasi:

- Formazione del massetto delle pendenze
- Impermeabilizzazione di coperture

Coordinamento:

a) Durante le lavorazioni che si svolgono contemporaneamente sulle opere provvisorie e a terra, i preposti delle rispettive imprese esecutrici devono coordinare i lavori in modo da impedire che i lavoratori siano posizionati sulla stessa verticale. Nelle zone dove ciò non è possibile, i preposti devono, prima dell'inizio dei lavori, verificare la presenza e l'efficacia dei sistemi di protezione per l'intercettazioni dei materiali (parasassi, reti, tettoie).

b) I preposti delle imprese esecutrici devono vigilare e impedire a chiunque di sostare sotto la traiettoria di passaggio dei carichi. Nei giorni di particolare affollamento si devono recintare le zone interessate dalle operazioni di sollevamento e discesa dei carichi.

c) E' vietato svolgere attività che utilizzano sostanze infiammabili in prossimità delle zone dove si interviene con le attrezzature per saldare. Il preposto dell'impresa esecuttrice addetta all'utilizzo dell'attrezzatura deve informare le altre imprese dell'inizio e fine delle operazioni di saldatura e del divieto su detto.

d) I preposti, delle imprese, devono verificare che nell'aria delle zone di lavoro vicine a quelle dove si utilizza il cannello non ci siano concentrazioni di fumi emessi durante il suo utilizzo. In caso si presentino concentrazioni di fumi si deve evitare, in tali zone, la presenza di altri operai a parte quelli interessati all'utilizzo dell'attrezzo. Se ciò non è attuabile, si deve installare un adeguato sistema per l'abbattimento di fumi e se necessario i lavoratori operanti in queste zone devono essere forniti di appositi dispositivi di protezione individuale.

Rischi Trasmissibili:

Formazione del massetto delle pendenze: <Nessuno>

Impermeabilizzazione di coperture: <Nessuno>

#### 10) Interferenza. Fasi:

- Formazione di manto stradale
- Realizzazione di contropareti e controsoffitti

Coordinamento:

a) Le macchine per il trasporto dei materiali devono procedere in prossimità dei posti di lavoro a passo d'uomo. Quando c'è un grosso affollamento di operai le operazioni di carico e scarico devono essere coadiuvate da personale a terra che in caso di necessità deve provvedere a interdire le zone di carico e scarico mediante recinzione provvisoria e apposita segnaletica.

b) Le zone dove si svolgono le operazioni di stesura e compattazione di materiali con l'ausilio di macchine, devono essere segnalate adeguatamente, il personale a terra, che coadiuva le operazioni, deve coordinare il traffico di cantiere ed evitare che si avvicino a tali zone operai addetti ad altre lavorazioni.

c) Si deve evitare la presenza d'operai nelle zone dove si presentano concentrazioni di vapori e gas dovuti all'utilizzo della finitrice. Se ciò non è possibile, tali zone devono essere protette con opportune schermature o, nel caso non sia possibile posizionare le schermature, i lavoratori operanti in queste zone devono essere forniti di appositi dispositivi di protezione individuale.

d) Le zone dove si svolgono le operazioni di stesura e compattazione di materiali con l'ausilio di macchine, devono essere segnalate adeguatamente, il personale a terra, che coadiuva le operazioni, deve coordinare il traffico di cantiere ed evitare che si avvicinino a tali zone operai addetti ad altre lavorazioni.

e) Si deve evitare la presenza d'operai nelle zone dove si presentano elevate concentrazioni di polveri dovute all'utilizzo delle attrezzature e macchine. Se ciò non è possibile, in tali zone, si deve installare un adeguato sistema per l'abbattimento delle polveri. Se necessario i lavoratori operanti in queste zone devono essere forniti di appositi dispositivi di protezione individuale contro le polveri.

f) I preposti, delle imprese, devono verificare che nell'aria delle zone di lavoro vicine alla centrale di confezione bitumati non ci siano concentrazioni di polveri e fumi emessi durante il suo funzionamento. In caso si presentino concentrazioni di polveri e fumi si deve evitare, in tali zone, la presenza di altri operai a parte quelli interessati alla produzione di bitumati. Nel caso ciò non è attuabile, tali zone devono essere protette mediante l'installazione di un adeguato sistema per l'abbattimento delle polveri e fumi. Se necessario i lavoratori operanti in queste zone devono essere forniti di appositi dispositivi di protezione individuale.

g) I preposti, delle imprese, devono verificare che nell'aria delle zone di lavoro vicine alla betoniera non ci siano concentrazioni di polveri emesse durante il suo utilizzo. In caso si presentino concentrazioni di polveri si deve evitare, in tali zone, la presenza di altri operai a parte quelli interessati alla produzione di malte e calcestruzzi. Se ciò non è attuabile, si deve installare un adeguato sistema per l'abbattimento delle polveri e se necessario i lavoratori operanti in queste zone devono essere forniti di appositi dispositivi di protezione individuale contro le polveri.

Rischi Trasmissibili:

Formazione di manto stradale: <Nessuno>

Realizzazione di contropareti e controsoffitti:

- a) Rumore per "Operaio comune (murature)"

Prob: ALTA

Ent. danno: GRAVE

#### 11) Interferenza. Fasi:

- Impermeabilizzazione di coperture
- Formazione di manto stradale

Coordinamento:

a) Durante le lavorazioni che si svolgono contemporaneamente sulle opere provvisorie e a terra, i preposti delle rispettive imprese esecutrici devono coordinare i lavori in modo da impedire che i lavoratori siano posizionati sulla stessa verticale. Nelle zone dove ciò non è possibile, i preposti devono, prima

- dell'inizio dei lavori, verificare la presenza e l'efficacia dei sistemi di protezione per l'intercettazioni dei materiali (parasassi, reti, tettoie).
- b) I preposti delle imprese esecutrici devono vigilare e impedire a chiunque di sostare sotto la traiettoria di passaggio dei carichi. Nei giorni di particolare affollamento si devono recintare le zone interessate dalle operazioni di sollevamento e discesa dei carichi.
- c) E' vietato svolgere attività che utilizzano sostanze infiammabili in prossimità delle zone dove si interviene con le attrezzature per saldare. Il preposto dell'impresa esecutrice addetta all'utilizzo dell'attrezzatura deve informare le altre imprese dell'inizio e fine delle operazioni di saldatura e del divieto su detto.
- d) I preposti, delle imprese, devono verificare che nell'aria delle zone di lavoro vicine a quelle dove si utilizza il cannello non ci siano concentrazioni di fumi emessi durante il suo utilizzo. In caso si presentino concentrazioni di fumi si deve evitare, in tali zone, la presenza di altri operai a parte quelli interessati all'utilizzo dell'attrezzo. Se ciò non è attuabile, si deve installare un adeguato sistema per l'abbattimento di fumi e se necessario i lavoratori operanti in queste zone devono essere forniti di appositi dispositivi di protezione individuale.
- e) Le macchine per il trasporto dei materiali devono procedere in prossimità dei posti di lavoro a passo d'uomo. Quando c'è un grosso affollamento di operai le operazioni di carico e scarico devono essere coadiuvate da personale a terra che in caso di necessità deve provvedere a interdire le zone di carico e scarico mediante recinzione provvisoria e apposita segnaletica.
- f) Le zone dove si svolgono le operazioni di stesura e compattazione di materiali con l'ausilio di macchine, devono essere segnalate adeguatamente, il personale a terra, che coadiuva le operazioni, deve coordinare il traffico di cantiere ed evitare che si avvicinino a tali zone operai addetti ad altre lavorazioni.
- g) Si deve evitare la presenza d'operai nelle zone dove si presentano concentrazioni di vapori e gas dovuti all'utilizzo della finitrice. Se ciò non è possibile, tali zone devono essere protette con opportune schermature o, nel caso non sia possibile posizionare le schermature, i lavoratori operanti in queste zone devono essere forniti di appositi dispositivi di protezione individuale.
- h) Le zone dove si svolgono le operazioni di stesura e compattazione di materiali con l'ausilio di macchine, devono essere segnalate adeguatamente, il personale a terra, che coadiuva le operazioni, deve coordinare il traffico di cantiere ed evitare che si avvicinino a tali zone operai addetti ad altre lavorazioni.
- i) Si deve evitare la presenza d'operai nelle zone dove si presentano elevate concentrazioni di polveri dovute all'utilizzo delle attrezzature e macchine. Se ciò non è possibile, in tali zone, si deve installare un adeguato sistema per l'abbattimento delle polveri. Se necessario i lavoratori operanti in queste zone devono essere forniti di appositi dispositivi di protezione individuale contro le polveri.
- j) I preposti, delle imprese, devono verificare che nell'aria delle zone di lavoro vicine alla centrale di confezione bitumati non ci siano concentrazioni di polveri e fumi emessi durante il suo funzionamento. In caso si presentino concentrazioni di polveri e fumi si deve evitare, in tali zone, la presenza di altri operai a parte quelli interessati alla produzione di bitumati. Nel caso ciò non è attuabile, tali zone devono essere protette mediante l'installazione di un adeguato sistema per l'abbattimento delle polveri e fumi. Se necessario i lavoratori operanti in queste zone devono essere forniti di appositi dispositivi di protezione individuale.

Rischi Trasmissibili:

Impermeabilizzazione di coperture: <Nessuno>  
Formazione di manto stradale: <Nessuno>

## 12) Interferenza. Fasi:

- Formazione di manto stradale
- Protezione REI delle tubazioni

Coordinamento:

- a) Le macchine per il trasporto dei materiali devono procedere in prossimità dei posti di lavoro a passo d'uomo. Quando c'è un grosso affollamento di operai le operazioni di carico e scarico devono essere coadiuvate da personale a terra che in caso di necessità deve provvedere a interdire le zone di carico e scarico mediante recinzione provvisoria e apposita segnaletica.
- b) Le zone dove si svolgono le operazioni di stesura e compattazione di materiali con l'ausilio di macchine, devono essere segnalate adeguatamente, il personale a terra, che coadiuva le operazioni, deve coordinare il traffico di cantiere ed evitare che si avvicinino a tali zone operai addetti ad altre lavorazioni.
- c) Si deve evitare la presenza d'operai nelle zone dove si presentano concentrazioni di vapori e gas dovuti all'utilizzo della finitrice. Se ciò non è possibile, tali zone devono essere protette con opportune schermature o, nel caso non sia possibile posizionare le schermature, i lavoratori operanti in queste zone devono essere forniti di appositi dispositivi di protezione individuale.
- d) Le zone dove si svolgono le operazioni di stesura e compattazione di materiali con l'ausilio di macchine, devono essere segnalate adeguatamente, il personale a terra, che coadiuva le operazioni, deve coordinare il traffico di cantiere ed evitare che si avvicinino a tali zone operai addetti ad altre lavorazioni.
- e) Si deve evitare la presenza d'operai nelle zone dove si presentano elevate concentrazioni di polveri dovute all'utilizzo delle attrezzature e macchine. Se ciò non è possibile, in tali zone, si deve installare un adeguato sistema per l'abbattimento delle polveri. Se necessario i lavoratori operanti in queste zone devono essere forniti di appositi dispositivi di protezione individuale contro le polveri.
- f) I preposti, delle imprese, devono verificare che nell'aria delle zone di lavoro vicine alla centrale di confezione bitumati non ci siano concentrazioni di polveri e fumi emessi durante il suo funzionamento. In caso si presentino concentrazioni di polveri e fumi si deve evitare, in tali zone, la presenza di altri operai a parte quelli interessati alla produzione di bitumati. Nel caso ciò non è attuabile, tali zone devono essere protette mediante l'installazione di un adeguato sistema per l'abbattimento delle polveri e fumi. Se necessario i lavoratori operanti in queste zone devono essere forniti di appositi dispositivi di protezione individuale.

Rischi Trasmissibili:

Formazione di manto stradale: <Nessuno>

Protezione REI delle tubazioni:

- a) Rumore per "Operaio comune (murature)"

Prob: ALTA

Ent. danno: GRAVE

## 13) Interferenza. Fasi:

- Posa in opera di ringhiere
- Realizzazione della rete idrica e degli attacchi per impianto antincendio

Coordinamento:

- a) I preposti delle imprese esecutrici devono vigilare e impedire a chiunque di sostare sotto la traiettoria di passaggio dei carichi. Nei giorni di particolare affollamento si devono recintare le zone interessate dalle operazioni di sollevamento e discesa dei carichi.
- b) E' vietato svolgere attività che utilizzano sostanze infiammabili in prossimità delle zone dove si interviene con le attrezzature per saldare. Il preposto dell'impresa esecutrice addetta all'utilizzo dell'attrezzatura deve informare le altre imprese dell'inizio e fine delle operazioni di saldatura e del divieto su detto.
- c) I preposti, delle imprese, devono verificare che nell'aria delle zone di lavoro vicine a quelle dove si utilizza il cannello non ci siano concentrazioni di fumi emessi durante il suo utilizzo. In caso si presentino concentrazioni di fumi si deve evitare, in tali zone, la presenza di altri operai a parte quelli interessati all'utilizzo dell'attrezzo. Se ciò non è attuabile, si deve installare un adeguato sistema per l'abbattimento di fumi e se necessario i lavoratori operanti in queste zone devono essere forniti di appositi dispositivi di protezione individuale.
- d) Nelle zone di lavoro vicine a quelle dove si utilizza la pistola per verniciatura a spruzzo si deve evitare la presenza di altri operai a parte quelli interessati all'utilizzo dell'attrezzo. Nel caso ciò non è attuabile, tali zone devono essere protette mediante l'installazione di schermature intercettatrici di getti e schizzi e un adeguato sistema per l'abbattimento dei fumi. Se necessario i lavoratori operanti in queste zone devono essere forniti di appositi dispositivi di protezione individuale.
- e) Durante le lavorazioni che si svolgono contemporaneamente sulle opere provvisorie e a terra, i preposti delle rispettive imprese esecutrici devono

coordinare i lavori in modo da impedire che i lavoratori siano posizionati sulla stessa verticale. Nelle zone dove ciò non è possibile, i preposti devono, prima dell'inizio dei lavori, verificare la presenza e l'efficacia dei sistemi di protezione per l'intercettazioni dei materiali (parasassi, reti, tettoie).

f) Si deve evitare la presenza d'operai nelle zone dove si presentano elevate concentrazioni di polveri dovute all'utilizzo delle attrezzature e macchine. Se ciò non è possibile, in tali zone, si deve installare un adeguato sistema per l'abbattimento delle polveri. Se necessario i lavoratori operanti in queste zone devono essere forniti di appositi dispositivi di protezione individuale contro le polveri.

Rischi Trasmissibili:

---

Posa in opera di ringhiere: <Nessuno>

Realizzazione della rete idrica e degli attacchi per impianto antincendio:

a) Rumore per "Idraulico"

Prob: BASSISSIMA

Ent. danno: LIEVE

## ORGANIZZAZIONE SERVIZIO DI PRONTO SOCCORSO, ANTINCENDIO ED EVACUAZIONE DEI LAVORATORI

(punto 2.1.2, lettera h, Allegato XV del D.Lgs. 81/2008)

Procedura in caso di incendio

Attrezzatura disponibile presso il cantiere

- Pacchetto o cassetta di primo soccorso ubicato in baracca, facilmente accessibile e chiaramente segnalato.
- Telefono per chiamare i soccorsi.

Incaricati alla gestione delle emergenze di primo soccorso

Il personale incaricato deve essere sempre presente al fine di poter espletare le sue mansioni in caso di necessità.

### **NOTE:**

Per incendi di modesta entità intervenire tempestivamente con gli estintori di tipo adeguato alle sostanze che hanno preso fuoco.

Per un efficace intervento di spegnimento con estintori portatili, dopo averli attivati secondo le istruzioni d'uso, occorre:

- agire con progressione iniziando lo spegnimento del focolaio più vicino sino a raggiungere il principale dirigendo il getto alla base delle fiamme e avvicinandosi il più possibile senza pericoli per la persona;
- erogare il getto con precisione evitando gli sprechi;
- non erogare il getto controvento né contro le persone;
- a fuoco estinto controllare accuratamente l'avvenuto spegnimento totale delle braci;
- arieggiare i locali prima di permettere l'accesso delle persone.

In caso di incendio non gestibile con i mezzi estinguenti presenti in cantiere

- Dare il più celermente possibile l'allarme e fare allontanare le persone accertandosi che tutte siano state avvertite.
- Interrompere l'alimentazione elettrica e del gas nella zona interessata dall'incendio;
- Richiedere l'intervento dei Vigili del Fuoco telefonando al n. 115.
- Rispondere alle domande dell'operatore al quale dovranno essere forniti i seguenti dati:
  - Nome e cognome di chi chiama.
  - Recapito telefonico.
  - Indirizzo del cantiere ed eventuali riferimenti per facilitare l'arrivo dei soccorsi.
  - Informazioni sulla natura dell'incendio (qualità e tipo del materiale incendiato) e sulle persone coinvolte.

Non interrompere la comunicazione finché non lo decide l'operatore.

Attendere l'arrivo dei soccorsi al di fuori del cantiere e impedire l'accesso a persone estranee.

Procedura in caso di infortunio o malore

Attrezzatura disponibile presso il cantiere

- Estintori ubicati in baracca, facilmente accessibili e chiaramente segnalati.
- Telefono per chiamare i soccorsi.

Incaricati alla gestione delle emergenze incendio

Il personale incaricato deve essere sempre presente al fine di poter espletare le sue mansioni in caso di necessità.

### **NOTE:**

Chiamare il Soccorso pubblico componendo il numero telefonico 118.

Rispondere alle domande dell'operatore al quale dovranno essere forniti i seguenti dati:

- Nome e cognome di chi chiama.

- Recapito telefonico.
- Indirizzo del cantiere ed eventuali riferimenti per facilitare l'arrivo dei soccorsi.
- Informazioni sulle persone coinvolte.

Non interrompere la comunicazione finchè non lo decide l'operatore e al termine lasciare libero il telefono nell'eventualità fosse necessario richiamarvi.



## CONCLUSIONI GENERALI

Il cronoprogramma dei lavori è stato strutturato al fine di ridurre al massimo le interferenze tra le diverse fasi lavorative mediante lo sfalsamento temporale e delle aree di intervento delle lavorazioni in corso.

**N.B. Qualunque evento delle lavorazioni in fase di esecuzione che abbia ripercussioni sul cronoprogramma dei lavori (es. ritardi dei fornitori, problematiche di personale, imprevisti, ecc.ecc) deve essere tempestivamente comunicato e quando possibile con ragionevole anticipo per poter effettuare le necessarie valutazioni sulla sicurezza.**

Devono essere previste alcune ore di riunione in materia di sicurezza, integrate, se occorre e se richiesto dal Coordinatore in fase di esecuzione, mediante distribuzione di specifico materiale informativo (opuscoli) in relazione alle norme di sicurezza.

Ad eccezione degli apprestamenti, delle attrezzature, dei mezzi e servizi di protezione collettiva e delle misure di coordinamento previste nel presente P.S.C., per tutto quanto rientra in materia di sicurezza e che non è stato esplicitato, si deve fare riferimento a quanto prescritto dalla normativa vigente in materia.

Al presente Piano di Sicurezza e Coordinamento sono allegati i seguenti elaborati, da considerarsi parte integrante del Piano stesso:

1. Planimetrie del cantiere
2. Cronoprogramma
3. Stima dei costi della sicurezza
4. Fascicolo della manutenzione.



## INDICE

Lavoro	pag.	<a href="#">2</a>
Committenti	pag.	<a href="#">3</a>
Responsabili	pag.	<a href="#">4</a>
Documentazione	pag.	<a href="#">5</a>
Descrizione del contesto in cui si trova l'area del cantiere	pag.	<a href="#">6</a>
Descrizione sintetica dell'opera	pag.	<a href="#">7</a>
Area del cantiere	pag.	<a href="#">9</a>
Caratteristiche area del cantiere	pag.	<a href="#">9</a>
Fattori esterni che comportano rischi per il cantiere	pag.	<a href="#">9</a>
Rischi che le lavorazioni di cantiere comportano per l'area circostante	pag.	<a href="#">9</a>
Organizzazione del cantiere	pag.	<a href="#">12</a>
Segnaletica	pag.	<a href="#">15</a>
Lavorazioni e loro interferenze	pag.	<a href="#">19</a>
• Allestimento e smobilizzo del cantiere	pag.	<a href="#">19</a>
• Installazione nel cantiere di presidi igienico-sanitari	pag.	<a href="#">19</a>
• Realizzazione della recinzione e degli accessi del cantiere	pag.	<a href="#">20</a>
• Realizzazione dell'impianto di messa a terra del cantiere	pag.	<a href="#">20</a>
• Realizzazione dell'impianto elettrico del cantiere	pag.	<a href="#">20</a>
• Smobilizzo del cantiere	pag.	<a href="#">21</a>
• Demolizioni parziali, rimozioni	pag.	<a href="#">21</a>
• Rimozione di impianti	pag.	<a href="#">21</a>
• Demolizione di pareti divisorie	pag.	<a href="#">22</a>
• Rimozione di intonaci e/o rivestimenti	pag.	<a href="#">22</a>
• Rimozione di pavimenti, sottofondo ed impermeabilizzazione dei balconi	pag.	<a href="#">23</a>
• Rimozione di cls ammalorato di elementi strutturali (travi, pilastri, setti, ecc.)	pag.	<a href="#">23</a>
• Sverniciatura e pulizia di pareti esterne	pag.	<a href="#">23</a>
• Rimozione di serramenti interni	pag.	<a href="#">24</a>
• Opere interne	pag.	<a href="#">24</a>
• Posa di intonaci interni	pag.	<a href="#">24</a>
• Tinteggiatura di superfici interne	pag.	<a href="#">25</a>
• Posa di serramenti interni	pag.	<a href="#">25</a>
• Opere esterne	pag.	<a href="#">25</a>
• Ripristino del cls di travi, pilastri, setti, ecc.	pag.	<a href="#">26</a>
• Formazione di fondo per rivestimenti esterni	pag.	<a href="#">26</a>
• Tinteggiatura di superfici esterne	pag.	<a href="#">27</a>
• Asportazione strato d'usura e/o collegamento	pag.	<a href="#">27</a>
• Formazione del massetto delle pendenze	pag.	<a href="#">28</a>
• Impermeabilizzazione di coperture	pag.	<a href="#">28</a>
• Formazione di manto stradale	pag.	<a href="#">28</a>
• Realizzazione di contropareti e controsoffitti	pag.	<a href="#">29</a>
• Posa in opera di ringhiere	pag.	<a href="#">29</a>
• Posa in opera dei vetri dei parapetti	pag.	<a href="#">30</a>
• Posa di serramenti esterni	pag.	<a href="#">30</a>
• Realizzazione di segnaletica orizzontale	pag.	<a href="#">30</a>
• Protezione rei delle tubazioni	pag.	<a href="#">31</a>
• Impianti	pag.	<a href="#">31</a>
• Posa in opera dell'impianto di illuminazione	pag.	<a href="#">31</a>
• Posa di impianto radiotelevisivo centralizzato	pag.	<a href="#">31</a>

• Realizzazione della rete idrica e degli attacchi per impianto antincendio.....	pag.	<a href="#">32</a>
Rischi individuati nelle lavorazioni e relative misure preventive e protettive.....	pag.	<a href="#">33</a>
Attrezzature utilizzate nelle lavorazioni.....	pag.	<a href="#">45</a>
Macchine utilizzate nelle lavorazioni.....	pag.	<a href="#">116</a>
Emissione sonora attrezzature e macchine.....	pag.	<a href="#">141</a>
Coordinamento generale del psc.....	pag.	<a href="#">142</a>
Coordinamento delle lavorazioni e fasi.....	pag.	<a href="#">143</a>
Organizzazione emergenze.....	pag.	<a href="#">148</a>
Conclusioni generali.....	pag.	<a href="#">150</a>
PLANIMETRIA DI CANTIERE		

